

中州大学学报

ZHONGZHOU DAXUE XUEBAO

双月刊

《中州大学学报》编辑委员会

主 任 毛 杰

副 主 任 薛培军

委 员 (以姓氏笔划为序)

于会见 马兰萍 丰连海 王 琦 王文武

毛 杰 冯明新 吕志远 朱英萍 仲 岩

刘海燕 汤丽萍 苏 玉 苏 炜 杜华民

李 欣 李九宏 李靖靖 杨俊良 何艳丽

宋恩光 张帅旗 周晓莉 郑彦离 孟繁玲

姚 虹 郭 琰 蒋小平 潘维成 薛培军

主 编 薛培军

执行主编 吕志远

副 主 编 刘海燕 姚 虹

封面题字 陈 云

执行编辑 姚 虹

中州大学学报

双月刊

第33卷 第2期

2016年第2期(总第127期)

目 录

· 区域经济与文化产业 ·

- 河南省文化创意产业发展模式及其路径选择 王 哲(1)
- 从钧瓷窑变看中国窑变釉艺术 孙 军(6)
- 基于基础设施建设采用互联网金融+PPP模式研究 毛 杰(10)
- 京津冀协同发展视域下平板玻璃产业发展战略创新 杨德春(16)
- 基于因子分析和熵值法的中原经济区上市公司企业财务绩效评价 单 芳(22)

· 法学研究 ·

- 论我国不方便法院原则的立法缺陷及完善
- 《关于适用〈中华人民共和国民事诉讼法〉的解释》第532条解析 李佳佳(27)
- 宋代订婚制度初探 李 节(32)

· 文艺学与文学评论 ·

- 赋、比、兴与汉语诗性文本内部的心物关系结构类型 泓 峻(36)
- “社刊”结合的典范:《大公报》文艺副刊与京派文学 刘 忠(43)
- 现代史诗:一种新的“调性”
- 论严歌苓《一个女人的史诗》 方向真(51)
- 白鹿村:小说记忆中呈现的乡土社会
- 重读《白鹿原》 邹 容(56)
- 被观看的逃亡,残缺的女性叙事
- 对《末路狂花》的再解读 李 超(62)

2016年4月20日出版

· 出版与传媒 ·

- 回到文本:对孟德斯鸠“地理环境决定论”的再认识 金欣欣(66)
- 中国笔墨语言与书籍设计的传统意味 徐新红(74)

· 社会学与历史 ·

- 明清时期中越农业科技文化交流 刘丹迪(78)
- 大学生睡眠质量与完美主义人格、睡眠信念和行为的相关性分析 张瑞星,何艳丽,李丽(83)
- 城市社区体育文化养老模式研究 马宏霞(87)

· 教育与教学 ·

- 应用型本科院校的发展路径研究 周春辉(91)
- 论旅游高等职业教育人才培养的校企对接策略 赵维新(95)
- 增能理论视阈下聋人大学生就业问题研究 王姗姗,韩梅,郭晨涛(101)
- 数据挖掘在高校教学评价中的应用 常军林,张真(105)

· 数理工程技术研究 ·

- 基于 Solidworks 和 Adams 行星式销齿轮研磨机的建模与运动仿真 吴耀宇,薛培军(108)
- 准确使用 C/C++ 中等于运算符的研究 张合花,张全法,齐永奇(112)
- 一类非线性系统的鲁棒输出跟踪控制 全卫卫,杨志敏(116)
- 从残次果中分离醋酸菌及果醋饮料的研制 岳春,姚虹(121)
- 化工装置中工艺管道蒸汽伴热系统的设计探讨 孙方莉,刘红果(125)

JOURNAL OF ZHONGZHOU UNIVERSITY

Bimonthly Vol. 33 No. 2 2016 (Serial No. 127)

MAIN CONTENTS

- The Development Model and Path Selection of Cultural and Creative Industries in Henan Province
..... WANG Zhe(1)
- Chinese Kiln Altered Glaze Art Seen from Jun Ware Fable SUN Jun(6)
- Research on the Internet Finance plus PPP Model Based on the Construction of Infrastructure MAO Jie(10)
- On the Legislative Defects and its Improvement of Forum Non Convenience in China
——Analysis of the 532nd Item in Interpretation of Civil Procedure Law of the PRC LI Jia - jia(27)
- Fu, Bi and Xing and Internal Structure Type of the Relationship between Feelings and Objects
of Poetic Chinese Texts HONG Jun(36)
- Combination Model of Organizations and Journals
——*Ta Kung Pao* Literary Supplement and the Literature School of Beijing LIU Zhong(43)
- Modern Epic: a New “Tonality”
——On *An Epic of A Woman* Written by Yan Geling FANG Xiang - zhen(51)
- Bailu Village: a Rural Society Presented in the Novel
——Re - reading *Bai Lu Yuan* ZOU Rong(56)
- Back to the Text: a New Understanding of Environmental Determinism
by Montesquieu JIN Xin - xin(66)
- Research on the Development Path of Application - oriented Undergraduate Colleges ZHOU Chun - hui(91)
- Modeling and Movement Simulation of Planetary Pin Gear Lapping Machine Based on Solidworks
and Adams WU Yao - yu, XUE Pei - jun(108)
- Study on Separation of Acetic Acid Bacteria from Defective Fruit and Fruit Vinegar Beverage
..... YUE Chun, YAO Hong(121)

河南省文化创意产业发展模式及其路径选择

王 哲

(中共郑州市委 宣传部, 郑州 450000)

摘要:基于河南文化创意产业的发展现状,对存在的问题进行分析,对河南省文化创意产业发展模式及路径选择进行了探讨。文章认为发展新型文化业态,可以极大地提高河南省的文化软实力,发展河南文化创意产业必须走一条适合省情和经济发展水平的新模式。

关键词:文化创意产业;发展模式;路径选择

DOI:10.13783/j.cnki.cn41-1275/g4.2016.02.001

中图分类号:G124

文献标识码:A

文章编号:1008-3715(2016)02-0001-05

文化创意产业是指“以创作、创造、创新为根本手段,以文化内容和创新成果为核心价值,以知识产权实现或消费为交易特征,为社会公众提供文化体验的具有内在联系的行业集群”。自20世纪90年代以来,文化创意产业在发达国家迅速崛起并成为支柱产业,为全球经济发展提供了新的增长点。21世纪以来,中国的文化创意产业得到了高度的重视和蓬勃的发展。河南省作为我国重要的中原腹地及交通枢纽,致力于打造华夏历史文明传承创新区、全国重要的产业文化基地,建设社会主义文化强省。对河南文化创意产业发展背景、现状、问题及发展模式进行分析具有重要的现实意义。

一、河南文化创意产业发展的背景

(一)文化背景

河南是中华民族和中华文明的主要发祥地之一,具有悠久的历史 and 文明。河南文化博大精深,源远流长,独具特色。指南针、造纸术、火药——中国古代四大发明中的三大技术均发明于河南;在中国八大古都中河南就坐拥4个(郑州、洛阳、开封、安阳),先后20个朝代建都或安都于此;河南新郑是中华文明始祖轩辕黄帝的故里,是我们华夏民族“炎黄子孙”的发源地;河南的豫剧作为我国最大的地方戏种,闻名遐迩于海峡内外。河南地区丰富的文化资源为文化创意产业的发展提供了良好的平台

和强有力的支撑。

(二)经济背景

随着河南社会经济持续不断的发展,文化创意产业得到了充分的重视。经济的快速发展也在不断助推文化创意的发展并为其提供良好的发展环境。河南文化创意产业不断引进民间资本、社会资本以及国外战略投资者的投资。2009年以来,河南省文化产业增加值增长速度保持在16%以上,至今河南省已具有将近63个文化创意产业园区。2014年,作为园区集中聚集地的郑州,文化产业法人单位增加值达243.66亿元,占GDP总比重的3.59%,解决了18.9万人的就业。据河南省统计局数据显示,预计到2020年,全省文化产业增加值年均增速将达到15%左右,成为国民经济支柱性产业。

(三)政策背景

为了促进文化产业更好地发展,河南省政府制定了一系列重要的方针政策。例如:《河南省建设文化强省规划纲要(2005—2020年)》《关于加快文化资源大省向文化强省跨越的若干意见》《关于大力发展文化产业的意见》《关于加快发展服务业的若干意见》。2015年8月5日河南省人民政府发布的《河南文化创意和设计服务与相关产业融合发展规划(2015—2020年)》,为河南文化创意产业的发展做出了进一步的统筹规划。

收稿日期:2016-02-05

作者简介:王哲(1960—),男,河南滑县人,研究生学历,中共郑州市委常委,市委宣传部长。

二、河南省文化创意产业发展现状

(一) 经济成就

近些年,河南省致力于建设富有浓郁中原特色、体现华夏文明核心价值观、引领文化创意产业发展的国家级文化产业基地,取得了一定的成果。^[1]由表1可见,近年来河南省文化产业的发展与日俱增,增速稳健,有着迅猛的发展势头和巨大的发展潜力。河南省文化创意产业的快速发展表现出旺盛的生命力,已经形成了产业规模,拉动了河南省社会经济的快速增长,成为河南省新的经济增长点。

表1 河南省历年文化及相关产业法人单位增加值^①

年份	文化及相关产业增加值(亿元)	生产总值(亿元)	占生产总值比重(%)	文化及相关产业增加值比上年增长(现价)%	生产总值比上年增长(现价)%
2004	101.40	8553.79	1.19	-	24.6
2008	249.70	18018.53	1.39	18.7	20.0
2009	293.62	19480.46	1.51	17.6	8.1
2010	367.13	23092.36	1.59	25.0	18.5
2011	570.20	26931.03	2.12	-	-
2012	670.00	29599.31	2.26	17.5	9.9
2013	815.69	32155.86	2.54	16.2	8.6

(二) 产业格局

对于河南省文化创意产业发展格局而言,主要呈现以下三个特点:一是多元支撑形成产业新格局,旅游业、新闻出版业、动漫业、广播影视和艺术演出业等四大优势行业成为主体力量。二是产业创新催生发展新亮点,文化创意与设计服务业、软件开发业、广告设计业和时尚设计业等一批新业态发展迅速。三是形成了一批规模化的产业聚集园区。2014年河南省文化创意产业主要行业从业人员和收入情况见表2。

表2 2014年河南省文化创意产业主要行业从业人员和收入情况^[2]

	新闻出版业	广播电视业	艺术演出业	旅游业
从业人员(人)	130020	50649	20053	-
收入(万元)	1786012	676197	100472.7	43697196.6

以旅游和休闲为目标,以高品位文化为载体和内容的文化创意产业在河南迅速发展。依托中原经济区建设的区位优势、政策优势以及自身丰富的文化旅游资源,河南省长期以来大力发挥文化旅游资源优势,开发了以古都、名寺、祖根、功夫、玉雕、魔术等为特色的旅游项目,形成了一批知名度较高的文化旅游景区,如少林寺、龙门石窟、清明上河园等。同时,郑州国际少林武术节、新郑黄帝故里拜祖大典、洛阳牡丹文化节、开封菊花文化节、开封清明文化节、信阳茶文化旅游节等文化旅游项目与地方节庆活动逐渐融合,形成河南旅游文化产业一大特色,使文化旅游品牌效应不断增强。根据河南省统计局

发布的《2015年河南省国民经济和社会发展统计公报》^[3],2015年全年共接待海内外游客5.19亿人次,比上年增长13.1%,其中入境游客268.29万人次,增长18.1%;旅游总收入5035.29亿元,增长15.3%;年末4A级以上景区137处;出境游组团社及国内和入境游旅行社1156家。

河南省动漫产业虽然起步较晚,但随着国家动漫产业发展基地(河南基地)的建立,进入了快速发展的阶段。产业链不断完善成熟,品牌定位更为准确,精品的制作和推广发展势头良好。国家动漫产业发展基地(河南基地)2011年获得“中国创意产业最佳园区奖”;河南小樱桃卡通公司制作的“小樱桃”系列漫画已经出版200余个作品,发行1300万册,占全国动漫创作出版物年总量的30%;郑州以《漫画月刊》为创作基地诞生了动画片《少林海宝》,目前在中国境内外开发销售包括小说、漫画、游戏及武功秘籍四种图书版权。此外,《虫虫计划》《少年司马光》《公路Q车吧》等系列动画片都已在央视少儿频道播放,取得了良好的收视效应,引起广泛反响。这些成就标志着河南省动漫业在发展文化创意产业的道路上逐步走向成熟。

新闻出版业是河南省文化创意产业的重要组成部分,起步较早,产业体系较完善,同时省内培养了大批新闻出版业优秀的人才,进一步促进了新闻出版业的发展。至2014年,河南省出版物销售金额已达1786012万元,销售出版物310579万册;图书发行网点有8000多个,各类图书出版将近5000种,图书总印数为19714万册。

对于广播影视和艺术演出业,至2014年,河南省有广播台18个,公共广播节目达151套;电视台18个,公共电视节目达166套。广播电视业的从业人员已达50649人,总收入达676197万元。《风中少林》《大宋·东京梦华》《水秀》《禅宗少林·音乐大典》《云水洛神》等影视和艺术演出品获得多种奖项,有力地传播了河南省文化创意产业发展的成果。

(三) 地域特征

河南文化创意产业在产业化和特色型的发展道路上取得了显著的成就,形成了以郑州为核心的文化创意产业集聚区。郑州是中国第一古都,是全国交通枢纽的中心,更是一座现代化的商贸都会。同时,郑州集高教资源、商务资源、文明文化资源于一体,是一个综合型的文化创意产业发展基地。郑州的多重身份为河南省文化创意产业的发展提供了便利的条件,拥有国家动漫产业发展基地(河南基地)、郑州国际时尚文化创意产业园、国家知识产权

创意产业试点园区等 10 多个文化创意产业园区。郑州利用其独特的综合优势,在省委省政府的大力支持下,加大文化创意产业基础性工作的建设,巩固了其在河南文化创意产业的中心地位。另外,河南省还有不少县市也走上了文化创意产业之路。洛阳、开封、安阳、宝丰、南阳等县市结合地区优势,带有地方特色的文化创意产业也得到了不断的发展,同时也向郑州文化创意产业集聚发展不断靠拢。

三、河南省文化创意产业的发展模式

(一)影响河南省文化创意产业发展模式的因素

经济发展水平和产业基础。经济发展水平是一个地区创意产业发展的决定性因素。不同的经济发展水平,生产要素的稀缺程度不同,其分工和专业化程度不同,比较优势和对经济系统的聚合要求也不同。经济水平的发展程度决定着技术、资金、管理等其他要素的有效利用程度,影响着不同产业间的比较优势,而产业竞争的比较优势进一步决定着一个地区的产业发展模式。另外,任何产业发展模式的形成都依赖于已有的产业基础(能够为产业长期的良好发展提供技术、资金、人才和管理等重要资源),是已有的发展模式的演进和发展。

生产要素基础。生产要素包括自然资源、人力资源、技术因素、资本因素和基础设施。不同地区的生产要素不同,所形成产业优势偏向不同,影响了一个地区产业的发展方向。不同的生产要素结构影响着一个国家或地区文化创意产业发展的基本模式,但发展模式的形成不仅取决于生产要素,更取决于生产要素被如何运用。相对应的,不同发展程度的文化创意产业对生产要素的需求和依赖性也不同。

市场与政策环境。国家或地区的政策环境往往影响着产业的发展速度与方向,而规模影响着产业在市场中的作用和地位。在文化创意产业发展的过程中,生产要素的重新配置,产业发展的均衡,产业发展的引导、保护,这些政府的政策措施被广泛运用并获得群体性的突破。不管是发展中国家还是发达国家,文化创意产业在其发展的过程中都得到了政策扶持。河南省的文化创意产业发展较晚,更离不开政府和国家的政策扶持与引导。近些年,河南文化创意产业的快速发展,与政府创造的良好政策环境密不可分。^[4]

(二)河南省文化创意产业发展模式

按照不同的切入点,将文化创意产业发展模式分为 7 大类型,见表 3。^[5]

表 3 文化创意产业发展模式分类

项目	模式类型	模式种类
1	资源配置方式	政府主导型
		市场主导型
		政府市场混合型
2	产业发展突破口	全面推进
		重点突破
3	产业地理集中度	全面推进
		重点突破
4	市场开放度	产业集群
		产业分散
5	推动产业发展因素	知识推动型
		资金推动型
		技术推动型
6	企业规模结构	以大企业为主
		以中小企业为主
7	目标市场定位	以出口为主
		以国内市场为主
		出口和国内市场相结合

对于政府主导的发展模式来说,是在强调市场配置资源的基础性作用上突出政府功能的发挥,由政府组织、发动、协调各种社会资源的力量,为加快文化创意产业的发展服务,更加强调的是政府在产业发展中的主导作用。这种发展模式的优点是:政府作为主导力量,在政治动员、力量整合和政策推进等方面具有其他经济主体难以企及的权威。政府在产业发展方面具有很强的资源调配和干预能力,在短期内某个产业可以实现政府希望达成的目标。完全靠市场经济自身力量发展起来的产业很难实现长期均衡发展,发展速度也会受到地理环境、自然资源等生产要素的制约。政府作为主导力量能够系统协调各个产业的发展,整体规划,实现均衡发展。这种发展模式的弊端在于:政府作为非客观主体对产业进行干预容易出现目标的偏差,影响产业的合理发展及发展方向。政府作为一种调控力量,对市场的把握是十分有限的,不能完全掌握一个产业的发展趋势和动态,会不同程度抑制市场本身对一个产业的调控作用。过度依赖政府主导的产业,自身发展的生命力和适应力会变得十分薄弱,抵抗冲击的力量不足,很难适应外界环境的突然变化和变幻莫测的国际环境。该发展模式主要的代表国家是韩国。韩国于 1998 年制定了“设计韩国”的发展战略,设立专职机构“文化产业局”来管理、指导、规划韩国国内文化创意产业的发展。文化创意产业已经成为韩国的支柱产业,取得的成就全世界有目共睹。

对于市场主导的发展模式来说,就是以市场自身的调节作用为主、政府对市场进行的宏观调控为辅,发挥市场在资源配置中的基础作用,通过这只

“看不见的手”实现资源的最优配置。市场主导发展模式的优点:市场推动是经济发展的主动力和持续动力,符合市场经济的运行规律;市场主导的作用往往是通过激烈的竞争,在所有微观经济主体都追求利润最大化的情况下,实现优胜劣汰,促使产业不断朝着更加先进和国际化的方向发展。市场主导发展模式的弊端:市场不是万能的,离不开政府的及时调节;不同产业发展程度不同,资源配置往往集中在竞争力强的产业中,容易出现产业发展不均衡,使得优势产业与弱小产业之间的差距越来越大,造成市场竞争不公平的现象;市场推动产业发展的力度是非常有限的,受政策环境的影响较大。该发展模式主要的代表国家是美国。在美国,文化创意产业被称为“版权产业”。美国认为保护版权是发展该产业的重中之重,设立了专门针对侵占、抄袭版权现象的监督部门,采取一系列措施加强版权保护。政府为文化创意产业的发展提供了良好的外部环境,依靠其成熟的经济基础,以市场推动文化创意产业的自由竞争,在开放多元的市场竞争环境中,形成了很多具有影响力的文化品牌。在政府建立的宽松的环境下,强调市场的自由竞争,依靠市场自身的推动作用,大量的创意人才拥有自由广阔的发展空间,开拓了创意产业一个又一个的新领域,对文化创意产业的发展起到了加速作用,奠定了美国文化创意产业的世界领先地位。

对于政府与市场混合的发展模式来说,就是依靠政府和市场的协调作用促进产业的发展,既不过分强调政府的职能,也不过分依靠市场自身的作用。政府与市场混合的发展模式是最为常见的发展模式,适合产业自身发展不够成熟,市场自身机制又不够完善的产业或经济主体。其优点是集中了政府主导和市场主导两种发展模式的优点;其缺点是需要根据产业的发展状况不断调整政府和市场的协调作用,过分固化化也可能限制产业的发展潜力。该发展模式主要的代表国家是英国。对于发展文化创意产业,从完善的长期规划到细致的扶持政策,再到有效的计划执行,英国都强调政府在其壮大过程中的积极推动作用,同时也不影响市场的自主调节机制。英国的文化创意产业当下仅次于金融服务业,成为该国的支柱产业,其产业规模排名世界第二。^[6-8]

对于河南省发展尚未成熟、发展水平较低的文化创意产业而言,政府主导型发展模式将会起到强有力的推动作用。随着文化创意产业链条的不断完善,产业集聚化水平的不断提高,市场竞争力的不断

增强,政府将逐渐弱化甚至取消扶持力量,更加突出市场的基础性地位,逐渐向政府市场混合型以及市场主导型发展模式过渡。

在产业发展突破口方面,河南省文化创意产业可以优先采取重点突破的发展模式,率先重点发展其具有强大发展潜力和发展空间的创意设计业和文化旅游业,集中精力,以带动相关产业的发展,进而提高整体发展水平;在产业地理集中度方面,河南省文化创意产业集聚化水平有待进一步提高,规模化的生产发展将更有利于资源的利用和共享;在推动产业发展因素方面,需要依靠知识、资金和技术的综合供应,以技术为主要带动力,提升现有的发展水平;在企业规模结构方面,河南省文化创意产业的大企业较少,更应该支持和鼓励中小企业的发展,以提高整个产业的发展层次;在目标市场定位方面,无论是省内还是国内都具有广阔的消费市场和发展空间,只有在国内站稳脚跟才能更好地走向世界。

四、河南省文化创意产业的路径选择

(一)创立具有河南文化特色的知识品牌,有效利用文化资源

品牌效应不仅能带来很好的文化宣传效果,而且能直接带来丰厚的经济效益,例如美国的“好莱坞”和“迪士尼”品牌,是文化创意产业快速发展的一大支撑点。河南省拥有灿烂悠久的历史和丰富的历史文化遗存,为发展创意旅游文化提供了深厚的物质基础,如少林寺武术文化的充分开发和禅宗音乐大典的举办都颇具影响力。河南省应该立足于自身资源,打造出具有本土特色的文化品牌,培养独树一帜的品牌概念,形成自己标志性的品牌,吸引更多的国内外投资者,从而带动整个文化创意产业的发展。同时,还要利用省内不同地区的文化特色因地制宜,加强各自的优势效应,差异化地发展文化创意产业,促进河南省文化创意产业的立体发展。

(二)加强文化创意产业链建设,赢取产业发展的整体效益

与传统产业不同,文化创意产业只有形成互动性强、环状链接的产业链,才能取得最大的效益。创意是整个产业链条中的核心价值,首先要通过创意开发出具有核心内容的新产品,然后以新的营销手段推广创意产品,进而通过衍生产品的开发,形成多次产出、多方辐射的产业链。打造完整的产业链关系着文化创意产业的整体发展。河南省在发展过程中应该注意产业链的聚集和培育,打造完整成熟的产业链,以产业的整合促进产业系统的整体发展,最

终取得系统效益的最大化。

(三)加大政策支持力度,创造良好的政策环境

文化创意产业是一项投资大、风险高的产业,因此进入门槛和发展成本都比较高。在产业竞争优势不明显的情况下,河南省政府加大鼓励和支持产业发展的力度,在政策上给予充分的扶持,为文化创意产业的发展创造宽松、良好的外部环境。可以积极实施税费的优惠并通过专项资金、补贴、贷款贴息等多种手段支持文化创意产业的发展,扩大创意产业的规模。对于中小型企业给予一定的技术、资金和人才的支持;对于大企业积极引导,形成一批有带动作用的龙头企业。同时,积极规划和构建文化创意产业园区,促进产业集聚化发展,吸引更多的创意型人才和投资者。此外,政府也可以加大与企业间的合作力度,扩大产业影响力。

(四)重视培养和引进创意型人才,完善人才机制

创意经济的发展离不开创意人才的推动,创意是整个产业发展的核心,而创意型人才就是核心因素的载体。目前,河南省创意企业的创造力不足,很大一部分原因是创意型人才的缺失。河南省拥有丰富的教育资源,有129所高等院校,但是在文化类和创意类专业出类拔萃的院校却寥寥无几,一部分原因来源于人们对文化业和创业业的不重视,另一部分来源于整个培养机制的不发达,导致河南省创意型人才的供给不足。要想改变这种现状,必须重视创意型人才的培养,从人们的观念到高校的体制都需要发生相应的改变,尊重创意型人才,培养创意型人才,发挥创意型人才的作用。另外,需要积极引进人才,不管是本地的人才还是外来的人才,都应为其创造充足的就业岗位和良好的就业环境。通过建立健全人才评估体系和激励机制,留住人才,用好

人才。

注释:

①2011年以前按文化及相关产业分类(2004)标准计算,2011年以后按文化及相关产业分类(2012)新标准计算。2004年、2008年、2013年文化及相关产业增加值分别根据第一、第二、第三次全国经济普查数据测算,其中2013年增加值增长速度根据三经普数据核算结果进行了同口径调整。2014年文化产业增加值为全口径数字(含法人单位和非法人单位),共984.66亿元,不具有可比性。

参考文献:

- [1]田珂.河南文化创意产业创新与发展[J].中共郑州市委党校学报,2014(3):93-97.
- [2]河南省统计局,国家统计局河南调查总队.2014年河南统计年鉴[Z].北京:中国统计出版社,2014.
- [3]河南省统计局,国家统计局河南调查总队.2015年河南省国民经济和社会发展统计公报[EB/OL].(2016-02-28)[2016-03-02].<http://www.ha.stats.gov.cn/hntj/tjfw/tjgb/qstjgb/webinfo/2016/02/1455680060827752.htm>.
- [4]赵英,向晓梅,李娟.文化创意产业现状与发展前景[M].广州:广东经济出版社,2013:135-189.
- [5]王三银.南京文化创意产业发展模式研究[D].南京:南京航空航天大学,2009.
- [6]许勤.基于文化强省的河南省文化创意产业发展研究[J].河南财政税务高等专科学校学报,2015(1):42-45.
- [7]段晓兵.北京市文化创意产业融资模式探析[D].北京:中央民族大学,2010.
- [8]郭杜刚.文化创意企业绩效评价及其影响因素研究[D].南昌:江西师范大学,2013.

(责任编辑 姚虹)

The Development Model and Path Selection of Cultural and Creative Industries in Henan Province

WANG Zhe

(Publicity Department, CPC Zhengzhou Municipal Committee, Zhengzhou 450000, China)

Abstract: This paper, based on the analysis of the present situation and existing problems of cultural and creative industries in Henan province, discusses the pattern and path selection, and draws the conclusion that cultural soft power of Henan province should be greatly improved to develop new type culture and the development of cultural and creative industries in Henan must take a new pattern in order to meet the situation of its economic development.

Key words: cultural and creative industries; development model; path selection

从钧瓷窑变看中国窑变釉艺术

孙 军

(郑州市工艺美术行业协会, 郑州 450046)

摘 要:窑变釉是中国陶瓷色釉发展史上的珍贵品种,因其独特的施釉方式以及在烧制过程中的不确定因素,产生出各种意想不到的釉面效果,为后人所喜爱和推崇,逐渐形成了影响深远的窑变釉艺术。目前陶瓷界还没有完全把窑变釉作为一个独立的陶瓷色釉品种进行研究。本文从窑变釉的文献记载、影响和历史发展、窑变釉区别于其他色釉的形成原因和显微结构、窑变釉区别于其他色釉的釉面艺术效果,来展现窑变釉独特的艺术魅力,进而让更多人认识到窑变釉的价值,推动窑变釉艺术的发展。

关键词:中国陶瓷;钧瓷;窑变釉

DOI:10.13783/j.cnki.cn41-1275/g4.2016.02.002

中图分类号:J607

文献标识码:A

文章编号:1008-3715(2016)02-0006-04

窑变釉成熟于宋代,是中国色釉发展史上的珍贵品种。窑变釉艺术是指制作瓷器时,由于采取配制的独特的釉料,在烧制过程中由于施釉方式、窑内温度变化、气氛等原因导致其表面釉色发生的不确定性自然变化,形成的一种独特的天人合一的陶瓷艺术。窑变的釉色是由物理化学变化引起的,它的奇丽非人工所能全部掌控。以氧化铁着色的青釉是中国烧造史上最悠久的传统高温釉,宋代钧窑工匠在青釉中引入磷、钛等元素,在还原气氛下烧成后,形成釉层乳浊、釉色天蓝的钧釉;在此基础上,钧瓷工匠还把铜引入釉料中,突破了单色的范围,巧妙地利用氧化铜的作用,通过氧化焰和还原焰的相互转化,使传统高温色釉由单一的青瓷发展为五色的多彩釉,开创了铜红釉艺术之先河。因钧瓷烧制的不确定因素和产生出各种意想不到的釉面效果,为后人所喜爱和推崇,逐渐形成了影响深远的中国窑变釉艺术。

当代中国陶瓷界还没有把窑变釉完全作为一个独立的陶瓷色釉品种,很多人还没有充分认识到窑变釉艺术的价值,专业研究窑变釉艺术的人才还非常匮乏,因此,用科学的方式研究窑变釉艺术,推动

窑变釉艺术的发展,对中国陶瓷业的发展具有十分重要的意义。

本文从窑变釉的文献记载、影响和历史发展、窑变釉区别于其他色釉的形成原因和显微结构、窑变釉区别于其他色釉的釉面艺术效果,来展现窑变釉独特的艺术魅力,吸引更多的陶瓷研究学者和技术人员关注、研究和弘扬窑变釉艺术。

一、窑变釉的影响和发展

自古以来,窑变釉就引起了人们的高度重视和研究。窑变主要是指瓷器在烧制过程中,由于窑内温度发生变化导致其表面釉色发生的不确定性自然变化。宋代工匠对窑变产生了浓厚兴趣,特别是钧瓷高温窑变红釉的出现,使其跻身宋代名窑之列。历史文献对“窑变”有着清晰的记载。

明代谷应泰撰写的《博物要览》(天启间刊行)中写道:“(官、哥)二窑烧出器皿,时有窑变……本于本色外变色,或黄,或紫红,肖形可爱。”明代方以智则在《通雅》中说:“钧州有五色窑,即汝窑一类,窑变则时有之,报国寺观音像也。”^[1]这是已知的对窑变器物比较早的文字记载。清乾隆、嘉庆年间景德镇人蓝浦所著《景德镇陶录》描述说:“窑变之器

收稿日期:2016-02-03

作者简介:孙军(1972—),男,河南南阳人,高级工艺美术师,高级工艺师,中国工艺美术协会理事,中国陶瓷工业协会理事,河南省工艺美术行业协会副会长,郑州市工艺美术行业协会会长。

有二，一为天工，一为人巧，其有天工者，火性幻化，天然而成……其由人巧者，则工，故以釉作幻色，物态直名之曰窑变，殊屡见不鲜耳。”民国时期罗原觉撰写的《谈瓷别录》也谈到：“其（钧窑）青紫相错之釉色，为特异之成绩自明以来号为窑变，《天工开物》言窑变是也。窑变之器定州有之，吴子副诗集所言定州窑变十样锦茶瓿，时在宣和前，与坡公之称红定花瓷，相隔不远。饶州亦有之，宋周昭礼言大观间景德镇陶器窑变，色如朱砂，比之定州红瓷尤鲜明：是皆北宋时物。”

对于窑变艺术成因，古时陶瓷研究者曾做过深入研究。按清人《南窑笔记》说：“今所造法……用白釉为底，外加釉里红元子少数，罩以玻璃红宝石晶料为釉，涂于胎外，入火及其流淌，颜色变换，听其自然，而非有意预定为某色也。”文中所记载的烧造窑变瓷器的方法，是先在胎上蘸涂不同釉色，然后入火，任其变化而成。蓝浦在《景德镇陶录》中也说：“窑变一说，火之幻化所成，非徒釉色改变，实有器异成奇者。”古人已经意识到，窑变是由于偶然幻化而成，人工并不能完全控制。民国时期北京大学国文系教授许之衡在《饮流斋说辞》中说：“窑变者，乃烧窑时，火候不均，偶然釉汁变色之故。”可见窑变釉瓷历来就受到人们的重视。

作为窑变釉的重要发轫者钧瓷，更是受到历代陶瓷制作者的关注。窑变也成为钧瓷区别于其它陶瓷的重要特征。钧瓷之所以会出现窑变现象，主要与其特定的生产工艺有关。这里面与钧瓷使用独有的矿物原料、不同的胎质和造型、釉料的化学组成、釉料的加工、施釉工艺和烧成工艺等均有极为密切的关系，窑变现象是这些多变的工艺因素综合反应的结果。

窑变至清，尤其是到雍正时期，已经由偶然所得变为人工所能掌握的品种。窑变奇丽釉面的产生，主要是利用了一种覆盖在底釉表面的一种特制面釉，并通过高温窑火借釉料的垂流而自然形成。釉的原料配方及烧成是釉面色丝形成的重要环节，同时与采用涂、浸、吹等不同施釉工艺也有很大关系。作为仿制宋代钧釉品种而演化出来的窑变釉瓷器，创始于雍正。为了在仿钧釉瓷器的生产上有质的突破，清雍正时，刚到景德镇就任度套管不久的唐英，就派幕友吴尧圃赴均州访察钧釉配方，走实物、理论、实践经验三结合的仿制之路。也正因此行，到雍正朝后期景德镇御窑厂在生产仿古瓷器方面取得了极大成功，不少仿钧釉精品佳作也在此时相继问世，当时的窑变釉瓷制作已达到炉火纯青的地步。大批

精致的“窑变”作品如雍正窑变釉弦纹瓶等，至今仍作为瑰宝珍藏于故宫博物院。冯先铭在《中国陶瓷》中说：“雍正仿钧主要有三种：一是仿北宋的钧红釉，即习称玫瑰紫的通体红釉；二是在以天蓝、月白为主，兼有涂以红斑的器物；三是窑变花釉，雍正朝从仿钧釉中演变出来的一种新创釉色，因此也可认为是雍正仿钧釉的一个品种。”

但把窑变釉作为相对独立的分类却比较晚。在色釉的分类上很多书籍大都沿用传统分类方式，有的把窑变釉归为杂色釉，但窑变釉作为一个色釉品种却越来越引起人们的重视。李知宴先生写道：“（清代）色釉瓷器也有许多创造，如官釉、天蓝、粉青、红釉、窑变、豇豆红、蟹甲青、鳝鱼黄、茄皮紫、松石绿、茶叶末等，为瓷器的设计增添了许多新品种。”^①在《中国工艺美术大辞典》中，吴山先生把窑变釉称为一个独立的色釉品种：“窑变釉，一种变化最多、色彩丰富、形态最复杂的艺术釉。始于宋代，开始出现纯属偶然，至清雍正、乾隆年间，景德镇工匠已掌握窑变规律，能烧造出效果理想的产品。”^②（参见辞条〔杂色釉〕）更多的学者称之为窑变花釉。

自宋而兴，至清初大发异彩，近些年，窑变釉品种更加丰富多彩，特别是钧瓷的窑变艺术蓬勃发展，窑口从2000年前的几十家发展到现在的近200家，全国各大瓷区也纷纷制作出了千姿百态的窑变釉艺术瓷，成为中国陶瓷行业一道亮丽的风景。窑变釉因此也再次成为人们关注的焦点。

二、钧瓷釉窑变显微结构分析

探析窑变釉釉色形成的原因和内部显微结构，就可发现窑变釉的显著特征。

钧瓷是一种色彩丰富的窑变釉，开辟了中国瓷器釉面五彩缤纷之先河，是中国和世界陶瓷发展史上的一个重大突破与创造，对陶瓷界产生了深远的影响。后世受钧瓷窑变釉影响的陶瓷品种非常多，如美人醉、火焰红以及各种花釉等等，构成了绚丽璀璨的窑变釉艺术世界。分析钧瓷显微结构将有助于了解窑变釉艺术，那么钧瓷釉和它的显微结构是什么样呢？

釉是指覆盖在陶瓷胎体表面上的一层玻璃态物质。钧瓷釉的厚度通畅1-2毫米，大的器物厚度可达5毫米，特大型器物底足垂釉部分厚度可达10毫米。钧瓷釉为半透明状，在陶瓷釉中属乳光釉。钧瓷釉的成色主要是在乳光蓝釉料的基础上加入铜、铁等金属氧化物，烧制时在窑炉内氧化和还原气氛中元素变价后成色。

成品钧瓷分为胎和釉二部分，钧瓷釉是由釉料

(又称釉药)稀释成的泥状液体,通过浸、涮、抹等施釉方法使釉汁吸附在第一次焙烧后的素胚胎体上,入窑经高温熔融冷却后形成。烧成后的钧瓷釉呈半透明的玻璃状。乳光釉的形成主要是釉料中磷、钙、镁含量较高,硅、铝比例恰当和合理的烧成制度及气氛。当素胎上好釉料入窑经高温变成液态又缓慢冷却后,分离成两个成分不同、互不混合的液相,其中一相以无数孤独小液滴状的形式分散于另一玻璃态连续相中。这种乳光釉层中存在着密度与釉玻璃不同的微小晶粒、分相液滴和微小气泡,入射到釉层的光不能顺利通过而被折射,这种釉被称为液液分相釉,在视觉上呈乳浊状,所以称为乳光釉。根据釉层对可见光通过率的多少,又分为高乳浊、中乳浊和低乳浊三类。由于乳浊的程度不同出现各种浓淡不一的蓝色乳光釉,蓝色较浅的称为天青,较深的称为天蓝,比天青更浅的称为月白,天青、天蓝和月白三种釉色,称为钧瓷的基础釉色。

在显微结构中,钧红釉面分为四层,由里到表次序为:无色层、淡紫色层、红色层、无色层。在带光源的放大镜下观察釉面,可见到青、红、蓝、紫交混的流纹及气泡带到表面的蓝或红色釉,还可见到大小不等的气泡像珍珠样分布在釉层中,闪闪发光,异常美丽。

钧瓷釉的液液分相是产生乳光和神奇复杂的窑变现象的原因之一。由于钧瓷在烧成时温度和气氛不同,可导致连续相中孤立相小液滴的大小和数量也不断变化,表现在钧釉外观上就是丰富的窑变效果。当钧釉中只有着色元素铁时,釉色窑变呈现月白、天蓝、天青等色;当钧釉中同时含有着色元素铜时,釉色窑变就会呈现出万紫千红的神奇色彩。如三价铁呈红色或茶色,二价铁呈蓝绿色;金属铜在氧化焰下是绿色,在还原焰下是红色;由于铜在局部的聚集,可出现绿色,如鹦哥绿斑等;由蓝色和红色混合后形成,由微粒组成的蓝色流纹与红色流纹混在一起形成湍流,呈现出紫红到紫蓝的色彩;在一些青蓝色器物的釉面上存在的紫红色斑块,其形成是铁的青色和铜红混合后成色等。

钧瓷烧制时釉在高温下熔融流动及产生的气泡对釉的搅动也参与了多色釉的成色过程。高温时钧釉中的多种着色剂会发生复杂交错的流动变化,形成五彩缤纷的色彩。如融化的晶料物质在釉的表层形成垂流的雨线,又如蓝色流纹和红色流纹相融合成紫色或紫蓝的色彩,蓝、红色流比例不同形成浓淡不一的紫色。另外胎釉产生的气体形成釉泡,众多的釉泡从釉底层向釉表层逸出时,对上下层的釉色

起到了混合作用。

所以,钧瓷窑变是一个复杂的物理化学变化过程,有着与其他色釉明显的不同呈色变化和显微结构,是窑变釉成为中国名贵釉色品种的重要依据。

三、窑变釉艺术效果的分类

窑变釉瓷与其他色釉瓷的另一个重要区别,是窑变釉追求釉面的各种变化所呈现的艺术效果,其他色釉瓷更多追求本色的呈现。因有科学的评价体系,分析窑变釉瓷的艺术效果和市场价值并不困难。除了陶瓷工作者自身的创作价值外,应根据该作品的窑变美感、质感、色彩纯度、明度与造型的吻合度,及恰到好处的釉色窑变呈现方式来综合判断。下面介绍一下陶瓷工作者总结出的各种窑变釉分类和艺术效果,作为欣赏和判断市场价值的依据,其中,大多数窑变效果是窑变釉制作者在配釉和烧制时所追求的艺术境界。

窑变釉分为单色釉和多色釉。单色釉有赤、橙、黄、绿、青、蓝、紫、黑、灰、白等为主;多色釉指一件器物釉面出现两种以上的明显色彩,色彩之间渗透、交错、融合、变化。对它们的美学分析,即可得到该件窑变釉瓷器艺术效果的高低。

从宋至今,钧瓷窑变釉还可分为三大类:一类是局部窑变,即在天蓝釉局部涂抹含氧化铜的色料,烧成后形成紫红色斑块,色斑成色随自然天成,且形状、浓淡不一,但与底釉有较明显的分界线,宋“民钧”产品多属此类;第二类是在天蓝釉中加入铜的氧化物,烧成后,天蓝、紫红两色交融、渗化,使整个釉面呈现斑驳陆离的视觉效果,各种色彩间无明显界线,宋“官钧”产品中的海棠红、玫瑰紫等即属此类;第三类是清景德镇坊和近现代均有在传统钧釉中加入锌、锡、锰等金属元素,产生独特艺术效果的作品。钧瓷著名的釉色有玫瑰紫、茄皮紫、葡萄紫、丁香紫、海棠红、朱砂红、鸡血红、玫瑰红、胭脂红、火焰红、天青、蛋青、梅子青、天蓝、海蓝、月白、鱼肚白等。钧瓷的窑变花釉,色彩丰富,釉层晶莹,釉中红里透紫,紫中藏青,青中寓白,白中泛红,五彩争艳,辉映竞芳。

就拿釉面效果来讲,除了晶莹润泽的质感和丰富的色彩外,还可以看到各种各样的纹路,有的属于物理现象,有的属于窑变效果,或裂冰碎玉,或回环百结,或蚯蚓走泥,或礼花绽放,或漫天星辰,它们构成了窑变釉瓷艺术的重要特征。现根据釉面纹路产生的机理,将纹路分为以下几类:

开片纹 开片产生的原因是釉面的膨胀系数低于胎体的膨胀系数,热胀冷缩时收缩比例不一致所

致。主要有：牛毛纹，片纹细长，或密或疏、状如牛毛；冰裂纹，状如开裂的冰块，微缝隙密疏不一；百圾碎，开的片不规则，小而碎，线纹较细；虫翅纹，开片像昆虫（如蜻蜓）透明翅膀上的脉络纹；叶脉纹，开片像一些树叶的叶脉纹；铁线纹，片纹线呈现棕黑色，将釉面分割成不规则片状；鳞片纹，状如鱼鳞；蜘蛛网纹，开片像蜘蛛编制的网一样。

釉面纹形成的主要原因是由于釉层在干燥时或烧成初期发生干裂，在高温作用下，裂隙又被融化的釉填平，在釉面上遗留的痕迹形成的纹路。主要有：蚯蚓走泥纹，如蚯蚓在泥中走过留下蜿蜒曲折的痕迹；蟹爪纹，状如蟹爪；龟裂纹，如干旱稻田形成的地表龟裂；袈裟纹，状如寺院方丈的袈裟；龟背纹，如龟背上的花纹。

窑变纹由于釉层流动，釉中气泡搅动，气泡突出釉面破裂后融合在釉面形成的纹路。主要有：礼花纹，如绽放的礼花；鱼籽纹，众多相连或堆积的圆点，如鱼籽；珍珠点，似珍珠的斑点，分散或集聚；雨帘纹，像雨幕垂帘般的流纹，又称飞瀑纹，似山间瀑布飞流直下；凤尾纹，纹路呈羽毛状，似凤尾；豹斑纹，如金钱豹皮毛上的斑纹；羽毛纹，多色釉均匀混合，状如鸟的羽毛；兔毫纹，状如丝丝兔毫。

晶体纹由于釉面结晶体或金属元素着色剂集聚在釉中形成的晶体纹路。主要有：金斑纹，金光闪闪的斑点；银斑纹，银光闪闪的斑点；铜斑纹，古铜色泽的斑纹或绿铜色的斑纹；玉石纹，如各种色彩的玉石上面的纹路。

判断窑变釉的艺术效果，还有两种审美表现方式：

一是釉面整体效果：一种或多种纹路、点、斑、色彩等组成，构成春雨江南、万山红遍、千峰翠色、崇山峻岭、高山飞瀑、千里冰封、瑞雪纷飞、长河落日、寒鸦归林以及各种窑变奇观等。

二是局部审美情趣：出现观音佛像、天女散花、

贵妃出浴、山花烂漫、嫦娥奔月、马上封侯等等。

陶瓷工作者在窑变釉瓷制作工程中，无论制作出什么样的作品，都会把釉色窑变效果作为重要的考量，同时对出现的窑变效果不能完全掌控，这也正是窑变釉瓷的重要特征和独特魅力。上述各种窑变效果的高低，是衡量作品价值多少的重要砝码。这也是窑变釉瓷制作者希望在陶瓷艺术评比和欣赏中，以不同于其他陶瓷的标准来判定。

四、结束语

窑变釉是土与火的艺术，是天人合一的产物，是中国古老陶瓷艺术中的宝贵财富和人类重要的文化遗产。各种釉面效果的产生，都是陶瓷从业者对大自然的再认识和对古老传统工艺的探索与继承。窑变釉所产生的独特艺术效果和所带来的独特审美享受，是许多艺术品所不具备的，但作为一门独立的艺术学科，目前还没有受到足够的重视。因此，高度重视窑变釉瓷的研究、开发、推广和宣传，有着重要的意义，也是复兴中国陶瓷伟业的一项重要职责。

注释：

- ①吴山. 中国工艺美术大辞典[Z]. 南京：江苏美术出版社，2011.
- ②李知宴. 中国古代陶瓷[M]. 北京：商务印书馆，1998.

参考文献：

- [1] 中国硅酸盐学会. 中国陶瓷史[C]. 北京：文物出版社，1982.
- [2] 杨文宪. 古钧瓷与铜红釉[J]. 河北陶瓷，1982(1).
- [3] 梅国建，张伟，郝保红. 中国钧瓷釉色分类图典[C]. 成都：四川美术出版社，2013.
- [4] 故宫博物院. 钧瓷雅集：故宫博物院珍藏及出土钧窑瓷器荟萃[C]. 北京：故宫出版社，2013.

(责任编辑 刘海燕)

Chinese Kiln Altered Glaze Art Seen from Jun Ware Fable

SUN Jun

(Zhengzhou Arts and Crafts Association, Zhengzhou 450046, China)

Abstract: This paper, from the documents of kiln altered glaze, its influence and history, the formation reason and microstructure which make kiln altered glaze different from other glaze, and kiln altered glaze artistic effect that makes it different from other glaze, tries to show the unique artistic charm of kiln altered glaze, and further makes more and more people come to realize the value of kiln altered glaze and promote the development of glaze art.

Key words: China ceramics; jun porcelain; kiln altered glaze

基于基础设施建设采用互联网金融 + PPP 模式研究

毛杰

(中州大学, 郑州 450044)

摘要:根据互联网金融的发展模式、基础设施建设的特点,提出采用互联网金融 + PPP 的模式选择;针对互联网金融与 PPP 结合的方式,设计互联网金融与 PPP 相结合的组织结构,完善互联网金融 + PPP 融资的运作模式。互联网金融 + PPP 模式当前还面临着一些困境,即互联网金融存在监管空白、互联网信息技术有缺陷、互联网金融平台征信体系不健全、基础设施项目对互联网金融投资者的吸引力不足等,还需通过穿透式监管和功能性监管加强金融管制,建立合理的风险分担机制,构建互联网征信体系,注重互联网金融管理人才的培养,优化项目公司投资者和管理者的选择,通过免税、补贴、购买服务、延长特许经营期等方式提高基础设施的投资吸引力。

关键词:互联网金融;基础设施;社会资本;P2P;众筹

DOI:10.13783/j.cnki.cn41-1275/g4.2016.02.003

中图分类号:F724.6;F832

文献标识码:A

文章编号:1008-3715(2016)02-0010-06

一、引言

基础设施建设是国民经济发展的命脉,重视加强与维护不仅能够保障人们正常的生产生活需求,对稳定区域经济发展、遏制经济下行,扩内需、保增长、调结构、促改革、惠民生都具有举足轻重的作用。近年来打造智慧城市的行动,提高城镇化率的推进,供给侧改革的实施,不断为我国完善基础设施建设工作提供了政策支持和资源保障,各地基础设施建设正紧张有序地开展。由于财政资本约束,地方政府为加快基础设施建设主要依赖地方融资平台筹资,为了保增长加快城镇化,地方政府过度运用杠杆解决资金困扰,致使负债率过高。这导致了地方金融风险加大,经济增长潜力透支。为降低地方政府的财务风险,有效解决基础设施建设的资金瓶颈,PPP模式被深度推广。PPP模式自被提出以来在国外早已广泛应用于公共事业和基础设施建设,并被认为是能够有效解决公共服务领域的“市场失灵”和“政府低效”的融资方式。我国自20世纪90年

代中期就开始尝试这种融资模式,但是囿于吸引社会资本过程中风险分担、产品定价、政府与社会资本间关系错位等,该模式一度叫停。2014年以后,财政部发文推广政府与社会资本合作新模式,即PPP模式。被冠名为政府与社会资本合作模式后,PPP模式与以往相区别,本土化凸显,有了新的内涵。该模式促使政府从基础设施的提供者和运营者转变为基础设施的战略规划者、资源的监管者、矛盾的协调者和维护公共利益的仲裁者。并且促使政府重视当地中长期财政规划,加强地方政府的“资产负债管理”水平,有利于缓解政府债务的无序增长,减轻财政压力。

与此同时互联网+盛行,各行各业为优化资源配置,改革固有模式,不断推陈出新,完善自身发展新模式,都积极把资源往互联网上搬,这一切的实现必然是技术先行和金融先行。互联网金融自兴起后创新不断,由于其具有资产积累容易等特点,为社会发展带来便利的同时也诟病不断。但在财政资本匮

收稿日期:2016-02-10

基金项目:2015年度河南省哲学社会科学规划项目“政府与社会资本合作在基础设施建设中的运营模式及创新研究”(2015BJJ067)

作者简介:毛杰(1968—),女,河南柘城人,硕士,清华大学教育研究院教育管理专业在读博士研究生,中州大学党委副书记,校长,副教授。

乏、政府财务风险过大的当下,通过互联网聚集存量巨大的社会资本,再通过 PPP 模式投资到基础设施建设,成为解决社会资本难以引入基础设施领域的良方。在投融资领域,互联网金融与 PPP 模式联合发展空间广阔,既拓展了社会资本的投资渠道,也为基础设施建设提供充足的资金保障。政府与社会资本合作在互联网金融的催化下正如火如荼的发展,我国经济进入了新常态。2015 年互联网+被纳入国家经济的顶层设计,在此推动下互联网金融发展普及化,从支付宝对银行、医疗行业的挑战到春节时咻一咻的国民化可窥见一斑。互联网+金融成为经济领域改革一大亮点。作为社会资本的融资利器,它和 PPP 模式一起被推向市场前端。我国政府在“十三五”规划中提出,着力提高直接融资在社会融资中的比重,同时放宽金融市场准入,建立与之相适应的监管机制。这为互联网金融投身 PPP 模式提供了强有力的政策支持。

二、PPP 模式的现实选择

PPP 模式强调政府与企业间合作,形成在公众监督下的投融资机制,不仅符合基础设施和公共服务供应需要稳定、持续、高效和精细的基本规律,更是与我国“建设现代化的国家治理体系和治理能力”的目标高度相符的,同时也是实现这一目标的非常关键的载体。

根据我国财政部 2014 年颁布的《关于印发政府和社会资本合作模式操作指南(试行)的通知》中对 PPP 项目运作方式的诠释,我国政府推行的 PPP 模式是个广义的概念,即指政府与社会资本投资者以某种形式合作,通过在一定年度内让渡国有资产建设、经营权,以提升公共设施服务能力和水平。这种合作的模式有许多,参照世界银行的分类,主要分成特许经营权、外包、私有化三大体系。特许经营权主要包括 BOT 模式(建设—运营—移交)、BT 模式(建设—移交)、TOT 模式(转让—拥有一经营)、BOOT 模式(建设—拥有一经营—移交);外包主要包括 DB 模式(设计—建设转让)、DBMM 模式(设计—建造—主要维护)、Q&M 模式(经营维护)、DBO 模式(设计—建造—经营);私有化主要包括 BOO 模式(建设—拥有一经营)、PUO 模式(购买—更新—经营)、股份化转让。基础设施具有服务同一性和公共性,即基础设施建设是为了服务社会生产和居民生活,为生产服务和居民生活服务难以分开,采用外包和私有化的形式不符合基础设施的特性,因此通过特许经营的方式吸引社会资本投资基础设施已成为必然选择。在过去的几十年间我国政

府也积极推广过特许经营方式。BT 模式曾兴盛一时,但其融资监管难度大,融资成本过高导致政府债务负担过重被叫停。由此,BOT 作为 PPP 的一种融资类型,其优化后将成为建设基础设施融资的时代选择。

传统的 BOT 方式是政府在有限期内让渡基础设施建设经营权,社会资本投资者将建设的基础设施的经营权有期限地抵押给银行或银团以获得项目贷款。这种模式要求社会资本投资者通过公开投标从政府手中获取对某个基础设施的特许权,随后建立项目公司并进行融资,资金到位后在政府的约束下组织基础设施的建设,并在有限的特许期内管理和运营,通过运营收入以及当地政府给予的特殊优惠政策来偿还贷款和取得合理的利润。特许期结束后,基础设施无偿地移交给政府。在传统的 BOT 模式下,信息不对称,项目和资金对接不畅,政府看似超然独立,实则政企不分,在特许期内如果基础设施回报过低,投资者会要求政府给予额外补偿,但难于实现;如果回报过高,政府有可能提前终止特许期。这种伤害民资的现象曾在多个 BOT 项目中发生。由于投资者担心资金安全,BOT 缺乏第三方监管,不少社会资本投资者害怕政府干预会失去自己对项目的掌控力。为适应我国当前经济新常态,BOT 作为 PPP 模式的主流融资方式,必然能焕发出新的面貌。

新形势下的 BOT 吸引社会资本的模式是将基础设施证券化,政府财政资本与社会资本按一定比例投入新筹建的 SPV,即项目公司,与政府签订基础设施的建设与经营权合同,该基础设施以证券化资产进行融资,将所募集到的资金用于基础设施的建设与维护,经营期满将基础设施移交给政府。整个运作过程中政府虽然是 SPV 的股东但其出资比例较低,并不参与项目的融资、建设、运营,它只作为监管者对项目的设计、建设质量和维护效果提出具体要求。

三、互联网金融+PPP 融资的运作模式

(一) 互联网金融的发展模式

互联网金融起源于金融机构和非金融机构的互联网业务创新,其本质还是电子商务的发展。电子商务以互联网为载体,借助人们的金融需求,把业务渗透到各行业。金融机构和非金融机构借助电子商务将金融服务推向极致。其中包括金融机构的电商平台;进行金融运作的电商企业,如淘宝、阿里巴巴等;P2P 模式的网络借贷平台;众筹模式和第三方支付平台等。

互联网技术的进步为资金融通搭建了一个大舞

台。无论是筹集债务资本还是股权资本,不需要向上市筹资那样经历层层审批,也不用向金融机构贷款那样提供任何资产抵押,而是凭借对资产获利水平的评估,由投资者自主投入。互联网金融发展迅速,但由于监管缺失,通过 P2P 等模式融资无序生长,部分网贷平台未严格履行中介职责,或者违规利用网贷平台提供毫无保障的担保,或者募集资金并建立资金池,而跑路、挤兑等屡有发生,导致投资者权益受损,损害了互联网金融的美誉度。

从吸引社会资本的能力和潜力来看,只有 P2P 和众筹能够满足互联网金融与 PPP 模式的结合。P2P 模式是把需要借贷的人与有出借意愿的人通过第三方互联网平台进行借贷条件的匹配,帮助贷款人通过利率选择获得所需资金,同时也帮助放款人完成资金的投放。由于 P2P 是一种将小额度的资金聚集起来借贷给有资金需求人,因此众多放款人一起分担一笔借款额度,从而达到分散风险的目的。众筹模式是把一些创意和项目通过互联网和 SNS 向公众展示,吸引公众的关注和支持,进而获得资金援助。P2P 模式是募集债权资本,而众筹是募集股权资本。通过 P2P 模式募集的杠杆资金与通过众筹募集的自有资本,在 PPP 模式中,两者相互补充共同满足项目的资金需求。

(二) 基础设施建设的特点

基础设施是城市生存、发展的基石,其中大部分的基础设施都直接参与了社会生产和企业运作,例如供水、供电、道路交通、燃气、热力、通信等,它们以各自特殊的方式进入生产领域进行产品生产。一小部分基础设施虽然不直接参与企业的生产经营,但能够间接地影响企业经济效益的获得,进而影响整个城市的经济运转。例如城市地铁的开通、城市污水处理、环境综合治理,等等。基础设施建设的目的是为了长期以来实现其经济效益、社会效益、环境效益,进而增进整个城市的总体效益,而不单单着眼于自身经济利益。同时其建设投资大、运营时间长,一般运营前期获利少,后期回报才会逐年增加,其投资效益很难短期内实现,加之基础设施的国有属性和利用社会资本的政策导向的波动性等特点,导致基础设施建设引入社会资本投资时,无法保证投资者的投资回报率、基础设施定价机制不完善,特许期的长短带有很强的人为色彩等。这导致基础设施募集社会资本的吸引力不足,但人们对其需求却是与日俱增的。

(三) 采用互联网金融 + PPP 的模式选择

1. 互联网金融与 PPP 相结合的特点

基础设施建设融资需求迫切与融资能力有限,

而互联网金融资金供给充足与投资渠道匮乏,两者在政府的政策促进下优势互补,为我国经济发展、社会闲散资金的利用起到了重要的桥梁作用。同时也为规范、引导民间资本投资,拓展投资渠道做出了典范。基础设施建设的项目公司融资采用互联网金融有以下特点:

第一,项目公司治理结构有效降低侵害投资者利益的概率。利用互联网金融募集资本,无论是债务资本还是股权资本,由于投资者分散,避免了大股东操纵项目公司。作为项目公司的管理者,由股东选聘,广大投资者共同监督,政府作为股东但不参与经营管理,大大降低了管理者与政府合谋侵害投资者利益的概率。

第二,投资者收益分享、风险共担,降低了政府对基础设施投资收益的担保风险。项目公司把基础设施在特许期内的收益打包卖给投资者,政府不再对单个基础设施的盈利水平作出保证,不再通过资金补贴弥补投资者的损失。政府为吸引社会资本,可以通过减税、政策支持等方式提高投资者的获利水平。互联网金融有聚合社会闲散资本的作用,众多投资者共同经营、共担风险,可以通过项目公司的风险控制措施,降低单个投资者承担的风险。

第三,融资速度提升。一般债权融资速度快于股权融资,银行借款快于发行债券。利用互联网金融免去了上市审批等层层手续,无论股权资本还是债权资本,只要项目被看好,就能在短时间内募集所需要的资金。这是我国金融业监管制度还不完善的现实,也是互联网金融的特点。

2. 互联网金融与 PPP 相结合的方式

政府财政资本与社会资本按一定比例投入新筹建的项目公司进行筹资一般包括股权筹资和债权筹资。吸收社会资本满足股权筹资需求既是项目投资,也是基础设施建设的受益者,重视加强对资产运营、维护和项目公司管理的监督。同时在当下股市不景气投资渠道走窄的情况下,疏导社会资本进入基础设施建设,能够加快经济发展,维护社会稳定,满足人们的投资需求。因此,利用众筹模式融资不但可以满足政府财政资本的需求,而且也能满足项目公司的股权资本需求。

适度负债能够降低项目公司的资金成本,调整资本结构。除了传统的债务筹资方式,项目公司可以通过 P2P 模式借贷社会资本。由于 P2P 模式筹资速度快,资金成本更低,该模式可以有效提高项目的经济效益。基础设施建设项目由政府发起,跟鱼龙混杂的各种投资平台比,具备风险小、收益稳定的

优势,更容易获得投资者的青睐。

目前很多 PPP 项目是高负债运行的,有的债权资金占 PPP 项目公司总资产的 70% 以上,由于基础设施投资大收益延迟的特点,项目公司筹集较多的债务资本势必导致项目运营前期每年因利息支出和偿债基金的提取,使得项目公司资金压力过大。因此,基础设施建设采用互联网金融 + PPP 的模式应根据项目公司的具体情况,适度负债,其股权融资可以适度选择发行优先股。

3. 互联网金融与 PPP 相结合的组织结构

建立“社会资本投资者—政府—互联网金融平台—第三方监督机构”四位一体的组织结构,即社会资本投资者承担基础设施的设计、建设、财务管理和运营维护等;政府对互联网金融进行引导与监控,对基础设施的养护进行监督,对吸收社会资本的基础设施建设进行引导,承担法律、政策和最低需求等风险;互联网金融平台,利用互联网信息传播的优势,向公众展示需要募集资金的基础设施建设项目,全程播报项目融资和建设的进行,加大项目信息的透明度,为资金所有者和需求方搭建一个平台;第三方监督机构是监督各方行为,确保互联网金融平台的合法性与诚信力,避免权力寻租。

一般由政府背书的基础设施等国有资产的优质性被投资者认可,为解决投资者对项目公司运作的模糊认识,以及便于投资者监督,可以利用互联网金融来解决项目建设、经营过程中一些信息不透明、监管缺失等问题。互联网金融平台在一定程度上限制了政府行政权力的干预,同时也提高了项目投融资的效率和收益。在整个四位一体的组织结构中,投资者与互联网金融平台相对接,政府同时监督投资者与互联网金融平台,而第三方监督机构监督政府和互联网金融平台,社会公众监督第三方监督机构。第三方监督机构可以由行业协会等非政府机构和公益性组织担当。双重监督确保了社会资本投资者的合法利益不受侵害,降低了不可预见的风险。

四、互联网金融 + PPP 模式面临的困境

(一) 互联网金融存在监管空白

我国的金融监管体系缺乏对新兴互联网金融相关业务的监管措施。这是由于现存的金融机构监管部门没有与时俱进,学习应对新形势新内容,还是沿用传统的管理模式造成的。对新业务只能依照中国人民银行出台的管理办法处理业务,缺少机制的灵活性,与当前提出的创新思维不相符,严重制约了互联网金融的健康和稳定的发展。当前互联网金融发展迅速并且向各行各业渗透,金融创新产品的增加

和金融监管体系的匮乏成为我国经济日益发展的突出问题。自 2014 年以来,P2P 网贷市场恶性事件频发,非法吸储、诈骗、倒闭、跑路等层出不穷。近日,P2P 校园网贷致一大学生自杀,又一次把互联网金融推上了风口浪尖。监管空白使互联网金融处于成也萧何败萧何的状态。在 2016 年中国发展高层论坛年会上,中国人民银行研究局局长陆磊指出,只有实现金融风险监管的全覆盖,中国才能有更足的底气来继续推动传统金融行业的互联网化和互联网金融的进一步发展。

(二) 互联网信息技术有缺陷

计算机网络通讯系统和互联网金融软硬件系统的升级革新是互联网金融平台的建立、互联网金融运作的技术保障。从技术发展的角度讲,我国计算机网络通讯系统还存在一些不完善之处,例如密钥管理、加密技术、TCP/IP 协议安全等,严重威胁互联网金融的安全性。并且互联网的开放性极易造成电脑病毒和黑客攻击,给金融交易带来潜在的风险。

(三) 互联网金融平台征信体系不健全

我国互联网金融平台众多,如何甄别优劣,对于社会资本投资者来说异常困难。而通过建立平台的征信系统可以实现资金募集者与资金需求者之间的信息共享,以监督支持互联网金融的发展。一些平台已经为互联网征信的建立与发展做出了努力。例如,阿里巴巴作为电商平台的代表,对其用户在网上交易的行为数据进行采集、整理、保存、分析,并提供给阿里小贷或与其合作的商业银行,经过进一步对客户历史行为的评估,形成对客户的信用评级,用于信贷审批决策。上海资信旗下的网络金融征信系统共接入 P2P 平台 203 家,日均查询量达到 2000 次。北京安融惠众征信有限公司创建的“小额信贷行业信用信息共享服务平台”,截至 2014 年 9 月 15 日,征信平台会员机构已经达到 405 家。阿里巴巴、腾讯、平安集团等正在积极申请征信牌照。

虽然很多企业为征信体系的建立做出了巨大的努力,但是征信信息标准和共享机制还有待建立。不同企业采用的标准、信用报告格式等各有差异,缺少相应的口径与传统金融行业对接,对现有的互联网金融平台形成不同程度上的信息壁垒。并且在征信过程中,涉及交易企业的商业机密,不适合在不同平台间数据共享。在征信过程中电商平台采集数据时,都是在交易企业不知情的情况下进行的,其中可能涉及到敏感信息,该行为是否合法仍有待商榷。如果采集的数据被不法分子截获,那么企业的商业机密以及客户的正当权益构成重大威胁。由于网络

征信与传统征信体系无法对接,即使互联网金融平台评估其信用不佳,也并不影响该类企业通过传统融资渠道融资或享受其他公共服务,导致信用风险加大。

(四)基础设施项目对互联网金融投资者的吸引力不足

投资者没有走出过去吸引社会资本模式的阴影。我国吸引社会资本的实践,由来已久。政府和社会资本投资人的关系始终处于合谋或者零和博弈状态。现行的 PPP 模式中政府是否真的能转变角色,消除权力寻租,确保社会投资人的合法利益,是决定该模式成败的关键。项目公司虽然是政府与社会资本投资者共同出资设立的,但政府与社会资本投资者未必真正能够建立起平等的契约关系。在发生争执时,通过何种程序解决,缺乏有效的机制。

基础设施投资回报速度慢,收益低,风险大。项目公司本质上是资产证券化的载体,其通过众筹和 P2P 筹资本质上是打造了一个金融产品在互联网上出售。投资者决策关注的核心是安全、期限、收益等。由于投资者无法衡量安全性,一般通过对融资平台的信任度来判断安全与否。基础设施建设有政府参与,其安全性较高。期限和收益的选择,根据投资原理,收益相同的情况下选择期限短的,期限相同的情况下,选择收益高的。由于基础设施建设与运营的特性,投资者投资期限长。并且加强对互联网金融的监管势在必行,宏观政策的波动和 PPP 模式的风险分担机制不规范也加大了社会资本投资者的风险。

五、推进互联网金融 + PPP 模式的政策建议

(一)加强新常态下的互联网金融监管体系建设

互联网金融运作的规范给借贷双方带来很多不确定性的风险。在加快金融创新的同时,政府加强金融监管也应做到精细化。在项目公司方面,由于债务资本风险较高,监管机构应根据项目的特点和负债率进行穿透式审查,防止项目过度利用债务资本,导致风险加大,项目资金链断裂,或是从项目质量保证和后期维护上减少资金投入。在融资平台方面,严格监控从事金融业务的企业,加强功能性监管,有效辨别其合法性,确保公众资金的安全。

(二)建立合理的风险分担机制

项目公司在基础设施建设和经营中存在系统风险、财务风险和经营风险。针对不同的风险,政府和项目公司应建立合理的风险分担机制。针对系统风险,即外部环境变化给企业带来不可控的风险,应根据风险的动因来划分。宏观环境的变化,如法律、利率等带来的风险,应由政府公共部门承担;不可抗力

导致的风险可由政府与项目公司共同分担。由于基础设施建设与运营具有长期性的特点,不同时期面临的风险存在差异,这就需要建立一个动态的风险管理机制,不断调整风险分担。

(三)构建互联网征信体系

征信体系的建立和完善可以通过信息共享威慑参与企业和个人,支持互联网金融的快速发展,同时互联网金融平台也可以通过自身对征信体系建设的贡献,为自身信用度增彩。建立互联网征信体系是完善互联网金融与 PPP 结合的制度保障。

第一,要统一评价标准和报告标准。由多家互联网金融的龙头企业协商,充分考虑互联网征信的特点,在确保交易企业或个人知情权的基础上制定信用评价标准,行业管理部门根据龙头企业制定的企业标准,制定行业标准,并适时对相关标准进行修订,把企业标准与传统诚信部门对接,实现征信信息的有效性、及时性、适用性和可靠性。

第二,加大惩戒力度。征信信息的共享使得能够在金融、行政、司法等方面建立联合惩戒机制,对信用度不高的企业和个人,限制其享受某些公共服务的权力。情节严重的加大司法惩戒力度,追究其民事责任,甚至刑事责任。

第三,加强信息安全。为防止黑客攻击或者网络病毒导致的数据库信息丢失,泄露客户信息,必须加强征信企业的数据库安全,做好技术防范,完善内部控制制度,建立多渠道的个人信息保障与救济机制,及时处理客户关于信息安全的投诉,妥善处理有争议的问题,建立侵权责任追究制度,切实保护客户权益。

(四)注重互联网金融管理人才的培养

金融行业快速发展对我国金融教育提出了更高要求。以各大高校为依托,利用高等教育资源进行高端金融人才的教育和培训,通过建设一流的金融人才基地,支持新兴金融业的健康发展。并且通过开展国际交流合作,举办高端金融论坛等方式,为学员提供金融培训与学术交流,为互联网金融 + PPP 项目的实施提供不竭的智力支持。引导高校和科研机构,对 PPP 项目实施与管理方面的课题、网络金融等开展研究,推进产、教、研相结合,推动科研成果产业化,通过区域经济发展的研究培养互联网金融管理人才。

(五)优化项目公司投资者和管理者的选择

PPP 融资模式与互联网金融的完美结合离不开项目公司经营运作。项目公司管理者的选择机制的建立成为推动互联网金融 + PPP 模式在基础设施建

设中的关键。该模式要求聘用信息公开,防止出现代表大股东利益的管理群体侵害中小股东利益的现象。

在社会资本的选择上要求通过互联网公开向社会募集,严禁带有偏好选择社会资本投资方。建立相应的制度,严格按照公开招标的竞争性方式,避免回报率高的基础设施建设被国有背景的大企业垄断,而民资难以介入的现象。

(六)提高基础设施投资的吸引力

提高基础设施投资的吸引力需要政府简政放权,通过免税、补贴、购买服务、延长特许经营期等多种模式,有效减少项目公司的运营成本,增加可支配收入,同时政府监督 SPV 完善治理结构,制定合理的股利分配制度,保障社会资本投资者获取合理回报。并且建立合理的资本退出机制,当原有社会资本投资者退出时,及时选择新的投资经营者,妥善处理投资回收、资产处理等事宜,保障基础设施建设与运营的可持续进行。

六、结束语

采用互联网金融+PPP模式进行基础设施建设成为“十三五”规划的发力点。互联网金融有多种形式,采用众筹和P2P模式与PPP相结合便于满足基础设施建设的资金需求,但由于互联网金融平台的建立与运营缺乏金融监管,互联网信息技术有缺陷,互联网金融平台征信体系不健全,基础设施投资缺乏吸引力等缺点,要保证互联网金融和PPP模式

的结合,还需通过穿透式监管和功能性监管加强金融管制,建立合理的风险分担机制,通过免税、补贴、购买服务、延长特许经营期等方式提高基础设施的投资吸引力,同时还要注意构建互联网征信体系,注重互联网金融管理人才的培养,优化项目公司投资者和管理者的选择等方面做好制度保障。

参考文献:

- [1]姜军,唐琳. PPP模式下的股权融资模式创新[J]. 开发性金融研究,2015(2).
- [2]范文波. PPP模式与互联网金融结合问题探讨[J]. 新金融,2015(11).
- [3]邹磊,徐策. 健全完善PPP模式发挥好社会资本的作用[J]. 宏观经济管理,2015(8).
- [4]苗文龙,刘海二. 互联网众筹融资及其激励机制与风险管理[J]. 金融监管研究,2014(7).
- [5]贾康,孙洁. 公社合作伙伴关系理论与实践[M]. 北京:经济科学出版社,2014.
- [6]周正祥,张秀芳,张平. 新常态下PPP模式应用存在的问题及对策[J]. 中国软科学,2015(9).
- [7]宋晓瑞. 基于互联网视角的征信业监管研究[J]. 现代商业,2015(3).
- [8]谢平,邹传伟,刘海二. 互联网金融手册[M]. 北京:中国人民大学出版社,2014.

(责任编辑 吕志远)

Research on the Internet Finance plus PPP Model Based on the Construction of Infrastructure

MAO Jie

(Zhongzhou University, Zhengzhou 450044, China)

Abstract: According to the characteristics of the development model of Internet finance and the construction of infrastructure, the model of Internet financial plus PPP is put forward. Meanwhile, in terms of the combination means, its organization structure is designed and its operation model is improved. At present, the Internet finance plus PPP model is faced with such problems as the regulatory gap of the Internet finance, the defective information technology and the imperfect Internet banking platform credit system, the insufficient attraction to investors of the Internet finance over the infrastructure projects, which can be solved through strengthening the financial regulation, establishing the reasonable risk sharing mechanism building a perfect credit system of the Internet, paying attention to the cultivation of Internet financial management personnel, optimizing the investors and managers of projects, and improving the attractiveness of infrastructure investment by tax exemptions, subsidies, the purchase of services, extending the franchise period and others ways.

Key words: Internet financial; infrastructure; social capital; P2P; crowdfunding

京津冀协同发展视域下平板玻璃产业发展战略创新

杨德春

(邯郸学院 中文系,河北 邯郸 056005)

摘要:生态保护是建立京津冀协同发展视域下平板玻璃产业发展战略创新的出发点和理论基石,京津冀的平板玻璃产业必须进行转型和升级。京津冀协同发展视域下平板玻璃产业发展战略应该与人民币国际化进行整合,应该与一带一路战略进行整合。京津冀协同发展视域下平板玻璃产业发展必须实现京津冀生态保护、资金、资源、人才、教育等一体化,京津冀协同发展视域下平板玻璃产业发展战略的创新必然伴随着中国智库的崛起,京津冀协同发展具有重要的历史意义和现实意义。

关键词:京津冀协同发展;战略;创新

DOI:10.13783/j.cnki.cn41-1275/g4.2016.02.004

中图分类号:F127

文献标识码:A

文章编号:1008-3715(2016)02-0016-06

一、生态保护是建立京津冀协同发展视域下平板玻璃产业发展战略创新的出发点和理论基石

为保障中国人民抗日战争暨世界反法西斯战争胜利70周年纪念活动期间北京的空气质量,从2015年8月20日起,北京、天津、河北、山西、内蒙古、山东、河南七省区市陆续启动了空气质量保障方案。在中国人民抗日战争暨世界反法西斯战争胜利70周年纪念活动期间,北京、天津、河北、山西、内蒙古、山东、河南七省区市内12255家燃煤锅炉、工业企业及混凝土搅拌站停产或限产。其中,河北省内两级控制区停产或限产企业3700余家^[1];北京市内1927家工业企业采取了停产或限产措施,与APEC会议期间相比增加了15倍。在此背景下,2015年8月20日至9月3日15天的时间里,北京市细颗粒物(PM_{2.5})平均浓度17.8微克/立方米,同比下降73.2%,基本上相当于世界发达国家大城市的空气水平,北京终于出现了久违的“阅兵蓝”^[2]。

从理论上讲,北京要保持这种久违的“阅兵蓝”,北京、天津、河北、山西、内蒙古、山东、河南七省区市内12255家燃煤锅炉、工业企业及混凝土搅拌站就必须永远停产或限产。即使是在这种假设的

前提之下,这种久违的所谓“阅兵蓝”也仅仅是空气或环境的表面情况,由于长期的污染,生态环境遭到了长期的重度破坏,其负面影响仍将持续一个相当长的过程,经过治理后,生态环境才有可能开始修复过程,生态环境的修复过程又将持续一个相当长的过程。如果中国人民抗日战争暨世界反法西斯战争胜利70周年纪念活动一结束,北京、天津、河北、山西、内蒙古、山东、河南七省区市内12255家燃煤锅炉、工业企业及混凝土搅拌站就立即开始生产,则北京终于出现的这种久违的所谓“阅兵蓝”将会立即消失,生态环境将继续遭受重度破坏。生活在这样的生态环境之下的人的身体健康将不可能不受到影响。人是要呼吸的,时时刻刻都要有适宜的空气,这就要求我们以所谓的“阅兵蓝”反思京津冀的发展、重新审视京津冀协同发展的战略,从而建立京津冀协同发展的新战略。

政治、经济、文化、社会等发展的目的无非是让人们能够生活得更好,如果政治、经济、文化、社会等发展的结果是人们赖以生活的自然生态环境越来越差,到最后人都无法生存,那么,这样的政治、经济、文化、社会等发展还不如不要。任何政治、经济、文

收稿日期:2016-01-27

作者简介:杨德春(1968—),男,河北遵化人,文学博士,邯郸学院中文系副教授,研究方向:邯郸地方文化与区域经济发展。

化、社会等的发展都不能够以牺牲生态环境为代价,任何以牺牲生态环境为代价的政治、经济、文化、社会等的发展都需要反思。作为理性的人,我们绝不能自欺欺人,更不能饮鸩止渴。所以,京津冀协同发展的任何战略都必须建立在生态保护的基础之上。

京津冀协同发展的第一个重大课题是在京津冀范围之内或在更大范围之内如何处理近两万家污染企业的问题。这些污染企业主要属于平板玻璃、煤炭、钢铁等产业。

京津冀协同发展不是去工业化,而是实现更加高级的工业化;京津冀协同发展不是去城市化,而是实现更加高级的城市化。

二、京津冀平板玻璃产业发展的战略误区以及京津冀平板玻璃产业的转型和升级

中国平板玻璃产业现在存在三个主要问题:

1. 误以为平板玻璃产业的严重污染可以通过治理和绿色循环经济得到基本解决

毫无疑问,绿色低碳发展是时代潮流,也是打造核心竞争力的内在要求,已成为全球平板玻璃产业实现可持续发展的共同主题,中国平板玻璃产业要占得先机和赢得优势必须加快推进绿色低碳发展。但是,无论如何强化清洁生产、绿色生产、低碳生产,即使基本上实现了从“末端治理”向“生产全过程控制”转变,也仅仅是减少污染,所谓的构建资源节约型、环境友好型生产方式不可能实现零污染,而仅仅是减少污染。笔者主张,京津冀地区不能够存在有污染的企业,即京津冀地区企业零污染;鉴于河北省是北京市的生态屏障或生态缓冲带,河北省不能有污染企业存在。

2. 误以为互联网经济可以使石化产业存在的问题得到基本解决

互联网经济不是万能的,不可能根本解决石化产业存在的所有问题。信息化技术的发展为经济发展提供了新的平台和手段,但是,信息化技术不可能代替人,也不可能进行战略思考。对于互联网经济的负面作用我们要有清醒的认识。

3. 误以为成本消耗大,经济效益不佳可以通过调结构和科技创新得到根本解决

对于平板玻璃产业的成本消耗大和经济效益不佳问题首先要找到问题的根源,排除原料价格的影响之后,平板玻璃产业的成本消耗大和经济效益不佳问题的根源就是发展战略有问题,这不是调结构和科技创新能够解决的问题,只有将平板玻璃企业建在国外的原料产地或附近地区才能得到根本解决。

平板玻璃的主要原料有:硅砂、长石、白云石、纯碱、石灰石、芒硝。工艺过程:其一是获得原料并且破碎成粉,原料的矿产开发对于环境有破坏作用,破碎成粉易于产生粉尘污染,其二是称量配料,其三为混合搅拌,均容易产生粉尘污染,其四为融化成型,需要将配合料送入玻璃熔窑,在 1700℃ 下融化成玻璃液,排放大,污染重,再用比较常见的浮法、格法、压延法,成型为平板玻璃,其五为退火,即将成型的玻璃制品送入退火窑进行退火,排放大,污染重。

中国具有开采条件的硅砂矿产储量相对比较丰富,近年来开发过度,对于环境的负面影响较大。笔者认为,中国的硅砂矿产不宜再继续过度开采,应该充分利用国际市场,国际市场上澳大利亚硅砂矿产占有举足轻重的地位,中国的平板玻璃产业应该走出去。京津冀的平板玻璃产业由于排放大,污染重,应该首先考虑走出去,进行产业输出。

平板玻璃产业是京津冀污染的重要来源之一,但是,平板玻璃产业也是京津冀的重要产业,一方面,要保留京津冀的平板玻璃产业优势;另一方面,又要使平板玻璃产业在京津冀不产生污染。我们必须如此要求以求最终解决问题,完全可以把平板玻璃厂就近建在原料出产地,就地生产出平板玻璃产品,京津冀的平板玻璃产业作为重要产业得以保留,消除了京津冀的平板玻璃产业污染和排放,京津冀的平板玻璃产业的污染问题得以根本解决。万一有事,如战争等,还可以撤回京津冀恢复生产。

三、京津冀平板玻璃产业发展战略与人民币国际化战略的整合

目前,人民币已基本实现了周边化或区域化。人民币在东南亚地区已经成为仅次于美元、欧元、日元的又一个“硬通货”,在东南亚一些地区,人民币有“小美元”之称,被当作硬通货流通和使用,在中亚五国、俄罗斯、巴基斯坦、朝鲜以及蒙古国人民币也有一定影响。人民币绝不能仅仅停留在周边化或区域化的范围内,人民币必须国际化。

从大国崛起的历史来看,大国崛起一般伴随着其货币在国际贸易、资本流动中成为计值货币。英国、美国的崛起均伴随着资本输出,伴随着本币成为国际计值货币。20 世纪 70 年代日本开始资本输出,却是以美元为计值货币,结果日本经济逐渐衰退。

中国作为世界第二大经济体,暂且不说迟早要取代美国而成为世界第一大经济体,就是现在作为世界第二大经济体,中国也应该具备与其经济总量、

贸易总量相对称的应有的国际货币地位。现在人民币的国际地位不是仅次于美元,而是排在美元、欧元之后,所以人民币国际化必须加速进行,否则必将严重阻碍中国经济的进一步发展。

平板玻璃产业发展战略必须与人民币国际化战略进行整合或对接,平板玻璃产业发展战略的一个重大课题就是解决京津冀地区平板玻璃产业污染问题,这个问题不能够通过在京津冀地区迁来迁去来解决,因为平板玻璃产业放在京津冀地区的任何地方都产生污染,而生态环境是一个统一的整体,在天津市和河北省的平板玻璃产业产生的污染会直接影响和威胁北京市,更不能够通过炸毁等破坏生产力的办法来解决。京津冀地区的平板玻璃产业污染问题必须也只能通过产业输出来解决,而产业输出必须有资本输出来带动,没有资本输出的产业输出是不可想象的。而一国的资本输出要求其国的本币具有一定的国际地位,所以,人民币国际化对于京津冀协同发展具有重要意义。

在当前,京津冀协同发展还应该充分利用亚洲基础设施投资银行、金砖国家开发银行、上海合作组织开发银行。一般认为,亚洲一些国家铁路、公路、桥梁、港口、机场和通讯建设严重不足,在一定程度上限制了该区域的经济的发展,这是设立亚洲基础设施投资银行的缘起;金砖国家巴西、南非、俄罗斯、印度的基础设施缺口很大,在一定程度上限制了金砖国家的经济发展,这是设立金砖国家开发银行的缘起;上海合作组织成员国的基础设施缺口很大,在一定程度上限制了上海合作组织成员国的经济发展,这是设立上海合作组织开发银行的缘起。解决京津冀的平板玻璃等行业的落后产能和过剩产能的问题是京津冀协同发展的重大课题,而京津冀的平板玻璃等行业的落后产能和过剩产能对于基础设施建设具有重要意义,应该充分利用亚洲基础设施投资银行、金砖国家开发银行、上海合作组织开发银行的资金带动京津冀的平板玻璃等行业的落后产能和过剩产能对外输出。

在当前,人民币国际化仅仅是人民币未来的目标,这一目标要加速实现,刻不容缓,否则将严重阻碍中国经济的进一步发展,但是,人民币国际化现在毕竟不是现实。在这样的现实面前如何实施京津冀协同发展?这是摆在我们面前的重大课题。笔者认为,京津冀协同发展当前要充分利用人民币已基本上实现了周边化或区域化这一现实,积极进行京津冀地区平板玻璃产业向周边国家的对外输出,通过

平板玻璃产业的对外输出推进京津冀协同发展,也能加速推进人民币国际化的进程。

四、京津冀协同发展战略与一带一路战略的整合以及重振中国经济

“一带一路”是“丝绸之路经济带”和“21世纪海上丝绸之路”的简称。它将充分依靠中国与相关国家既有的双边和多边机制,借助既有的、行之有效的区域合作平台促进中国和相关国家的经济和社会的发展。京津冀协同发展和一带一路这两个战略均为当前我国的重大国家战略,均为促进经济发展和区域合作的战略,均为关系改善民生和中国国家长远利益和竞争力提升的重要战略。

国内有人认为京津冀协同发展战略与一带一路战略是完全不同的两个国家战略,二者没有任何契合点,这种看法是错误的。国内有人认为京津冀协同发展战略与一带一路战略两者差别主要体现为实施主体和范围的不同,京津冀协同发展战略涉及国内的部分区域,而一带一路战略涉及国际上的部分区域,二者所涉及的区域没有任何契合点,这种看法也是错误的。

一带一路战略的核心是中国资本、技术、标准、产业、文化走出去,而京津冀协同发展战略的根本出路是也只能是京津冀的资本和产业走出去。所以,一带一路战略与京津冀协同发展战略具有一定的契合度,应该将京津冀协同发展战略与一带一路战略进行整合,这不仅对于京津冀协同发展战略具有重要意义,而且对于一带一路战略也同样具有重要意义。

京津冀协同发展战略应该成为一带一路战略的先导或龙头,通过京津冀协同发展战略带动一带一路战略。从中国的经济版图上来看,只有京津冀地区具备比较充分的条件率先实施一带一路战略。首先,京津冀地区的经济以重工业为主,对于发展基础设施建设具有重要意义。其次,京津冀地区的经济存在巨大的过剩产能,亟需对外输出,这就决定了京津冀协同发展战略是输出型的战略,要发展输出型的经济,而珠三角、长三角、山东经济区都是承接国际产业转移的输入型经济,不可能成为一带一路战略的先导或龙头。再次,京津冀地区的区位优势十分优越,京津冀地区作为一带一路战略的先导或龙头,不仅仅可以横向带动西部经济区和东北经济圈,还可以纵向实施和加强南北对接,与南方的轻工业实现互补,缩小南北经济差异和南北经济差距,而且京津冀地区环渤海的区位优势便于国际交流,京津

冀地区是21世纪海上丝绸之路的重要的一部分。最后,北京中关村是具有世界意义的创新中心,但是北京中关村地域狭小、房价高昂,极大地限制了北京中关村创新产业的发展,如果北京中关村创新产业能够外迁河北省,不仅可以提升河北省的创新水平,而且可以推进京津冀知识经济和创新经济输出国外,在实施京津冀协同发展战略的同时带动一带一路战略的实施。

重振中国经济的根本出路在于转变发展观念,由引进外资的输入型经济转变为对外进行人民币投资带动的产业输出型经济。现在空谈技术创新经济是不现实的,改革开放后中国经济发展并不是依靠技术创新而是依靠低端劳动密集型产业,现在也不可能超越中国的现实。对于平板玻璃产业而言,通过人民币直接对外投资,带动京津冀地区的平板玻璃产业对外输出,生产的平板玻璃产品可以直接用于亚洲的基础设施建设,两头在外进行生产和销售,获利后再购买国际先进的平板玻璃生产技术,滚动扩大生产,将因为中国劳动力成本上升和人民币升值等原因产业转出中国而失业的农民工重新招入中国的产业升级后的平板玻璃厂,由中国自身完成由制造业大国向制造业强国的历史性转变,再现中国经济长期以两位数增长的奇迹,实现中国经济的再次腾飞。

五、京津冀协同发展与京津冀生态保护、资金、资源、人才、教育等一体化

在京津冀协同发展背景下,京津冀的生态保护、资金、资源、人才、教育等必须实行一体化,否则,京津冀的生态保护、资金、资源、人才、教育等无法独立发展下去。

1. 关于京津冀的生态保护的一体化问题。现在京津冀的生态保护没有实现一体化,冀是为京津的生态保护服务的。为保护密云水库和官厅水库的水质,仅河北省张家口市就先后关停了上千家企业,连畜牧业都不可以搞。事物是相互联系的,京津冀的生态保护必须实现一体化,首先京津冀的生态保护的目标和标准要实现一体化,其次,河北省是北京市的生态屏障或生态缓冲带,河北省不能有污染企业存在。

2. 关于京津冀的资金、资源的一体化问题。京津冀的资金、资源要实现一体化,绝不能再继续资金、资源向北京集中,形成所谓的“环北京贫困带”,在京津冀协同发展背景下,京津冀的资金、资源要统筹兼顾、合理配置、平等分配,从而实现京津冀的资

金、资源一体化,只有如此,京津冀协同发展才有可能,京津冀一体化才有可能。

3. 关于京津冀的人才的一体化问题。所谓的“翻过一座山,工资翻三番”,北京市的工资高于河北省数倍,导致河北省的人才大量流入北京,形成所谓的“虹吸效应”和“马太效应”,没有人才,如何发展经济,必然导致“环北京贫困带”。京津冀的人才必须实现一体化,首先,河北省要大幅度提高工资水平,要达到北京的工资水平,实际上只有河北省的工资水平超过北京,人才才有可能回流河北省,才有可能疏解北京非首都功能的人才流入河北省。其次,必须实现京津冀户口一体化,如果继续一个北京户口值多少多少万,一个河北户口不值钱,则“虹吸现象”仍将继续存在,疏解北京非首都功能的人才流入河北省是不可能的,京津冀协同发展也只能说是一句空话。京津冀地区的平板玻璃产业要对外输出,但是,京津冀地区的平板玻璃产业的总部还要设在河北省,因为总部是非首都功能,这就存在一个高级人才在河北省落户的问题,如果这些人还是北京户口,客居在河北省,不仅不能够实现京津冀一体化,而且也不可能真正达到疏解北京非首都功能的人口目的。

4. 关于京津冀的教育的一体化问题。不论经济发展还是社会发展,教育都是基础;教育公平是社会公平正义的基础。优质教育资源集中在北京,而教育应该是全民的教育,教育是典型的非首都功能,理应将首都的教育资源在京津冀范围内重新配置,这是京津冀协同发展的基础。高考是中国重要的教育制度,理应实现京津冀高考一体化,统一京津冀高考录取分数线,一方面,对于北京的低分上名校是一个冲击,可以打破教育的不公平,提高北京的教育质量;另一方面,可以增加河北省上大学的人数,消除北京户口的高考福利,有利于体现教育公平和促进河北省的经济和社会发展。

六、京津冀协同发展与中国智库的崛起

1980年12月16日在中央工作会议上,陈云讲话称:“我们要改革,但是步子要稳。因为我们的改革,问题复杂,不能要求过急。改革固然要靠一定的理论研究、经济统计和经济预测,更重要的还是要从试点着手,随时总结经验,也就是要‘摸着石头过河’。开始时步子要小,缓缓而行。”^{[3]279}陈云更强调领导干部在试点中总结经验,后来,深圳先行先试,也主要是领导干部去先行先试。

邓小平视察南方谈话:“改革开放胆子要大一

些,敢于试验,不能像小脚女人一样。看准了的,就大胆地试,大胆地闯。深圳的重要经验就是敢闯。没有一点闯的精神,没有一点‘冒’的精神,没有一股气呀、劲呀,就走不出一条好路,走不出一条新路,就干不出新的事业。不冒点风险,办什么事情都有百分之百的把握,万无一失,谁敢说这样的话?一开始就自以为是,认为百分之百正确,没那么回事,我就从来没有那么认为。每年领导层都要总结经验,对的就坚持,不对的赶快改,新问题出来抓紧解决。”^{[4]372}这也是强调领导干部去试和闯。

邓小平南方谈话,提出上海没有列入经济特区是一个失误,引起浦东大开发。“我的一个大失误就是搞四个经济特区时没有加上上海。要不然,现在长江三角洲,整个长江流域,乃至全国改革开放的局面,都会不一样。”^{[4]376}这说明当时改革开放也有失误的地方。如何解决改革开放的盲目性和失误,这是京津冀协同发展必须面临的一个重大挑战。

领导干部的知识毕竟有限,就算领导干部是真正的智者,智者千虑终有一失,由领导干部以外的知识分子辅助决策是绝对必需的。知识分子辅助官员决策在中国绝不新鲜。但是,在一个封闭的自给自足的农耕社会之中,食客、师爷之流的知识分子在政治、经济、思想上均完全依附于君主和政府官员。这种主从依附关系,使得知识分子基本上不可能在辅助决策时提出客观的、独立的、纠错性的建议。

中国社会虽然已经进入 21 世纪,但是,中国社会在发展过程中,曾经长期受到封建思想的影响,在决策过程中,智库所起的作用不大。在改革开放的重大决策中,智库所起的作用也不大。但是,客观的、独立的、纠错性的智库对于科学决策具有重要意义,中国在未来的决策之中必须充分发挥智库的作用,而京津冀协同发展为中国智库的崛起创造了条件。领导干部关于京津冀协同发展的一些想法,经过中国智库的研究,逐渐丰满起来,一些错误得到了纠正,模糊不清之处得到了澄清。京津冀协同发展的实施必然伴随着中国智库的崛起。

对于京津冀地区的石油和石化产业的发展问题,特别是京津冀地区石油和石化产业的污染问题和安全生产问题不可能由一两个官员拍脑门来解决。解决京津冀地区的石油和石化产业的发展问题、污染问题和安全生产问题的战略思考只能由智库的研究来完成,而中国智库将扮演主要角色并且逐渐崛起。同理,解决京津冀地区的平板玻璃产业发展问题、污染问题的战略思考也只能由智库的研

究来完成。

七、京津冀协同发展的历史意义和现实意义

京津冀协同发展战略使京津冀地区面临成为继珠三角、长三角之后中国第三个具有国际意义的经济发达地区的历史机遇。河北省错过了太多的发展机遇,京津冀协同发展战略对于河北省是千载难逢的历史机遇,不仅河北省的领导干部要积极进取,抢抓机遇,要像改革开放之初广东省的领导干部那样不等不靠、积极进取、抢抓机遇、先行先试,而且河北省的知识分子也应该为了河北人民的幸福生活积极献言献策,纠正领导干部的错误,指导京津冀协同发展战略和一带一路战略沿着正确的道路发展,这是河北省领导干部和知识分子在历史机遇面前的历史责任。

京津冀协同发展战略使中国面临自改革开放以来,继设立经济特区、邓小平视察南方谈话掀起的改革大潮之后掀起的第三次改革大潮的历史机遇。自 2008 年世界经济危机以来,绝大多数国家的人民的生活水平是在下降,世界经济危机也波及中国,中国正在面临多种巨大的挑战,经济发展是中国所面临的巨大的挑战之一。改变经济发展方式,从接受和利用外资到资本输出,从承接海外的产业转移、建立劳动密集型的三资企业到产业输出,这是经济和历史发展的必然。京津冀协同发展战略为中国的产业转型提供了历史机遇,具有重要的历史意义。京津冀地区的领导干部和知识分子在历史机遇面前要担负起应负的历史责任。

京津冀协同发展不仅具有重要的历史意义,而且具有重要的现实意义,京津冀协同发展战略是改革开放的继续,同时又是新起点,京津冀协同发展战略还要解决改革开放以来没有解决和没有解决好的问题。

首先,改革开放以来,珠三角地区得到了历史性的发展,但是,珠三角地区的发展是有重大缺憾的,珠三角地区的发展没有解决生态问题,是高污染发展,是牺牲环境的发展,长三角的发展也一样。而京津冀协同发展必须建立在生态保护的基础之上,这是京津冀协同发展的重要的现实意义之一。京津冀地区平板玻璃产业污染问题的根本解决以及京津冀地区平板玻璃产业生产力的基本保留对于中国的未来具有重要的战略意义。

其次,改革开放以来,珠三角地区得到了历史性的发展,但是,珠三角地区主要是承接海外的产业转移,没有解决资本输出、智力输出、产业输出的问题,

长三角也一样。而京津冀协同发展必须实现资本输出、智力输出、产业输出,这是京津冀协同发展的重要的现实意义之一。京津冀地区平板玻璃产业的对外输出以及京津冀地区平板玻璃产业生产力的基本保留对于中国的未来具有重要的战略意义。

最后,改革开放以来,珠三角地区得到了历史性的发展,但是,珠三角地区的发展没有很好地解决贫富分化的问题,农民工绝大部分不能实现与其打工地的居民在户口、工资、住房、医疗、养老、子女教育上的一体化,长三角也一样。而京津冀协同发展必须实现资源、人才、教育等一体化,这是京津冀协同发展的重要的现实意义之一,也是京津冀协同发展的最重要的现实意义。如果京津冀协同发展不能实现资源、人才、教育等一体化,即不能够实现公平正义和共同富裕,那么京津冀协同发展就失去了最重要的现实意义,也就基本上没有什么意义了。京津

冀地区平板玻璃产业的从业人员及其家属能够平等享受京津冀地区的教育、养老、医疗、住房和其他社会资源并且前往海外工作对于京津冀协同发展及中国的未来均具有重要的战略意义。

参考文献:

- [1] 北京“阅兵蓝”炼成原因公布[EB/OL]. (2015-09-07) [2015-12-13]. <http://help.3g.163.com/15/0907/06/B2T19AN500963VRO.html>.
- [2] 谢玮.七省份联动北京全力保障“阅兵蓝”仅北京市就有1927家工业企业限停产[J]. 中国经济周刊,2015(35): 50-51.
- [3] 陈云. 陈云文选:第三卷[M]. 北京:人民出版社,1995.
- [4] 邓小平. 邓小平文选:第三卷[M]. 北京:人民出版社,1995.

(责任编辑 刘成贺)

The New Ideas of Flat Glass Industry from the Perspective of Coordinated Development of Beijing – Tianjin – Hebei Region

YANG De – chun

(Department of Chinese Language and Literature, Handan College, Handan Hebei 056005, China)

Abstract: Ecological protection is the starting point and theoretical foundation of the new strategy of coordinated development of the Beijing – Tianjin – Hebei region. Flat glass industry of this region needs transforming and upgrading. The development strategy of flat glass industry from the perspective of coordinated development of Beijing – Tianjin – Hebei region should integrate and dock the internationalization strategy of Renminbi (RMB) and one belt and one road strategy. Flat glass industry development strategy of the coordinated development of Beijing – Tianjin – Hebei region must realize the integration of ecological protection, capital, resources, talent, education, and so on in Beijing – Tianjin – Hebei region. The inventive development strategy of flat glass industry from the perspective of coordinated development of Beijing – Tianjin – Hebei region will be with the rise of Chinese think – tank. The coordinated development of Beijing – Tianjin – Hebei region has an important historical and realistic significance.

Key words: the coordinated development of Beijing – Tianjin – Hebei region; strategies; invention

基于因子分析和熵值法的 中原经济区上市公司企业财务绩效评价

单 芳

(中州大学 管理学院, 郑州 450044)

摘 要:设计一套指标评价体系,运用因子分析和熵值法,以中原经济区上市公司为例进行了财务绩效评价,通过分析发现虽然指标体系相同,但由于赋予指标的权重不同得出的结果会有一些显著性差异,因此针对不同的企业我们要结合运用不同的方法,发现企业的不足之处以期能够得到及时处理,使企业更加健康的发展。

关键词:因子分析;熵值法;中原经济区;财务绩效评价

DOI:10.13783/j.cnki.cn41-1275/g4.2016.02.005

中图分类号:F275

文献标识码:A

文章编号:1008-3715(2016)02-0022-05

一、引言

“中原兴则中部兴,中部兴则中国兴;中原强则中部强,中部强则中国强”。中原经济区是中国首个内陆经济改革和对外开放经济区,于2012年批准设立,是中国新一轮改革的重要标志。中原经济区上升为国家战略,将成为国家经济社会发展中的重要战略支撑点,更是中部崛起的一个重要标志。中原经济区的发展不仅关系到河南的经济社会发展,对中部地区发展甚至对全国经济社会发展具有重要的战略意义。

伴随着中原经济区战略的进一步推进,作为中原经济区支柱的上市公司在经济发展中的作用将更加凸显。截至2014年12月31日,中原经济区内我国境内上市的企业有91家(包含主板、创业板上市企业),其中河南省67家,安徽省9家,河北省5家,山东省4家,山西省6家。这些上市公司为当地的经济发展做出了巨大的贡献,是中原经济区建设发展的重要推动力量。因此,科学合理地评价企业绩效,有利于中原经济区上市公司提升管理水平,进一步把握契机、应对风险,对政府管理部门、公司管理者、投资者及其他利益相关者都具有极其重要的指

导意义。

国内学者对上市公司财务绩效的相关研究较多,但通过对文献的梳理,可以发现以往研究的一些不足主要有:①对上市公司绩效评价的内容范围和评价指标、评价方法缺乏统一认识;②很少有对地方区域上市公司做绩效评价;③专门针对中原经济区内上市公司绩效评价的研究基本空白。因此,本文选择中原经济区上市公司为研究样本,在借鉴财务绩效相关研究成果的基础上,设计同一指标体系,分别运用熵权法和因子分析法两种分析方法进行财务综合绩效实证研究,并对评价结果进行对比分析,以期对中原经济区上市公司企业提供借鉴参考。

二、研究设计

(一)样本选取

本文选取了中原经济区截至2014年12月31日上市的91家企业,其中包括有69家制造业,8家采矿业,3家电力、热力、燃气及水生产和供应业,3家农林牧渔业,2家批发零售业,2家信息传输、软件和信息技术服务业,2家交通运输、仓储和邮政业,1家文体、体育和娱乐业,1家建筑业。

收稿日期:2015-12-18

基金项目:2014年度河南省科技厅软科学“中原经济区上市公司企业财务绩效评价(142400411299);2015年度河南省科技厅软科学“河南省上市公司制造业企业财务核心能力研究”(152400410311)

作者简介:单芳(1980—),女,河南郑州人,硕士,中州大学管理学院讲师,研究方向为企业财务管理。

(二) 指标体系

为全面反映中原经济区上市公司绩效,文章参考国资委财务监督与考核评价局针对国有企业制定的《企业绩效评价标准值(2013)》修订而成,主要包含反映公司盈利能力状况、偿债能力状况、资产运营状况以及企业发展能力状况4个方面、12个指标的评价体系。如表1所示。

表1 公司绩效评价指标体系

评价指标类别	财务业绩评价指标
盈利能力状况	净资产收益率
	资产报酬率
	营业利润率
资产运营状况	总资产周转率
	流动资产周转率
	存货周转率
偿债能力状况	流动比率
	速动比率
	资产负债率
发展能力状况	净利润增长率
	总资产增长率
	营业利润增长率

(三) 数据来源

本文中的财务数据均来源于wind数据库2014年年度报告,经手工搜集、整理而得。

(四) 研究方法

本文采用因子分析法、熵值法对上市公司的财务绩效进行评价,为了评价结果具有一定的说服力,故本文采用同一套评价指标体系。如果选择不同的指标体系,赋权方法不同,就会产生不同的评价结果;而不同的权重,只是侧重点不同而已,并不代表孰对孰错。因此,不能把某一评价结果当成考评企业的唯一标准,要客观、全面的分析问题,具体地分析企业的优劣,以便做出正确判断。

1. 因子分析法

因子分析法是利用降维的思想,即减少原指标的数量,用较少的几个综合指标来代替数量较多的原指标。这些综合指标既要尽量多地反映原来指标所反映的信息,又要保证相互之间是独立的。

2. 熵值法

熵是热力学中的概念,熵值法是依据指标所反馈的信息量的大小来赋予其相应的权重,当指标的熵值越大,提供的信息量越小,权重越小,在综合评价中所起的作用就越小。该方法从根本上解决了人为赋权的各种弊病,使评价结果更加科学和客观。

三、实证结果

(一) 因子分析法

1. 指标的趋同化处理。本文选取的指标中,除

了资产负债率、流动比率、速动比率是适度指标外,其余的指标都是正向指标,因此需要对上述三个指标进行趋同化处理。本文选取的不会改变指标值分布规律的趋同化公式 $x'_{ij} = -|x_{ij} - k|$,是根据叶总裕(2003)的研究。在适度值的选择 k 上,按照经验和行业统计标准,资产负债率的适度值本文选择的是0.5,流动比率是2,速动比率是1。

2. 适宜性检验。本文使用SPSS22.0对标准化矩阵进行因子分析。首先通过KMO和Bartlett's检验,结果是 $0.768 > 0.5$,说明数据适合做因子分析。同时,Bartlett's球度检验的 P 值为 $0.000 < 0.050$,假设被拒绝,说明相关系数矩阵与单位矩阵有显著差异,也说明数据适合做因子分析。

3. 确定因子变量、计算因子载荷矩阵。根据因子分析原理,进行数据处理后,可得到四个主因子,累计贡献率达到72.633%,能反映原始变量的大部分信息,具有显著代表性。因此,主因子分析过程应提取 F_1 、 F_2 、 F_3 、 F_4 四个主因子。通过表2看出 F_1 在 x_1 、 x_2 、 x_3 上的载荷最大,这三个指标反映了公司的盈利能力; F_2 在 x_7 、 x_8 、 x_9 上的载荷最大,这三个指标反映了公司的偿债能力; F_3 在 x_4 、 x_5 、 x_6 上的载荷最大,这三个指标反映了公司的运营能力和质量状况; F_4 在 x_{11} 、 x_{12} 上的载荷最大,这两个指标反映了公司的发展能力和发展速度。根据因子方差贡献率,可以计算出四个公共因子得分的权重依次为盈利能力(26.34%),偿债能力(21.12%),营运能力(16.32%),发展能力(8.85%)。从中可以看出盈利能力因子的权重最大,发展能力因子的权重最小。

表2 旋转后的因子载荷矩阵

	成份			
	1	2	3	4
净资产收益率(x_1)	.877	-.021	.064	.228
资产报酬率(x_2)	.927	.019	.153	.132
营业利润率(x_3)	.813	-.020	-.088	.267
总资产周转率(x_4)	.247	.116	.829	-.200
流动资产周转率(x_5)	.095	.112	.901	-.084
存货周转率(x_6)	-.135	.038	.776	.183
资产负债率(x_7)	-.136	.573	.181	.258
速动比率(x_8)	-.022	.972	.086	.005
流动比率(x_9)	-.106	.958	.007	-.043
营业利润增长率(x_{10})	.121	-.021	.049	.146
总资产增长率(x_{11})	.205	-.141	-.098	.866
净资产增长率(x_{12})	.273	-.071	-.070	.823

4. 计算因子得分。由表3因子得分系数和上市公司财务数据,可以计算得到中原经济区在上市公司绩效评价的各因子得分,然后进行排序,结果详见

表 3 成份得分矩阵

	成份			
	1	2	3	4
净资产收益率(x1)	.361	-.013	-.014	-.042
资产报酬率(x2)	.402	.008	.012	-.118
营业利润率(x3)	.333	-.003	-.079	-.014
总资产周转率(x4)	.105	-.001	.356	-.129
流动资产周转率(x5)	-.003	-.025	.415	-.001
存货周转率(x6)	-.171	-.079	.407	.241
资产负债率(x7)	-.127	.225	-.071	.184
速动比率(x8)	.009	.450	-.051	-.073
流动比率(x9)	.088	.459	-.103	-.145
营业利润增长率(x10)	.018	-.025	.031	.082
总资产增长率(x11)	-.101	.002	.011	.548
净资产增长率(x12)	.062	-.028	.021	.509

(二)熵值法

1. 指标数据的预处理。为了消除指标属性和数量级的差异,需要对原始数据进行标准化处理。针对不同的指标,可以采用不同的方法进行标准化处理。

$$r'_{ij} = \frac{r'_{ij} - \min(r'_{ij})}{\max(r'_{ij}) - \min(r'_{ij})} \text{ (针对正向指标)}$$

$$r_{ij} = 1 - \frac{|r'_{ij} - r_j|}{\max |r'_{ij} - r_j|} \text{ (针对适度指标)}$$

本文适度指标的选择中,同上述因子分析的选

表 4 2014 年中原经济区上市公司财务绩效熵值计算表

	净资产收益率	资产报酬率	营业利润率	总资产周转率	流动资产周转率	存货周转率
Hj	0.993825	0.987014	0.996203	0.95864	0.944767	0.878221
Wj	0.019433	0.040866	0.011949	0.130155	0.173814	0.383226
	资产负债率	速动比率	流动比率	营业利润增长率	总资产增长率	净资产增长率
Hj	0.985195	0.997025	0.997459	0.997402	0.970554	0.975923
Wj	0.04659	0.009362	0.007995	0.008176	0.092662	0.075769

表 5 因子分析和熵值法的得分排名如下

名称	熵值综合得分	因子得分	熵值排名	因子排名	名称	熵值综合得分	因子得分	熵值排名	因子排名
郑州煤电	0.8013	0.9082	1	2	好想你	0.2376	0.0115	46	46
双汇发展	0.5237	1.5627	2	1	东阿阿胶	0.2353	0.7518	47	4
神马股份	0.5044	0.6105	3	6	新开源	0.2350	0.1485	48	30
中原环保	0.4304	0.1962	4	25	隆化节能	0.2350	0.2123	49	21
豫能控股	0.4221	0.6672	5	5	安徽水利	0.2343	0.0823	50	38
宇通客车	0.3962	0.8867	6	3	振东制药	0.2338	-0.0718	51	61
焦作万方	0.3885	0.4184	7	15	神火股份	0.2335	-0.2594	52	76
明泰铝业	0.3876	0.5523	8	9	新野纺织	0.2312	0.0215	53	43
同力水泥	0.3858	0.5054	9	10	中弘股份	0.2293	0.1146	54	35
鲁西化工	0.3622	0.2848	10	17	通达股份	0.2291	-0.0280	55	54
中粮生化	0.3577	0.2599	11	18	安彩高科	0.2279	-0.7256	56	87
恒源煤电	0.3500	-0.0152	12	52	南风化工	0.2262	-0.0097	57	51
风神股份	0.3254	0.4343	13	13	恒星科技	0.2227	-0.0357	58	55
新兴铸管	0.3235	0.1957	14	27	黄河旋风	0.2214	0.1762	59	18
中通客车	0.3076	0.5720	15	8	辅仁药业	0.2207	-0.0743	60	62
平煤股份	0.2978	-0.0236	16	53	森源电器	0.2206	0.3457	61	16
牧原股份	0.2947	0.2043	17	23	中孚实业	0.2202	-0.2699	62	79
大地传媒	0.2926	0.4395	18	11	兰花科创	0.2136	-0.2068	63	74
三全食品	0.2880	0.1326	19	32	晨光生物	0.2133	-0.0568	64	58

2. 计算各上市公司指标对于全部样本的比重

$$f_{ij} = \frac{r_{ij}}{\sum_{j=1}^m r_{ij}}$$

3. 计算各指标的熵值,第j个指标的熵值如下

$$H_j = -k \sum_{i=1}^m f_{ij} \ln f_{ij}$$

4. 计算各指标的熵权,第j个指标的熵值等于

$$W_j = \frac{1 - H_j}{\sum_{j=1}^n (1 - H_j)}$$

5. 计算综合绩效评价得分,第j个企业熵权法综合绩效评价得分

$$S_i = \sum_{j=1}^m (r_{ij} \times w_{ij})$$

根据上述熵值法中的公式,利用 EXCEL2013 软件计算出各指标的比重 f_{ij} 和熵值 H_j ,从而确定各指标的权重 W_j 和综合得分 S_i ,结果见表 4。

通过计算分析,可以看出熵值法更加侧重于企业的运营能力,其中存货周转率的的权重最大,其次是总资产周转率,而流动比率最低。计算各公司的综合得分,进行排序,比较优劣,如表 5 所示。

续表 5

名称	熵值综合得分	因子得分	熵值排名	因子排名	名称	熵值综合得分	因子得分	熵值排名	因子排名
冀中能源	0.2836	-0.0636	20	59	华英农业	0.2112	-0.1825	65	71
多氟多	0.2809	0.0192	21	44	中原特钢	0.2080	-0.2857	66	80
利达光电	0.2793	0.0241	22	42	新天科技	0.2054	0.1117	67	36
雷鸣科化	0.2749	0.2472	23	20	方兴科技	0.2039	0.0000	68	50
汉威电子	0.2718	0.1648	24	29	中原内配	0.2011	0.1374	69	31
莲花味精	0.2619	-0.1804	25	70	金种子酒	0.1986	-0.1167	70	65
平高电气	0.2616	0.4194	26	14	新大新材	0.1938	-0.1598	71	68
新乡化纤	0.2616	0.1228	27	34	洛阳玻璃	0.1937	-0.0405	72	56
安阳钢铁	0.2556	-0.0470	28	57	林州重机	0.1904	-0.2083	73	75
佰利联	0.2553	0.0065	29	48	瑞贝卡	0.1894	0.0141	74	45
许继电器	0.2553	0.5960	30	7	雏鹰农牧	0.1854	-0.4487	75	85
羚锐制药	0.2541	0.1229	31	33	新开普	0.1820	-0.1749	76	69
大有能源	0.2541	-0.1267	32	66	远东传动	0.1792	-0.2605	77	78
阳谷华泰	0.2538	0.0925	33	37	轴研科技	0.1779	-0.2187	78	76
太龙药业	0.2523	0.0735	34	39	豫金刚石	0.1777	-0.1072	79	64
一拖股份	0.2519	0.0099	35	47	st 银鸽	0.1757	-1.4074	80	89
西泵股份	0.2514	0.0492	36	40	郑煤机	0.1743	-0.3449	81	82
濮耐股份	0.2498	0.1959	37	26	中信重工	0.1733	-0.1523	82	67
潞安环能	0.2458	-0.0647	38	60	北玻股份	0.1693	-0.3682	83	83
亚宝药业	0.2439	0.2050	39	20	中原高速	0.1639	0.0013	84	49
洛阳钼业	0.2430	0.1973	40	24	辉煌科技	0.1606	-0.2029	85	73
龙星化工	0.2426	-0.1899	41	72	华兰生物	0.1587	-0.3709	86	84
中航光电	0.2420	0.2584	42	19	智度投资	0.1435	-1.1063	87	88
古井贡酒	0.2411	0.4367	43	12	东方银星	0.1391	-0.3250	88	81
豫光金铅	0.2396	-0.0764	44	63	四方达	0.1384	-0.6153	89	86
华孚色纺	0.2391	0.0404	45	41	五矿稀土	0.0830	-2.8787	90	91
好想你	0.2376	0.0115	46	46	金谷源	0.0707	-1.7401	91	90
华孚色纺	0.2391	0.0404	45	41					

四、结果分析

从上述两种不同方法的综合得分我们看出,排名中位次相同的仅有 4 个企业;差额位次在 10 位以上的占据到了一半左右。根本原因是因为两种方法即使采用同一评价指标体系,但不同的评级方法为评价指标赋予的权重却不相同。从两种评价方法的理论依据看,因子分析法是以数据降维原理为依据的,而熵值法依据的是熵原理;从指标赋权情况看,因子分析法中权重最大的是盈利能力因子,偿债能力因子,营运能力因子,发展能力因子;而熵值法中权重最大的是营运能力,发展能力,盈利能力和偿债能力因子。由此可见,虽然采用了两种指标体系,但赋予权重的不同,得出的结果也会大相径庭。

本文以因子分析法和熵值法排序差距最大的森源电器为例进行具体的财务分析,并提出对策和建议,其他的中原经济区企业可以作为参考。

森源电气创立于 1992 年,属于国家原机械部和电力部定点生产高低压配电成套设备、隔离开关及元器件产品的厂家,于 2010 年在 A 股上市,属于电气机械及器材制造业。2013 年受益于国家政策对于分布式发电的推动,公司在贯彻“大电气、大森源”既定经营战略下收购了郑州森源新能源科技有

限公司,由于分布式发电领域正处在蓬勃发展的初期,公司将籍此分享该行业巨大的发展机遇,从而有效拓展公司产业链条,提高综合竞争实力和可持续增长能力,2013 年使得营业利润增长率为 44.4791%。2014 年借助中信国安集团混合所有制改革之机,森源电气参股中信国安,抓住了向全国拓展的机会。森源电气在这轮刚刚开始的光伏电站“跑马圈地”中占得先机,签了很多订单。除了光伏电站外,公司的 LED 路灯还会继续受益于新兴城镇化建设以及老城改造所带来的增长,而充电桩大规模投建的标配产品——APF 也将面临爆发式增长。由此可见,森源电气多年前精心布局的新能源业务规划此时全面开花。这也使得近两年森源电气的 2013 年资产增长率为 55.26%,2014 年资产增长率为 37.52%。

公司抓住了大发展的契机,2014 年实现了营业利润率为 26.3%,资产报酬率为 10.47%,净资产报酬率 13.29%,分别位于中原经济区上市公司企业中的第 6、9 和 15 位;从偿债能力情况来看,资产负债率、速动比率、流动比率分别排在第 21、49 和 28 位;从发展能力看,营业利润增长率、总资产增长率、净资产增长率分别排在第 55、11 和 28 位;从营运能

力看,总资产周转率、流动资产周转率和存货周转率分别排在第73、88和77位。

从综合绩效评价来看,森源电气盈利能力整体较好;偿债能力稳定;发展能力整体性不错,综合营运能力较差。从因子分析降维得出的四个因子来看,盈利能力因子排名在整个中原经济区的排名为第11位,处于中原经济区的上游;偿债能力因子的组成是适度性指标,故经过标准化处理以后,排名为第5位,显示了森源电气较好的偿债能力;发展能力因子排名为第16位,说明在整个区域内也具有较强的发展潜力;营运能力因子的排名为第84位,位于中原经济区的倒数第7位,显示了较差的营运能力。根据上述四个因子及权重综合得分排名为第16位。从熵值法上来看,因为营运能力因子所占的比重最高,发展能力因子其次,盈利能力因子随后、偿债能力因子最后的权重比例,得出森源电气的综合绩效评价得分排名仅为第61位。纵观原因,我们发现,熵值法之所以测算出综合排名低,是因为森源电气近两年的扩张,使得企业的资产迅速膨胀,故使得营运能力下降迅速,已经下滑到区域内的下游企业水平,而熵值法又对营运能力因子赋予了很高的权重,故此得分偏低,排名偏低。

针对森源电气的特殊时期,笔者提出以下建议:把握好国家的政策机遇,积极拓展企业营运规模,充分利用现有的资源及技术条件,尽量降低企业成本,把握中部经济区的发展契机,重点关注新能源的发展机会,提高企业的盈利能力和市场地位,在迅速扩

展的同时要密切关注企业现金流的管理,保持企业稳步快速的生长。

五、结束语

本文从盈利能力、营运能力、偿债能力、发展能力方面考虑,构建了财务绩效评价体系,针对不同的分析方法设定了同一指标体系,就是为了能够从多方面对企业进行评价。此外,通过对两种方法发现的差异性比较大的代表性企业进行了详细分析并提出了一些建议。本文的研究有利于管理当局清晰地了解到中原经济区上市企业的综合排名和财务现状,为各利益相关者提供更多的参考决策依据。与此同时,本文也有一些不足之处,由于为了做两种方法的对比,本文构建的财务绩效评价体系遗漏了非财务指标因素,因此在应用中跟实际会有一些差异。笔者会在以后完善此方面的问题,使研究更具有实际的参考价值。

参考文献:

- [1]叶总裕.关于多指标综合评价中指标正向化和无量纲化方法的选择[J].浙江统计,2003(4).
- [2]周宏.相对绩效评价的绩效形式研究[J].会计研究,2008(6).
- [3]刘泽荣.创业板上市公司财务评价指标体系研究[J].财会通讯,2013(3).
- [4]刘敏.企业发展能力指标循环分析[J].财会通讯,2013(4).

(责任编辑 赵冰)

On the Financial Performance Evaluation of the Listed Corporations in Central Plains Economic Zone Based on the Factor Analysis and Entropy Method

SHAN Fang

(College of Management, Zhongzhou University, Zhengzhou 450044, China)

Abstract: In this paper, a set of evaluation index system is designed. Using factor analysis and entropy method, taking listed companies in Central Plains Economy Zone as an example, the financial performance is evaluated. Through the analysis, we find that although the index system is the same, results will have some significant differences due to the given index of different weights. Therefore, in view of different enterprises, we should use different methods to find the shortcomings of enterprises in order to get better development.

Key words: factor analysis; entropy method; Central Plains Economic Zone; financial performance evaluation

论我国不方便法院原则的立法缺陷及完善

——《关于适用〈中华人民共和国民事诉讼法〉的解释》第532条解析

李佳佳

(郑州大学法学院, 郑州 450001)

摘要:最高人民法院在其公布并施行的《关于适用〈中华人民共和国民事诉讼法〉的解释》中进一步确立了不方便法院原则的适用规范,然而无论是这一司法解释本身还是司法解释中关于不方便法院原则适用的条文,无不存在诸多争议和缺陷。对此,只有不断地从立法上加以构建和完善,才能最终确立不方便法院原则在我国的良好适用。

关键词:不方便法院原则;民事诉讼法;司法解释;立法缺陷;完善建议

DOI:10.13783/j.cnki.cn41-1275/g4.2016.02.006

中图分类号:D977.3

文献标识码:A

文章编号:1008-3715(2016)02-0027-05

最高人民法院审判委员会于2014年12月18日通过了《关于适用〈中华人民共和国民事诉讼法〉的解释》(以下简称《民诉法解释(二)》),并于2015年12月1日起施行。本次司法解释从起草到施行,历时两年多,解释共23章552条,全面修订了1992年发布的《关于适用〈中华人民共和国民事诉讼法〉若干问题的意见》。因此,《民诉法解释(二)》历时之长,条文之多,修订之广,堪称我国司法解释之最。本次司法解释在民诉领域可谓亮点频出,甚至不乏开创之举,其中第532条关于不方便法院原则的解释就是其一。虽然我国首次将这一原则列入司法解释之中,但不方便法院原则在我国的立法仍有缺陷。

一、我国不方便法院原则立法的前提问题

起源于英美法系的不方便法院原则在英美法系国家从诞生到现在已逾四百多年,在此期间,不方便法院原则从个案判例发展为法律适用原则,从苏格兰地方法院走到英国法的前台,进而远播欧美,融入世界法治发展的长河之中。我国同其他大陆法系国家一样,对不方便法院原则的态度也经历了由排斥到谨慎接触再到接受适用的过程,相比英美法系国家对不方便法院原则深谙其道,运用娴

熟,我国理论界与司法实务界仍存在该原则的适用前提问题。

(一)大前提——不方便法院原则与司法主权

首先,国家主权与司法主权。国家主权与国家的人口、地理空间一起组成了一个国家存在的基本三要素,国家主权原则也是国际社会公认的基本法律原则。国家主权原则对外表现为一国的外交权、缔约权甚至是国际法所赋予的武力自卫权,而对内则体现为行政管理权及包含受理、审判及执行案件的司法权。因此,国家主权与司法主权是整体与部分,包含与被包含的关系。司法主权隶属于国家主权,国家主权丧失,司法主权将无所依附。^[1]近现代史上的“领事裁判权”与“治外法权”,都是西方列强严重侵害我国司法主权的手段与例证,也正是由于历史的原因,我国在有关涉及国家主权与领土完整的问题上,都持以异常坚定和强硬的态度。反观不方便法院原则,在内容上强调本国法院管辖的不方便性因素,在形式上似乎是本国法院对本具有管辖权的案件怠于甚至放弃行使管辖权。这就使得不方便法院原则与国家主权原则存在了某种形式上的冲突与对立,也使得不方便法院原则在我国长期得不到立法者的肯

收稿日期:2016-02-23

作者简介:李佳佳(1986—),男,河南信阳人,郑州大学法学院国际法专业硕士研究生,研究方向:国际私法。

定和司法机关的施行。因而,不方便法院原则与司法主权原则的关系问题,也自然成为了我国不方便法院原则立法活动所要面对和解决的大前提。

其次,不方便法院原则与司法主权的区别。虽然不方便法院原则与司法主权存在某些表象的冲突与对立,但依据当今国际法关于国家主权理论的认识与新发展,并结合不方便法院原则的深层内涵与价值,可以得出两者的真正关系为:一是不方便法院原则是司法机关行使国家司法主权的体现。不方便法院原则的适用并非剥夺了适用国的司法审判权,更不存在一国司法审判权遭受其他国家侵犯之情形。一国适用不方便法院原则所作出的任何决定,无论是放弃管辖权还是拒绝管辖,都是依据本国国家意志的体现,都体现了国家主权原则和对司法主权的行使。二是不方便法院原则的适用体现了国家主权限制理论的要求。随着国际社会的进步与发展,国际经济贸易关系的日益密切,人权保护与私力量的巩固及法治公平正义的要求,曾处于垄断地位的“绝对主权论”已逐渐被国际社会所摒弃,取而代之的是“主权相对论”或“主权限制理论”。不方便法院原则适用的主要价值就在于对热衷于扩张国际民商事管辖权的各国的一种约束与制衡,从而消除因各国司法管辖权扩张导致的管辖权冲突致使当事人权益遭受侵害的可能。三是不方便法院原则体现了对国家司法主权的尊重。本国法院通过不方便法院原则的适用这一“礼让”行为,使得对案件管辖更为便利的他国法院取得管辖权,既是维护了法律适用的公平正义和当事人的合法权益,也是对他国司法主权的充分尊重。

(二)小前提——不方便法院原则的立法模式

所谓不方便法院原则的立法模式,是指立法者对不方便法院原则的动议程序的设计。即不方便法院原则在案件起诉之初,是由原被告、法院或者诉讼第三人等哪一方提出。就目前不方便法院原则的各种理论学说,并结合英美法系国家对这一原则的完备立法及充分适用,不方便法院原则在立法模式上主要存在当事人主义说、职权主义说、当事人主义与职权主义兼采三种模式。

首先,当事人主义立法模式,是指在国际民商事案件确定诉讼管辖权过程中,被告认为在原告选择的受诉法院提起诉讼,自己可能得不到公正待遇或诉讼利益将严重受损,从而以不方便法院为由要求变更为方便的法院管辖,或者直接向受诉法院提出

管辖权异议。当事人主义深深植根于意思自治原则之中,以普通法系国家为例,这种模式是当事人诉讼模式在不方便法院原则适用过程中的体现。在普通法系国家的诉讼程序中,当事人主义又被称为当事人诉讼模式,它是一种与法院的职权主义相对应的诉讼模式。即由当事人主导诉讼的证据收集,法庭辩论等全过程,而法官只是以中立者的身份,通过当事人的诉讼行为来裁量法律适用的结果。因此,在当事人主义模式下的不方便法院原则,实质上就是当事人意思自治在确定国际民商事管辖权过程中的能动作用。这也决定了不方便法院原则的最初启动程序为被告的主动申请。

其次,职权主义立法模式,是立法者对法官的自由裁量权在适用不方便法院原则时的认可与支持。即在确立国际民商事案件管辖权过程中,对于原告提起的诉讼法院虽享有案件的管辖权,但考虑到受理并裁决案件可能严重侵害公平正义原则或给法院带来极大不便或严重妨碍诉讼效率等因素,法官行使自由裁量权,放弃或拒绝行使对该案的管辖权,进而引导当事人选择另一更为便利的法院进行诉讼。因此,这种模式的确立,离不开法院或者法官的自由裁量权的存在与行使。自由裁量权一般被定义为法院或法官在厘定法律原则或法律规则时,存在两种可供适用的法律,而最终只选择某一法律予以适用。^[2]因此,职权主义说认为,不方便法院原则的灵活适用,取决于法官对个人自由裁量权的公正、合理、合法的行使。这也就很好地解释了为什么在相对缺少自由裁量权行使空间的大陆法系国家,甚至在这些国家成文立法里都没有不方便法院原则的条文规定,法官们仍可冒着于法无据的风险,行使着有限的自由裁量权来适用着不方便法院原则。

最后,当事人主义与职权主义兼采。这种模式主张,不方便法院原则的启动程序,应先由当事人申请适用或者提出管辖权异议,在当事人未提出或怠于提出而客观上又存在给受诉法院带来管辖不便的情形时,法院或法官可依职权主动适用该原则。在不方便法院原则的适用中,当事人主义诉讼模式与职权主义诉讼模式的矛盾尤为突出,当事人主义要求该原则的适用须由当事人启动,但当当事人疏于或怠于提出申请时,法院便不得主动予以适用,而依据案情却又存在不便管辖的客观情况时,将使受诉法院进退维谷。同样,在职权主义模式中,是否适用该原则取决于法院的决定,而不赋予当事人提议或

申诉的权利,在多数国家这很容易被认定为是对“不得拒绝诉讼”的宪法精神或宪法规则的违背。当事人主义与职权主义兼采模式有效地化解了其他两种模式存在的弊端与适用风险,也更能调和当事人主义与职权主义的对立而使之协调配合。

《民诉法解释(二)》第532条首次专门规定了不方便法院原则,一方面说明了困扰不方便法院原则在我国适用的大前提——司法主权问题得到了圆满解决,不方便法院原则与司法主权之间的辩证统一关系得到了立法者的认可;另一方面说明了司法解释所确立的我国不方便法院原则的动议模式为当事人主义模式。这种模式虽然体现了立法者对当事人意思自治的尊重,维护被告方权益的考虑,但从法律效力上来看,这一司法解释的规定有违我国民事诉讼法关于人民法院确立管辖权所遵循的“两便原则”^①的规定,其效力甚至合法性受到质疑。从司法实践角度分析,这种不赋予法院自由裁量权的模式,

可能使本应适用该原则的案件却得不到适用,增加受诉法院或法官的工作压力与诉讼成本,严重妨碍诉讼效率。

二、我国不方便法院原则相关立法解析

我国不方便法院原则的司法实践要早于其立法活动,1989年赵碧琰确权案中,我国法院虽未在裁定书中明确提及不方便法院原则,但这却是中国法院首度“放弃”管辖权,同时也是隐约且含蓄地流露出“不方便法院原则”精神的案件,因此堪称我国不方便法院原则司法实践第一案。^[3]因此,在我国司法实践和对外交往的推动与刺激下,最高人民法院于2005年在第二次全国涉外商事海事审判工作会议后,以会议纪要的形式第一次明确提出了不方便法院原则行使的七个条件,用以指导全国涉外商事海事案件审判工作;2014年12月18日又以司法解释的形式进一步做出修正,作为指导全国各级法院处理涉外案件管辖权的适用依据。

《最高人民法院关于印发〈第二次全国涉外商事海事审判工作会议纪要〉的通知》(法发[2005]26号)第11条:我国法院在行使“不方便法院原则”时应符合7个条件:

- (1) 被告提出适用“不方便法院原则”的请求,或者提出管辖权异议而受诉法院认为可以考虑适用“不方便法院原则”;
- (2) 受理案件的我国法院对案件享有管辖权;
- (3) 当事人之间不存在选择我国法院管辖的协议;
- (4) 案件不属于我国法院专属管辖;
- (5) 案件不涉及我国公民、法人或者其他组织的利益;
- (6) 案件争议发生的主要事实不在我国境内且不适用我国法律,我国法院若受理案件在认定事实和适用法律方面存在重大困难;
- (7) 外国法院对案件享有管辖权且审理该案件更加方便。

《最高人民法院关于适用〈中华人民共和国民事诉讼法〉的解释》第532条:涉外民事案件同时符合下列情形的,人民法院可以裁定驳回原告的起诉,告知其向更方便的外国法院提起诉讼:

- (1) 被告提出案件应由更方便外国法院管辖的请求,或者提出管辖异议;
- (2) 当事人之间不存在选择中华人民共和国法院管辖的协议;
- (3) 案件不属于中华人民共和国法院专属管辖;
- (4) 案件不涉及中华人民共和国国家、公民、法人或者其他组织的利益;
- (5) 案件争议的主要事实不是发生在中华人民共和国境内,且案件不适用中华人民共和国法律,人民法院审理案件在认定事实和适用法律方面存在重大困难;
- (6) 外国法院对案件享有管辖权,且审理该案件更加方便。

根据对比分析可以看出,从第一次以会议纪要形式提出不方便法院原则到新司法解释出台已历经十年。在这十年间,虽然有全国多地法院的成功实践,有各级法院司法审判的需要,有民诉法专家的修改意见稿,但2014年的司法解释只是对2005年第二次全国涉外商事海事审判工作会议纪要的全盘继承,仅仅是刻意删除了“我国法院享有案件管辖权”的内容。总结分析本次司法解释的内容,可以发现我国在这项法律适用制度立法方面缺陷颇多。

(一) 司法解释的效力与位阶问题

根据目前我国社会主义法律体系基本构架,我国已初步形成了“宪法根本法—基本法—一般法”的法律体系,立法权属于国家权力机关全国人民代表大会,全国人大常委会的法律解释权又称立法解释权才是真正由宪法所确定的法律解释权。^②而对

于诸如最高人民法院的司法解释权,最高人民检察院的检察解释权和行政机关的行政解释权,不仅没有具体宪法规定作为基本依据,而且在各自法律解释的效力上仍各行其是,同时也遭到学界及社会的广泛质疑。^③而不方便法院原则这一广为世界各国接受并使用的基本法律适用制度,在我国却只规定于最高人民法院新修改的司法解释中,其法律效力与位阶之低,可见一斑。

(二) “二次解释”问题

根据1981年第五届全国人大常委会第19次会议通过的《关于加强法律解释工作的决议》的规定,最高人民法院的司法解释的目的在于解决各级法院审判工作中具体适用法律、法令的问题,即目的在于使法律、法令的司法适用更加具体化、明确化。在《民诉法解释(二)》第532条第一项中规定:“被告

提出案件应由更方便外国法院管辖的请求……”在第六项中规定：“外国法院对案件享有管辖权，且审理该案件更加方便。”但何为“更方便外国法院”及“审理更加便利”仍处于“于法无据”的模糊状态，而如果将这一问题交由具体受诉法院作出裁量，则势必会导致适用的差异性和不统一性，这也将使司法解释的适用处于一种“各自为政”的混乱状态。本是解决不方便法院原则适用问题的司法解释却制造了新的“问题”，本应对该原则做出明确解释的司法解释又需进一步解释。

（三）我国法院管辖权要件存废问题

2005年第二次全国涉外商事海事审判工作会议纪要规定了法院适用不方便法院原则的要件之一是我国法院对受诉案件享有管辖权。而在《民事诉讼法解释（二）》中却将这一要件删除，其立法目的让人难以理解，由此所带来的适用后果也让人难以接受。一方面，受诉法院享有管辖权是不方便法院原则适用的普遍规定，目的在于甄别案件是否关乎本国司法管辖权，同时也为防止当事人挑选法院及限制平行诉讼的发生。虽然《民事诉讼法解释（二）》在532条第二、三、四、五项中列举排除了协议管辖、专属管辖及类似属人管辖和属地管辖，但这不能排除“我国法院享有受诉案件管辖权”的全部情况，因而存在重大疏漏。另一方面，删除这一要件，可能导致在具体适用不方便法院原则过程中，我国法院可能在管辖权不明或不能确定或没有管辖权的情形下，或者根本不考虑管辖权的情形下，只要存在某种不方便管辖的因素，我国法院就直接适用不方便法院原则来拒绝管辖。这种可能的存在增大了我国涉外民商事案件管辖权消极冲突的风险，即当事人无法获得至少是在我国丧失了法律救济的途径。

（四）解释条款相互冲突问题

《民事诉讼法解释（二）》第532条第二项规定：“当事人之间不存在选择中华人民共和国法院管辖的协议”；第三项规定：“案件不属于中华人民共和国法院专属管辖”；第五项规定：“案件争议的主要事实不是发生在中华人民共和国境内，且案件不适用中华人民共和国法律，人民法院审理案件在认定事实和适用法律方面存在重大困难”。这三项规定分别排除了我国法院的协议管辖、专属管辖和属地管辖，但在司法实践中如果我国法院审理三种管辖的国际民商事案件过程中出现认定事实和法律适用方面存在重大困难又将如何应对？况且属于法院地国协议

管辖、专属管辖及属地管辖的案件是否就一律排除不方便法院原则的适用，仍存有较大争议。同样的问题也存在于第四项规定之中，如果第四项所列各方利益涉及到我国公共秩序或公共利益，则根据公共秩序保留将直接适用我国法律而排除不方便法院原则适用的可能，如果不涉及公共秩序保留问题，则亦不能据此排除不方便法院原则适用的可能性。

（五）承认与执行要件缺失问题

《民事诉讼法解释（二）》第532条在规定适用不方便法院原则要件时并未考虑“我国法院的判决、裁定能否获得外国承认与执行”这一问题。虽然不方便法院原则所要解决的首要任务是确定案件管辖权或者更进一步是确定哪些案件本国法院应放弃管辖权，而承认与执行则发生于管辖权确定之后，表面上看是两个不同的法律问题，但如果一个国际民商事案件本国做出的判决、裁定失去在他国承认与执行的效力或可能，那么之前的管辖权的确定以及整个诉讼过程对于当事人来说，都是没有实际意义的。不得不说的是，我国法院的合法判决、裁定得不到外国司法机构的承认与执行也是屡见不鲜的。

三、完善我国不方便法院原则立法的建议

《民事诉讼法解释（二）》第532条对不方便法院原则虽具有首创性，也必将对我国法院在受理涉外民商事案件确定管辖时起到一定的指导作用，但是最高人民法院的司法解释毕竟不是“法”，其效力与位阶不足以显现不方便法院原则这一司法制度的重要性和将其入法合规的紧迫性。因此，通过对《民事诉讼法解释（二）》及相关法律文件的解析，特提出以下立法建议：

第一，囿于最高人民法院司法解释的效力与位阶之低，与不方便法院原则适用所要求的普遍与广泛适用的效力与层次不对称，应尽早启动不方便法院原则的立法程序，结合我国国内民事诉讼程序，进一步修订我国《民事诉讼法》关于不方便法院原则在内的涉外民商事案件管辖受理程序。^[4]我国于2014年通过并生效的《涉外民事关系法律适用法》开创了我国国际私法立法之先河，出于立法程序、技术和整体性的考虑，不方便法院原则如不能及时修订于《民事诉讼法》之中，可以将这一司法适用制度规范于《涉外民事关系法律适用法》一般规定之中，进而也可进一步推动我国国际私法的立法，则可谓恰如其分。

第二，完善我国不方便法院原则的启动模式。在不方便法院原则的三种动议模式中，当事人主义

虽赋予当事人(被告方)完全的意思自治与选择权,但可能出于某种原因当事人未能提出申请,这必将使法院处于不能主动适用的被动地位,并且将会对法院后续的诉讼程序造成极大不便。职权主义模式虽然解决了当事人主义所产生的问题,但其所具有的弊端也很明显,其最大的弊端在于法院拥有过于宽泛和过度的自由裁量权,从而排挤了当事人意思自治应有的权利空间,极有可能导致不方便法院原则的滥用,并由此产生国际民商事案件的消极冲突。而第三种模式即当事人主义与职权主义兼采模式就很好地解决了前两者的弊端,使之互补统一。从《民诉法解释(二)》第532条的条款中可以看出,我国采用了当事人主义启动模式,较之兼采模式多有不足,应充分考虑当事人与法院的权利与职权,建议我国不方便法院原则以兼采模式为优。

第三,我国《民诉法解释(二)》第532条中有关不方便法院原则适用所要考量的要件,仍存在“二次解释”的问题,为此需要进一步明确和细化有关“方便”与“不方便”要素。在裁定我国法院不方便管辖及外国法院为更方便法院时,可以参考以下几个法律联结点:一是双方当事人的住所地或经常居所地。如双方当事人拥有共同住所地或居所地则应认定该共同住所地或居所地法院为本案管辖更为方便之法院。二是综合考虑证据获取的可能性及获取证据所要承担的时间及费用成本。三是各种诉讼期间的长短。四是送达诉讼文书的难易度。五是查明外国法的难易度。六是判决、裁定将来能否获得充分、完全地承认与执行。^[5]

第四,《民诉法解释(二)》第532条特别除去了2005年第二次全国涉外商事海事审判工作会议纪要中我国法院享有受诉案件管辖权的规定,而仅仅列举式地保留了数项不适用不方便法院原则的管辖类别。由于所列举的几类管辖权类型未必涵盖管辖权种类与内容的全部,因此剔除“受理案件的中国法院对案件享有管辖权”这一举措未必周密妥当,应该增添或调整司法解释中有关管辖权要件的内容。同时,我国立法部门及立法者应充分探讨我国法院在享有协议管辖权、地域管辖权、属人管辖权甚至是专属管辖权和公共秩序保留中不方便法院原则适用可能性问题。

第五,完善与不方便法院原则适用相关的诉讼和法律制度,做到与其他法律适用制度相衔接、相配合。一是在确立我国不方便法院原则的当事人主义

与职权主义兼采的启动模式后,逐步赋予和健全我国法官的自由裁量权。因为不方便法院原则的灵活性特点,决定了其适用离不开法官自由裁量权的存在,并需要法官公正、适度、合法地行使自由裁量权。同时,综合考虑我国司法队伍整体素质、司法监督体系与司法腐败风险等因素,强调在适用不方便法院原则时,应遵从严格的适用程序与要件,从而杜绝该原则适用时法官自由裁量权滥用之可能。二是完善诸如调解、仲裁等其他可选择性纠纷解决程序及司法渠道解决国际民商事纠纷,从而构建我国涉外案件管辖权和管辖机构的多元化框架。^[6]例如某一国际民商事案件诉诸法院之初可以通过协商调解程序达成和解,或者引导争端双方达成仲裁意愿,通过仲裁程序解决纠纷。这样既能减少适用不方便法院原则的案件数量,减轻法院诉讼工作量,节省司法运作成本,也能避免因不方便法院原则的适用所可能产生的当事人司法救济的真空,进而维护当事人合法的诉讼权益。

参考文献:

- ①“两便原则”是我党在抗日战争时期于陕甘宁边区政府创立的司法审判原则。其内容是:“便于群众诉讼,便于法院审判”,其代表司法实践为“马锡五审判方式”。
- ②2010年9月,中央政法委员会文件规定:“司法解释是最高人民法院、最高人民检察院制定的具有普遍效力的法律适用方面的文件”,“是审判机关、检察机关统一适用的执法办案依据,具有法律效力”。
- ③1981年6月10日第五届全国人大常委会第19次会议通过《关于加强法律解释工作的决议》,其第二条规定:“凡属于法院审判工作中具体应用法律、法令的问题,由最高人民法院进行解释。凡属于检察工作中具体应用法律、法令的问题,由最高人民检察院进行解释。最高人民法院和最高人民检察院的解释如果有原则性的分歧,报请全国人民代表大会常务委员会解释或决定。”之后,《最高人民法院关于司法解释工作的规定》规定:“最高人民法院发布的司法解释,具有法律效力。”《最高人民检察院司法解释工作规定》也规定:“最高人民检察院制定并发布的司法解释具有法律效力。”由此对于司法解释的效力产生了“本系统效力说”和“普遍效力说”的争议。

参考文献:

- [1]张仁善.论民族主义与我国近代司法主权意识的觉醒[J].河南财经政法大学学报,2013(1):1.
- [2]Black's Law Dictionary[Z].5th ed. West publishing Co., 1979:419.

(下转第61页)

宋代订婚制度初探

李 节

(中南财经政法大学 法学院, 武汉 430064)

摘要:中国传统法制中,婚礼制度至唐宋时期已发展成熟,为后世沿用,影响及于周边东南亚诸国。婚礼从学理上被划分为订婚和成婚两大步骤。婚礼制度发展至宋朝由“六礼”转变为“四礼”,去繁就简地贴近一般平民生活,但是订婚之礼仍在“四礼”中占有举足轻重的地位。文章以订婚的主体、订婚的要件、订婚的拘束力及法律后果为中心,佐之以《名公书判清明集》中若干案例,对宋代的订婚制度进行探析。

关键词:六礼;宗法社会;订婚;成婚

DOI:10.13783/j.cnki.cn41-1275/g4.2016.02.007

中图分类号:D923.91

文献标识码:A

文章编号:1008-3715(2016)02-0032-04

婚礼肇始于中华法系的开端,可以说伴随其上位概念“礼”的产生而产生,其代表的传统法制精神根植于中国人观念中,影响至今。古代的婚礼制度历来为统治者所重视,被列于“五礼”“六礼”“九礼”之中,被称为“万世之始”。宋代既是我国封建统治者十分重视法制建设的一个重要历史时期,也是法律思想十分活跃的时代。^[1]这在婚嫁制度上得到了很好的印证,婚礼的程式化规定——“六礼”在宋代被简化为“四礼”^[2],去繁就简地更为贴近一般的平民的生活。

婚礼从学理上被划分为订婚和成婚两大步骤。订婚之礼作为成婚之礼的前置程序,是婚礼合法化的基础,在婚礼制度中所居地位是举足轻重的。在讨论订婚制度之前,我们需要首先明确订婚的主体。

一、订婚的主体

现代婚姻立法中,毫无疑问,订婚的主体是相应的具有权利能力和行为能力的自然人。但在古代宗法制社会,婚姻是“合两姓之好,上以事宗庙,下以继后世”的家族性、宗教性的活动。尽管婚姻最初的目的就不曾涉及男女本人,但是即使在男女双方没有自主选择权的前提下,我们所讨论的婚约的主体,仍然是男女双方。^[3]享有主婚权的双方亲属代

表双方家族代为议婚,仅仅是对个人意思表示的僭越,婚约的主体仍然是男女双方,这是毋庸置疑的。至于双方亲属的主婚权则是另一范畴的权利,不应同此相混淆。

既然明确了婚约主体的范畴,接下来就应当对婚约主体所应当具有的其他要件进行厘定。在中国封建社会,法律没有明确规定当事人的年龄要件,甚至存在子女很小或者没有出生的时候就议定婚姻,在宋代亦如是。^[4]而结婚有明确的规定“在法:男年十五,女年十三以上,并听婚嫁”^[5],这就造成了从订婚到成婚的期间过长,为将来婚姻是否成就带来很大的隐患,参照《宋刑统》中相关的规定:“订婚三年以上无故不成婚者听离”^[6],成为悔婚的普遍原因。

享有主婚权的亲属决定男女双方的婚事,那么男女双方是否合意则显得微不足道了。私自缔结的婚约不仅在法律上是无效的甚至要处以杖刑,这是对于封建宗法伦理中家长权的维护。在宋代,法律明确规定:“诸卑幼在外,尊长后为订婚,而卑幼自娶妻,已成者,婚如法,未成者,从尊长,违者杖一百。”^[6]以上的规定是针对男方的私自订约行为。对于女方来说,私自与他人订立婚约,哪怕最终成婚

收稿日期:2016-01-22

作者简介:李节(1991—),女,河南南召人,中南财经政法大学法学院硕士研究生,研究方向为中国法律史。

也被称作“淫奔”，这是非常沉重的道德枷锁。所谓才子佳人、私定终身的话本小说终究只是艺术加工而已。

二、定婚的要件

定婚之礼必须遵循一定的程序要件和实质要件。关于实质要件，宋代相关律文规定了禁止性的条款来明晰定婚的实质要件。这些方面的规定也是最终成婚的要求，可以说贯穿婚礼的始终。同时，周朝以来形成的传统婚礼习惯也约束着宋朝的婚娶之事。具体体现在以下几个方面：

(一) 律文关于定婚的禁止性条款

(1) 禁止嫁娶妄冒。“诸嫁女已报婚书，及有私约。而辄悔者，杖六十。”所谓嫁娶妄冒是指嫁娶时的冒充行为。^[7]种种情形的产生与定婚时年龄过小、定婚到成婚期间过长不无关系，在较长的时间内，双方家庭的贫富和双方个人的情况变动可能很剧烈，造成一方不愿履行当初的婚约，上升到律典的明文规定，可见这种现象在当时必然不是个案。

(2) 禁止同姓为婚。古代宗族社会同姓间往往有较为亲近的血缘关系，这对于后嗣的传承有着消极影响，不仅存在身体健康方面的担忧，更大一方面是由于对身份关系混乱的隐忧。故而有“男女同姓，其生不蕃”一说。同时在《宋刑统·户婚律》中有“同姓及外姻有服共为婚姻”法条来禁止这一现象。但是此法条在坊间并未得到普遍的施行，原因不一而足，最重要的一点是同姓的士族门阀尊卑有序、身份明晰，但是在民间普通的民众没有大家族间的复杂姻亲、血亲关系，同姓的男女不存在规避的必要，故而为婚。这一现象虽未得到律文的明确支持，但在相关的判例中官方的态度是容忍的。

(3) 禁止良贱为婚。中国古代封建社会是等级制度森严的社会，在程朱理学盛行的宋代更是如此。宋代关于禁止良贱为婚的条例与唐代基本相同，《宋刑统》的规定为：“诸与奴娶良人为妻者，徒一年半；女家减一等，离之。其奴自娶者，亦如之。”在律疏中说明了良贱不宜为婚的道理：“良贱既殊，何宜配合。”在《宋刑统·户令》中也有具体的规定，针对良贱为婚所生子女的身份问题采取了“原心论罪”的春秋决狱之法，若贱者知情，所生子女则从贱，反之，则从良。这是统治者对封建阶级秩序维护所做的制度构建，从根本上杜绝了社会阶层的交融和混淆。

(4) 禁止监临婚。“诸监临之官，娶所监临女为妾者，杖一百”^{[7]3}。此条规定是针对监临者的任职

回避的要求，并且出于对“妻妾及女不自由”的考量，处罚结果仅针对监临者，不及女方及女方家族。对于监临婚娶的禁止并不是一概而论的，对于婚约在前，监临在后等情况，是不论罪、不强制离异的。

(5) 禁止娶逃亡妇女。宋朝娶逃亡妇女也是主观论罪，看娶者是否知情，若知情则参照逃亡妇女罪减一等，若不知情，则无罪。

(6) 父母之命、媒妁之言。所谓父母之命，是对尊亲属主婚权的确认，在宋代，主婚权的顺序是这样的：祖父母、父母享有第一顺位的主婚权，没有祖父母、父母则依序由伯叔父母、姑、兄、姊享有主婚权。^[8]父母之命是要通过媒妁这一中介的外化与沟通才能形成合法婚娶关系。在这个过程中，媒人是在婚娶过程中的见证人和第三人，对婚姻的成就起促进作用，但是一旦婚姻成就，便不再对此承担任何责任，也即退出了这一法律关系。

(二) 定婚的程序

在传统的“六礼”中，前四礼（纳采、问名、纳吉、纳征）均为定婚所要进行的步骤，其中纳征一旦完成，定婚程序即告终结，也是进入成婚程序的开始。在宋代由于婚仪的简化，六礼变成四礼，略去问名礼，纳采、纳吉、纳征构成定婚的过程，在整个婚礼过程中所占的比重仍然是非常大的，下文对此作一浅析：

1. 纳采，又称“采择之礼”，是由男方提请媒人到女方家说媒，一经允诺，男方需到女方家送上礼品以谢其采择之谊。在这一阶段男方所送出的礼财是为答谢女方同意继续议婚的馈赠，区别于纳征阶段的彩礼。即这一阶段的财物不具有订婚性质的宣示性。在宋代，问名之礼被并入纳采中，故而，在这一阶段女方应允媒氏之后，男方须“宾执雁，请问名”，明确女方身份及本家和母家姓氏之后卜于宗庙，得到吉兆以后才能进行纳吉之礼，继续议婚。若不能得到宗庙祖宗的肯定，则婚事不成。

2. 纳吉，在得到吉兆之后，男方派人携带礼物和定贴到女方家说明婚事可成。定贴在每个朝代有着不同的称谓，例如，启、柬、帖。这无妨其书面印证订婚效力的作用。由于各地习俗不一、各家境况不同，所以存在没有正式的婚书直接交定聘财，或者仅只有婚书而无聘财的情况出现，这两种情形均构成订婚。定贴产生相应的法律后果，订婚成就，必须履行相应的婚约，或者婚姻不成就，退回聘财或者失去聘财，甚至成为受到刑事处罚的依据。《名公书判清明集》中《女家已回定贴而翻悔》一案就生动地诠释

了定帖的法律效力：

谢迪离不肯招认定亲帖子，但引上全行书铺辨验，见得上件帖子系谢迪男必洪亲笔书写，谢迪初词亦云勉写回帖。今乃并与回帖隐讳不认，是何胸中扰扰，前后不相照应如此。

在法：许嫁女，已投婚书及有私约而辄悔者，杖六十，更许他人者，杖一百，已成者徒一年，女追归前夫。定亲帖子虽非婚书，岂非私约乎？^{[5]4}

在此案中，从刘后村的判决中可以得出，无论婚书亦或是其他名目的私约，在当时所起到的作用都是确认定婚的法律效力，并且对双方当事人产生拘束力。违之，就会产生相应的消极后果。

3. 纳征，又称“纳币”“纳财”。男方向女方赠送符合当地习俗和礼仪规范的贵重财物，以宣示定婚之礼的完成和成婚之礼的开始。完成这一程序之后，双方家族便存在明确的权利义务关系，婚姻成就只需亲迎之礼的确认便是顺理成章之事，但是，一旦发生变故，婚姻不成，就会有相应的法律后果，而不仅仅是产生礼法道德层面的不利后果了。在《名公书判清明集》中翁浩堂所判的《女已受定而复雇当责还其夫》对此有明确的判定：

此事当取元断未免疏略，缘不曾引上姜一娘供责。今据姜一娘所供，康宅曾将此女转嫁吴亚二家，得钱矣。今见阿吴论取，却作徐贡员名担庇。姜百三卖已受定之女，固为有罪，其计出于贫困无聊，今形状累然若此，安得有钱可监？迁延日久，使人父子、夫妻散离而不得合，亦仁人君子所宜动心也。昔荆国王文公捐钱九十万买妾，闻其夫因运米失舟，卖妻以偿，亟呼还之，使为夫妇，此岂非吾党所当共慕。徐贡元方有志科第，闻此宜为之动心矣。引示千人取状，仍先责将一娘还其夫成婚，如法。^{[5]4}

此案结局皆大欢喜。一女数嫁以换聘财，既然婚书、私约、聘财均成立定婚的法律效力。翁浩堂对该案的判定则陷入两难，前后均有聘财交付，从法理上来讲，均成立有效的定婚形式，法官援情入法，妥善地解决了这一争婚纠纷。此案足以说明，聘财的交付毋庸置疑是亲事已定的正式宣告程序。

三、定婚的拘束力及法律后果

定婚之礼和成婚之礼作为组成婚礼的两个步

骤，定婚是以成婚为最终目的的，也是成婚必经的前置程序。但上文已经提及，“六礼”（宋代之“四礼”）并非是水到渠成的连续步骤，在定婚之礼完成之后，所议定的婚期可能相隔甚远。在此期间内不论是主观还是客观都可能出现一些因素，阻碍婚姻的最终成就。定婚所产生的拘束力在此时就显得尤其重要。

定婚的拘束力与我们现在地方习俗意义上的订婚有着本质的不同，其作用力之大也是超乎我们想象的。定婚之后男女双方之间虽未有夫妻之实，却已存在夫妻之名。在婚书中已可见“聘定未婚之妻”和“定婚夫”这样的字眼。这足以说明，定婚的拘束力之大。成婚以仪式性的规程再次确认定婚效力。定婚之后男女双方名分已定，只待亲迎之礼成便成为合法的夫妇，承继宗庙、绵延后嗣。但是定婚之礼成却终未成婚，这种情况也是比比皆是的，总结原因，无外乎以下几种情形：

（一）定婚夫妻在成婚前一方死亡

在宋代，定婚之后男子死亡的话，女子便成为“望门寡”，为之守节。女子未及成婚而亡，男方以将其埋入祖坟的方式追认其合法的妻子身份。虽然成婚之礼未成，但是从形式上肯定了死亡一方的身份。这种情形下，双方已与成婚无异。

（二）一方悔婚

在宋代立法中，悔婚是不被允许的，一旦定婚程序完成，就必须完成婚仪。但在当时男女双方悔婚也并不鲜见，律法对于这种案件的处理方式也是因悔婚者男女不同而异，如果悔婚者为男方，男方将会失去聘财，不会有刑罚加身。但法律对女方的处罚显然较男方畸重，在人身方面，无论女子是否许配她人，男子都有权选择让该女子继续履行婚约或是抛弃此女，而有主婚权的女方亲属则应视其是否与其他男子成婚处以不同的刑罚；在聘财方面，男子也有是否收回聘财的选择权。^{[9]5}

（三）男方无故不娶或下落不明

在宋朝有律文规定，男子无故不娶三年、逃亡一年不娶，女子可申告官府，便可以自行婚嫁。

（四）男子在外娶妻在先，在家定婚在后

在这种情形下，在后的婚约即告无效，即使是享有主婚权的尊长也无力改变，但是如果男子在外仅仅是定婚而未娶，后约则应当优于前约被履行。否则，应当受到杖一百的处罚。

由此可见，定婚具有强制性的拘束力。一旦定婚成立就应当被履行，如若不然，不仅会受到财物上

的损失,更会受到刑罚的处分。订婚一旦完成,几乎可以说是不可逆的。

那么订婚已成却未能成婚,除却女方身亡、男方原因未能履行婚约之外,所存在的法律后果由谁来承担的问题,也是值得探讨的。既然婚姻大事并非由双方当事人自行商定,而是由双方家族享有主婚权的亲属通过媒人斡旋婚事,那么对于悔婚的责任承担也由主婚者承担主要责任。宋律中是这样规定的:1. 男十八以下、女初婚,主婚负全责,男女不论罪;2. 男十九以上、寡妇再婚时:(1)祖父母、父母主婚,男女无罪,主婚负全责;(2)期亲尊长主婚,主婚为首犯,男女为从犯;(3)其他亲属主婚时,谁主张,谁为主犯,其他为从犯;3. 以上两种情况中,男女被强迫悔婚,主婚担全责,男女不论罪,不处罚;4. 媒人减首犯二等论罪。^{[9]6}

四、结语

若说古代没有婚姻、没有田宅之交易,这是不可想象的。^[10]中国的封建社会是由家、族构成的宗法社会。家是组成族的因素,所以,成就家的婚礼制度是不可或缺的基本制度。订婚制度是婚姻制度中重要的环节,它决定了婚姻的法律效力,在宋代的“四礼”中占有举足轻重的地位,所以对于订婚制度的研究我们有必要给予更多的关注。

参考文献:

- [1]陈景良,吴欢.宋代司法公正的制度性保障及其近世化趋向[J].河南大学学报:社会科学版,2015(1):103-111.
- [2]张希坡.中国婚姻立法史[M].北京:人民出版社,2004:60.
- [3]瞿同祖.中国法律与中国社会[M].北京:商务印书馆,2010:115.
- [4]张晋藩.中国法制通史[M].北京:法律出版社,1999:276.
- [5]中国社会科学院历史研究所.名公书判清明集点校:卷七:立继有据不为户绝[M].北京:中华书局,1987.
- [6]薛梅卿.宋刑统点校[M].北京:法律出版社,1999.
- [7]蒲坚.中国法制史大辞典[Z].北京:北京大学出版社,2015.
- [8]张晋藩,郭成伟.中国法律通史:第五卷[M].北京:法律出版社,1999:271.
- [9][日]滋贺秀三.中国家法原理[M].张建国,李力,译.北京:法律出版社,2003.
- [10]陈景良.宋代司法传统的叙事及其意义:立足于南宋民事审判的考察[J].南京大学学报:哲学·人文科学·社会科学版,2008(4):103-116.

(责任编辑 刘成贺)

Study of Engagement System in Song Dynasty

LI Jie

(Law School, Zhongnan University of Economics and Law, Wuhan 430064, China)

Abstract: In traditional legal system, wedding system in Song dynasty has been developed maturely and continued in the following dynasties, exerting a great influence on the neighboring counties in Southeast Asia. Wedding from theory is divided into two steps, engagement and marriage. The traditional Chinese marriage six etiquettes have not been shifted into four etiquettes till Song dynasty, which is greatly close to the general civilian life. However, happy engagement has been playing an important role in the traditional Chinese marriage four etiquettes. This paper, taking the engagement subjects, engagement elements, engagement binding force and legal consequences as the center, accompanied by several cases in *Ming Gong Shu Pan Qing Ming Ji*, discusses the engagement system of Song dynasty.

Key words: six etiquettes; patriarchal society; engagement; marriage

赋、比、兴与汉语诗性文本内部的心物关系结构类型

泓 峻

(山东大学威海校区 文化传播学院, 山东 威海 264209)

摘要:如何用客观外物去表现主观的思想情感这一问题,在汉语诗学中一直处于核心位置。作为汉语诗学的本源性概念,赋、比、兴处理的正是语言所呈现的“物”与主体的意、志、情之间的关联——在“赋”当中,对物本身的言说带有主观的情志抒发的功能;在“比”当中,外在事物是作为情感的喻体而呈现出来的;而在“兴”当中,外物的言说,则是要为情志的言说营造一种氛围。“兴”这一手法所能够达到美学效果,与儒的含蓄婉约、道的自然天成、禅的意在言外都有重合之处,因此而受到汉语诗学的极力推崇;“赋”作为最为基本、最为朴素的修辞方式,在后来的汉语诗性文本中也能够普遍受到重视与应用;而“比”这种修辞方法,由于作为喻体而出现的自然景物与客观事件,同作为本体而存在的主观情志之间是靠理性结合的,很难像在“赋”和“兴”之中那样水乳交融,因此往往受到汉语诗学的贬抑。

关键词:汉语诗学;赋;比;兴;心物关系

DOI:10.13783/j.cnki.cn41-1275/g4.2016.02.008

中图分类号:J02;I106

文献标识码:A

文章编号:1008-3715(2016)02-0036-07

西方古代的本体论哲学与近代的认识论哲学,都强调主体与客体之间的二元对立。用这种哲学观念去看,文学言说,要么是关于自然环境、社会环境、文化环境以及社会历史事件、不同人物命运与人生经历等“客观世界”的知识性叙述,要么是关于主体自己的思想、观念、情感、意识与潜意识等等“主观世界”的表达与倾诉。“再现型文学”与“表现型文学”的分立,很大程度上是由主客体分立的哲学立场逻辑性地推导出来的。

但是,正如用语言去“再现”客观的世界时,必然会渗入观察者的主观视角,体现出语言主体的价值立场与情感态度一样,当人们用语言去对自己的主观世界加以“表现”时,也常常会涉及外在的客观世界,因为内在的思想情感往往需要通过“近取诸身”“远取诸物”的语言操作,才能够得到表达。

具体到文学创作而言,一个作家思想情感的表达,可以采取直抒胸臆的方式,也可以采取托物咏志、借景抒情的方法。而且,托物咏志、借景抒情这些看起来似乎有些“曲折隐晦”的表达方式,许多时候却可以使头脑当中那些抽象的观念、混沌的情绪变得鲜活生动起来。同时,这种表达从语言形式上讲也更具有艺术性,更能给人带来审美愉悦,因此也就更切合文学表达的本意。正因为如此,对中西方的文学实践而言,对创作主体主观世界的“表现”,许多时候不一定是直抒胸臆,而是通过修辞化的表达,将情感客观化。

由于西方认识论哲学自身的局限,也由于再现型的文学在现代主义文学兴起以前一直是西方文学的主流,而西方古典诗学关注的重点一直是如何真实地模仿与客观地再现,因此,文学表现中的主客体关系问题,更准确地讲是怎样用客观外物表现主观的思想情感这一问题,到了19世纪中后期,作为西

收稿日期:2016-02-10

基金项目:教育部人文社会科学重点研究基地重大项目“文学文本理论研究”(12JJD750020)

作者简介:泓峻(1966—),男,河南郑州人,文学博士,山东大学威海校区文化传播学院教授,博士生导师,主要从事文艺理论研究。

方现代主义文学重要代表的法国象征主义诗歌兴起之后,才真正引起诗人与理论家的关注。象征主义诗学关于“客观对应物”的理论,美国诗人庞德等“意象派”诗人的诗论,开始比较深入地对诗歌中的主客观关系进行探讨。

西方文学史的这种情况,与汉语文学史的状况恰好形成了十分鲜明的对比。古代中国人的世界观,不像古希腊学者开创的哲学传统那样,强调主客二分,而是从“天人合一”“心物交感”的立场去看待人与周围环境的关系。这就使得汉语作家不仅在面对自然外物时,经常把它看作是精神的外化,而且在表现主观的情志时,也更习惯于用客观的物象去营造一个“物我”同构互渗的有形空间。再加上以抒情言志为目的的诗歌,不仅在中国文学的起点上就受到特别的重视,而且在以后文学史展开的过程中也一直占据文学艺术乃至整个文化的最为核心的位置,因此,怎样通过客观外物去艺术化地表现主观的情志问题,一直为使用汉语进行写作的人们所关注。

在具体的写作实践中,古代诗人更是通过一次次“语言的历险”,在这方面积累了十分丰富的文学经验。这些经验经过历代诗论家的总结,形成了许多诗学命题与范畴,如意象、意境、境界、比德、畅神、兴寄、兴象、兴会、兴感、神与物游、情以物兴、物以情观、身与竹化、情景交融、托物起兴等等。这此诗学命题与范畴,成为汉语诗学最为核心、最具民族色彩的内容。而赋、比、兴这三个古人在研读《诗经》时体会出来的概念,在这类汉语诗学命题与范畴中,则具有本源性的地位。通过对三个概念的深入理解,可以使我们进入汉语文学精神的深处,发现汉语文本内部在心物关系上所呈现出的多种结构方式,进而体会到汉语作家在处理心物关系时那充盈的艺术创造能力。

二

把赋、比、兴这三个概念与风、雅、颂三个概念并提,从现存最早的文献看,一见于《周礼》:“大师……教六诗。曰风、赋、比、兴、雅、颂”;一见于《毛诗序》:“故诗有六义焉,一曰风,二曰赋,三曰比,四曰兴,五曰雅,六曰颂”。赋、比、兴与风、雅、颂合称为“六诗”或《诗》之“六义”,足见其对于理解《诗经》这部经典的重要性。因此,历代研究《诗经》的学者,都无法绕开它们。由于《诗经》在后来汉语诗歌发展过程中巨大的影响力,这三个概念遂成为汉语诗学的最为核心的概念。

《周礼》与《毛诗序》虽然将赋、比、兴与风、雅、

颂并提,但却没有对并提的理由做任何说明,也没有对这三个概念进行解释。对于“赋、比、兴”较早且比较系统的解释,来自于东汉末年的经学大师郑玄。郑玄是这样讲的:

赋之言铺,直铺陈今之政教善恶。比,见今之失,不敢斥言,取比类以言之。兴,见今之美,嫌于媚谀,取善事以劝之。^{[1]430}

在这一解释里,郑玄一方面强调了赋、比、兴背后“陈政教之善恶”的儒家诗学立场,另一方面指出了“赋”是“直铺”,“比”是“取比类以言之”,兴是“取善事以喻劝之”。因而,赋、比、兴被认为代表的是三条不同的修辞路径。

郑玄之后,挚虞、刘勰、钟嵘等人也都对这三个概念做出过解释,虽然各人的解释之间存在差异,但大体上没有离开郑玄的思路。到了唐代,孔颖达在《毛诗正义》中,首次明确指出,“风雅颂者,诗篇之异体。赋比兴者,诗文之异辞耳”,“赋比兴,是诗之所用,风雅颂,是诗之成形”。也就是说,风、雅、颂涉及的是《诗经》的三种文体形式,赋、比、兴涉及的是《诗经》的三种修辞方式。

赋、比、兴作为源于《诗经》,并影响到整个后世诗歌创作的三种修辞手法,其间的区别,宋代的朱熹综合前人的各种意见,有过一个解释,得到了后人较为一致的赞同。他说:“赋者,敷陈其事而直言之也。”^{[2]3}“比者,以彼物比此物也。”^{[2]1}“兴者,先言他物以引起所咏之辞也。”^{[2]4}

按照朱熹的解释,在诗歌表达中,对事物进行直接描写与陈述是“赋”的手法,用另外的事物来说明所要陈述描写的事物是“比”的手法,由别的事物引出所要陈述描写的事物是“兴”的手法。

这种解释从修辞学的角度说明了赋、比、兴的特点,却并没有真正揭示出其诗学内涵。因为《诗经》与后来的汉语诗歌之所以要采用赋、比、兴这样不同的语言修辞策略,与汉语诗歌为自己设定的言说对象——诗人的情志有关。情志是内在的、隐蔽的,它需要通过感性的外在形式加以“表现”。赋、比、兴三种修辞手法正是因应了情志表达的需要而产生的。

能够比较好地从诗学的角度解释赋、比、兴这三个概念的,往往是文学家,如南朝诗论家钟嵘,以及宋代的黄裳、李仲蒙等人,而非像朱熹这样的理学家与孔颖达这样的经学家。钟嵘说:

文已尽而意有馀,兴也;因物喻志,比也;直书其事,寓言写物,赋也。^{[3]2}

黄裳说:

古之诗人志趣之所向,情理之所感,含思则有赋,触类则有比,对景则有兴。^[4]

李仲蒙说:

叙物以言情谓之赋,情物尽也。索物以托情谓之比,情附物者也。触物以起情谓之兴,物动情者也。^{[5]159}

相较于经学家的解释,钟嵘等人强调了赋、比、兴中由言所呈现的“物”与语言主体的意、志、情之间的关联,揭示了它们作为修辞手法,实际上是要分别创造出意在言外、因物喻志或者是籍物寓志的言说效果,其具体表现形态,则有叙物以言情、索物以托情、触物以起情的区别。

钟嵘与李仲蒙等人的观点,直接启发了现代学者王文生先生。站在“诗言情”的立场上,他对赋、比、兴的诗学内涵做了这样的总结:“指陈与特定情感有关的事物,以表现情感的叫做赋”^{[5]161};“所谓文学的‘比’,即是使用与情感相通相应的事物作类比以表现情感的方法”^{[5]165};“兴”则是“一种描写事物激发情感的过程以表现情感的方法”^{[5]173}。“简言之,赋的特点是陈情于物,比的特点是移情于物,兴的特点则是藉物兴情”^{[5]176}

如果抛开钟嵘所持的“诗言志”,李仲蒙、王文生所持的“诗言情”立场各自的片面性,把诗的言说对象扩展为包含诗人的情、志、思在内的整个主观世界,那么可以说,他们对赋、比、兴的分析都抓住了这三个诗学概念最核心的东西,即赋、比、兴是主体在言说主观的思想情感时而采用的不同的修辞策略。这种修辞策略体现在具体的诗歌文本中,则代表着客观事物与主观情志相联结的不同类型:在“赋”当中,对物本身的言说实际上带有主观的情志抒发的功能;在“比”当中,外在事物是作为情感的喻体而呈现出来的;而在“兴”当中,外物的言说,则是要为情志的言说营造一种氛围。

顺着这一思路,我们便可以对赋、比、兴所展现的汉语文本内部的心物关系结构类型做出总结。

三

虽然西汉毛亨在《诗大序》中讲诗有“六义”,但是在为《诗经》作传时,却只对他认为属于兴体的诗进行了标注。宋代朱熹作《诗集传》,本有与《毛诗》的传统叫板的意味,因此,他不仅改变了《毛诗》“独标兴体”的做法,用风、雅、颂这“三义”对每首诗都进行标注,而且对兴体诗的指认,与《毛诗》也不十分相同。比如,《毛诗》开篇五首诗中,前四首《关雎》《葛覃》《卷耳》《樛木》,起句都被指认为是“兴”

起。而朱熹的《诗集传》,则认为《诗经》开篇五首诗只有《关雎》《樛木》两首诗是“兴”体,《葛覃》《卷耳》则被指认成了“赋”,第五首诗《螽斯》标明的是“比”。

这是一个很有意思的现象。为什么朱熹认为《葛覃》《卷耳》两诗是“赋”,而非“兴”,读一读两首诗,我们也许能够有所领悟。

统观《葛覃》一诗,第一节是对景的直接描写,第二节除写景外,还写了用葛草织布做衣的过程以及衣服的质地,第三节则是写了女子想回娘家的急切心情。《卷耳》四节诗,前一节写女子边采卷耳菜,边思念自己出征的丈夫,后三节则写出征的丈夫,在征途之中,无论到达何地,都心怀忧伤的情景。两首诗无论写景、叙事,都比较直接。这基本上符合朱熹对“赋”“敷陈其事而直言之”的理解。

但是,《毛传》在《葛覃》《卷耳》两诗的首节之后标注“兴”,也并不是没有道理,因为毛亨有自己不同于朱熹的判断标准。实际上,《诗经》305首作品,被《毛传》标示为“兴”的只有116首,占三分之一多一点,可见它对“兴”诗的指认还是比较谨慎的。

对于《毛传》“独标兴体”的原因,刘勰在《文心雕龙·比兴》中有一个著名的解释,说“毛公述《传》,独标‘兴’体。岂不以‘风’通而‘赋’同,‘比’显而‘兴’隐哉?”^{[6]323}也就是说,刘勰认为毛亨之所以不对“赋”与“比”做标注,是因为这两种诗诗义比较明白,而兴体诗是意义隐晦、需要解释的。唐代孔颖达也认为:“毛传特言兴也,为其理隐故也。”^[7]

按照刘勰、孔颖达的理解,《葛覃》、《卷耳》这两首诗被《毛传》标为兴体,是因为它并不是简单的写景与写事,而是在此之外,另有深义。

事实也正是如此。对于《葛覃》一诗起首一节“葛之覃兮,施于中谷,维叶萋萋”三句诗,《毛传》是这样解释的:

兴也。覃,延也。葛所以为絺绌,女功之事烦辱者。施,移也。中谷,谷中也。萋萋,茂盛貌。

郑笺在此基础上补充说:

葛者,妇人之所有事也。此因葛之性以兴焉。兴者,葛延蔓于谷中,喻女在父母之家,形体浸渍日长大也。叶萋萋然,喻其容色美盛。

对于《卷耳》一诗起首两句“采采卷耳,不盈顷匡”,《毛传》解释为“忧者之兴也”。郑笺顺着这一思路进一步发挥说:

器之易盈而不盈者，志在辅佐君子忧思深也。^{[7]157}

在毛、郑看来，《葛覃》《卷耳》两诗首节，虽直接写葛草、写采卷耳之事，却是以葛草之性及采卷耳之事隐晦地写人。只不过它们不像《关雎》一诗那样，由通过写关雎引出所咏之辞，而是将真实的意思完全隐藏在写景叙事的背后。在现代修辞学上，这种修辞方式可以称为隐喻。

由此看来，朱熹把《葛覃》《卷耳》两诗指认为“赋”，是想强调：第一，这首诗中的每一句话都不承担“先言它物以引起所咏之辞”的功能，因而不是他所理解的“兴”；第二，这首诗也不是用“以彼物比此物”的方法写成的，因而也不是他理解的“比”；它们只是对景与事的直接的描写与叙述。而在毛亨和郑玄看来，两首诗中像“葛之覃兮，施于中谷，维叶萋萋”这样的写景的句子，“采采卷耳，不盈顷匡”这样叙事的句子，不仅仅是写景与叙事，同时还有深意，符合兴诗“理隐”的标准。朱熹把两诗判定为“赋”，主要是从形式角度判断的；毛亨和郑玄认为是“兴”，则主要是从内容角度判断的。

从如何将赋、比、兴三个概念区别开来的角度而言，我们认同朱熹的判断。毛、郑的失误在于，如果仅仅从内容判断，何者为“兴”，就没有了一个客观的判断标准。但是，毛、郑认为《葛覃》一诗写景的句子不只是写景，而是在景物之上，还附加了作者的主观情感与思想，却也是有道理的，尽管他们在具体释义时有过度阐释之嫌。

因此，在接受朱熹关于“赋”的判断标准的同时，我们还要意识到，“赋”之所以为“赋”，固然是因为在语言形式上采用了“敷陈其事而直言之”的手法，但是“赋”所敷陈的景与事，也不完全就是客观的景与事本身，而是在景与事之上，叠加了语言主体的情与志。这使得“赋”中的叙述与描写，与再现类作品中的叙述与描写，形成很大的区别：一方面，“赋”是敷陈，甚至经常采用铺张的“丽辞”进行敷陈；另一方面，它实际上是一种隐喻性的表达，在直陈中含有深意与深情。在汉语诗歌的心物关系中，“赋”代表了以客观外物的描写叙述为主，借外物的描写叙述展现主体情志这一结构类型，这种结构类型的突出特点就是寄情志于景物描写与叙事之中。

从这个意义上讲，我们也可以说，“赋”即通过描写或叙事在诗中创造一种“境”。这种“境”可以是王国维所说的“以我观物，故物皆著我之色彩”的“有我之境”，也可以是他所说的“以物观物，故不知何者为我，何者为物”的“无我之境”^{[8]2}。表面上

看，“赋”所创造的是历历在目的实境，但却实中带虚，具体的物象、事象背后，隐藏着语言主体的情志，读者可以通过对“赋”所呈现的具体物象、事象的欣赏玩味，进入一个充满诗意思象的审美空间。

四

据笔者统计，在《诗集传》里，被朱熹认为全诗都采用“赋”这一手法的，共有156首，占《诗经》总数的51%。与此同时，还有56首诗中被认为包含有用“赋”的章节。两者相加，共212首，约占《诗经》总篇数的70%。这一方面反映了直接铺叙这种最为基本、最为朴素的修辞方式（汉大赋中用词华丽的文风是“赋”这一手法在后世的变异）在《诗经》文本中占据着支配地位；另一方面，把许多《毛传》中认定的兴体指认为赋体，也与朱熹反对汉代以来经学家解诗过分追求诗中“微言大义”这一诗学立场有关。

但是，即便如此，《诗经》中被朱熹认为全诗都采用“兴”这一手法的诗篇仍然有53首，另有56首诗被认为篇中含有“兴”句，两者之合为109首，占到《诗经》总篇数的36%。相较“赋”与“兴”，《诗经》中被朱熹认为属于“比”这一修辞手法的诗句，却少得多。《诗集传》中标明全诗都用“比”这一手法的，只有21首诗。即使加上部分章节使用“比”这一手法，或某些章节有兴兼比、赋兼比句子的28首诗，总共也不足50首，约占《诗经》总篇数的16%。

这一方面说明，虽然同被列为《诗》之六义，但在汉语诗歌的开端，“比”这一手法远没有“赋”和“兴”运用得普遍。另一方面，三种手法所占比重的悬殊差别，恐怕也与后世的汉语诗学一向对“比”这一手法的轻视有关。

作为经学家们认定的《诗经》中三种最基本的表现方法，赋、比、兴当中“赋”的手法曾经在汉代获得畸形发展，沿化为一种占支配地位的文学体裁。汉唐以后赋体作为一种文学体裁虽盛况不再，但仍然保留下来，延续至今。就“兴”而言，不仅《毛传》“独标兴体”，这一手法更是得到后来魏晋诗人、唐代诗人的极力推崇，最终发展成为汉语诗歌最具代表性的修辞特征。“兴”甚至作为一种思维方式（兴思维），对整个古代中国文化的构建产生了极为深刻的影响。

相比较而言，“比”这一手法不仅在《诗经》中不占优势，而且在后世中国诗人与诗论家眼中的地位也颇为尴尬。后世的许多诗论家虽然常常比、兴并

提,但厚此薄彼的倾向却相当明显。

刘勰是第一个将比、兴放在一起做深入比较研究的理论家。而当他用“比显而兴隐”这句话概括比与兴的差异时,就不仅是在做一个事实判断,而是具有明显的价值取向。在《文心雕龙·比兴》篇中,刘勰是这样对比、兴进行界定的:

“比”者,附也;“兴”者,起也。附理者切类以指事;起情者依微以拟议。……“比”则畜愤以斥言,“兴”则环譬以记讽。^{[6]324}

在他看来,比与兴的区别表现在一理一情,一直一曲上。而更能体现刘勰立场态度的,是他将比、兴的运用与文学史的兴衰联系在了一起。他指出,在《诗经》与《离骚》里,比兴并用。但是由于“比”这种方法用起来太简单顺手,后来的诗人习以为常,“日用乎‘比’,月忘乎‘兴’;习小而弃大”,所以诗歌的水平就无法和周人的《诗经》相比了。特别是到了汉代,出现了“辞人夸毗;《诗》刺道丧”的情况,其表现便是“赋颂先鸣”,“比体云构”,而“兴义销亡”^{[6]325-2327}。

《比兴》篇属创作论,主要讨论的是“比”与“兴”两种手法的不同内涵以及在文学史上的体现,因此其间的区别是主要的。在后来汉语诗学的概念体系里,“比兴”日渐结合为一个词语,这时候,“兴”不仅在审美层次上凌驾于“比”之上,而且有将“比”同化、吞并的趋势。朱熹在《诗集传》里,将一些句子标为“兴而比”或“比而兴”。而“比中兼兴”,在汉语诗学的语境中则一直被认为是比单纯用“比”更好的修辞方式。

那么,汉语诗学中所说的“比”,究竟指涉怎样一种文本形态,“比”的文学价值为什么一直受到汉语诗学的贬抑?这两个问题里面,其实包含着破解汉语诗学核心精神的密码。

《国风·周南》中的第五首《螽斯》一诗,被朱熹认为全篇都使用了“比”这一手法。全诗是这样的:

螽斯羽,诜诜兮。
宜尔子孙,振振兮。

螽斯羽,薨薨兮。
宜尔子孙,绳绳兮。

螽斯羽,揖揖兮。
宜尔子孙,蛰蛰兮。

全诗三章都是前两句写蝗虫成群飞舞,后两句是祝福语,按朱熹的说法,是众妾祝福自己的主人子

孙繁茂。蝗虫成群飞舞与众妾祝福自己的主人子孙繁茂,诗句之间的关系之所以被判为“比”而不是“兴”,显然是因为从蝗虫之多到子孙之多,其语义间的联系比较简单直白,很容易被读者所理解。

在《诗经》中,被朱熹判为“比”的诗句,大概有三种情况:

第一种是有些隐晦的讽刺诗。如《邶风·北风》一诗,“北风其凉,雨雪其雱”这一起句,与后来的“惠而好我,携手同行”,如果仅就表面语义理解,明显是“兴”的手法。朱熹之所以把它判为“比”,是因为在他看来,这里是“言北风雨雪,以比国家危乱将至,而气象愁惨也”^{[2]26}。这实际上还是汉儒解诗的思路,“比”的意思是“见今之失,不敢斥言,取类以言之”。

第二种是《周南·螽斯》这样的诗,两事物之间有明显的相似关系,但同时也是由当下的情景联想到所要表达的意义,因而仍然多少有点“兴”的意味在。

第三种情况,是像《卫风·木瓜》中“投我以木瓜,报之以琼瑶”这样的诗句,以木瓜和琼瑶做比喻,“言人有赠我以微物,我当报之以重宝”^{[2]41}。与上一种情况相比,这里显然是先有思想,然后“引物为况”。

因此,“比”这种手法,就第一种情况而言,其所比附的意义,实际上是经学家解释出来的“微言大意”,不符合刘勰指出的“比显而兴隐”的特征。但刘勰还是把这种“比”的情况考虑了进去,并说它是“畜愤以斥言”,相比于“环譬以记讽”的“兴”,它仍然不够含蓄,不够温柔敦厚。而在后两种情况中,之所以用“比”,主要是为了用类似的事物加以说明,其中理性思维的痕迹明显。

实际上,上述三种情况中无论哪一种,作为喻体而出现的自然景物与客观事件,与作为本体而存在的主观情志之间,都很难像在“赋”和“兴”之中那样给人一种水乳交融的感觉。这应该是汉语诗学一直比较不太看重“比”这一修辞方式的原因所在。

汉语诗学中的“比”这个概念,其实十分接近于现代修辞学中所讲的“比喻”。而“比喻”作为一种修辞方式,来自于西方修辞学理论,可以与英文中的figure或metaphor相对应,其在西方修辞学中具有本源性的地位,是其它许多修辞方式产生的基础。

正因为如此,与汉语诗学轻视“比”这一手法不同,在西方修辞学与文学研究中,“比喻”受到了高度重视,对它的研究开始很早且相当深入,并由“比喻”这一辞格概念,衍生出很多其他概念,如隐喻、

明喻、接喻、讽喻等等。与此同时,也有一些与它相近的辞格概念,如借代(metonymy)、偏全(synecdoche)等。

“比喻”之所以在西方修辞学中受到特别的重视,是因为这种辞格与西方人的思维习惯之间有着最为内在的联系。这种修辞手法在西方自古以来都是最基础的语言言说方法,背后隐藏的是西方人最为熟悉擅长的思维方式。使用“比喻”的运作过程是在两件截然不同的事物上看到他们的共同点,从已知进入到未知,将未知变成可知。西方现代学者进一步指出,语言的表意方式、概念的形成都与“比喻”的运作机制相似。因此,以认识论哲学为基础,重视知性的西方文学,也特别青睐“比喻”这种修辞方式。而对于在哲学观念上以天人合一、心物互渗为基础,在文学特别是诗歌上主张言志抒情为本,把情景交融、不涉理趣、意在言外当成一种极高的美学追求的汉语写作而言,“比”的质直、理性以及本体与喻体之间、心与物之间明显的对立,都是应当尽力克服的因素。

五

关于从《诗经》中总结出来的“兴”这种手法,历代经学家与诗论家有过各种各样的解释,其间的差异很大。如果从众多关于“兴”的不同解释中寻找共同点的话,可以总结出以下几点来:

第一,“兴”有“起”义,兴辞作为开端有自然地引发后来语辞的功能。

在诗歌结构上,“兴”的最为直接的功能就是借外在的景、物、事,自然地作为整首诗或者是诗歌的某个章节开头。因此,“兴”这一手法的运用也称为“起兴”。

多数时候,用于起兴的景、物,是眼前所呈现的,用于起兴的事,处于正在发生的状态。如《周南》中的《关雎》《桃夭》,《召南》中的《野有死麇》,《邶风》中的《柏舟》等诗,开头所呈现的场景,都是如此;即使有些诗用于起兴的不是当下、眼前的场景,但也来自于最日常的生活经验。如《鹊巢》一诗讲的“维鹊在巢,维鸠居之”这种事,《召南·江有汜》诗中讲的江有汜、江有渚、江有沔这样的地理环境,《唐风·山有枢》诗讲的“山有枢、隰有榆”这样的植物生长的规律,都是如此。

因此,以“兴”这种手法开头的诗歌,一方面可以制造出很好的现场感,很容易引起接受者视觉方面的联想;另一方面又似脱口而出,没有苦思冥想、人工斧凿的痕迹。

第二,“兴”所引发的主要是感性的心理内容。

因为“兴”辞所创造的场景是当下的,或者是来自于最日常的生活经验,因此也就是十分感性的。汉语诗学有一个概念称“物感”,讲的就是由物引发人的情感的过程。《礼记·乐记》认为,“人心之动,物使之然也”。陆机《文赋》更是对这一过程进行了进一步描述:“遵四时以叹逝,瞻万物而思纷。悲落叶于劲秋,喜柔条于芳春。心懔懔以怀霜,志眇眇而临云。”而诗歌中的“起兴”,就被认为是这一过程在诗中的直接的呈现。

有了“兴”句的导引之后,诗歌所要真正描写叙述的人与事,所要真正表达的情与思,便事先搭建好的场景中,事先营造的氛围中,被“烘托”“引导”出来。而且整个诗章的格调,都会受到“兴”所呈现的场景、所创造的氛围的影响。正因为如此,用“兴”这种手法的诗就多是感性的、抒情性的,“起兴”因此也被称为“兴情”。在这一点上,它与用“赋”的手法呈现的景物所具有的客观性倾向,以及与用“比”的手法把本体与喻体相联结时所呈现出的“理趣”,形成区别。

便于创造感性的场景、便于抒情,是“兴”这一手法与诗这一文体结合时最大的优势所在,这种结合最能体现汉语诗学的精髓。

第三,“兴”句与所引起之辞之间意义的联系不是直接的,是若即若离的,甚至可以是无关的。

《毛诗序》一开篇便断定“《关雎》颂后妃之德也”。所以郑玄的《毛诗传》把“兴”解释为“见今之美,嫌于媚谀,取善事以喻劝之”。这是典型的汉代经学家的思路。对于这种过于牵强附会的观点,后人多有批评。

宋代文学家欧阳修认为对《诗经》的理解,存在诗人、太师、圣人、经师的差别。谈到“诗人之意”,也就是诗的“原义”时,他认为《诗》的创作不过是诗人“触事感物,文之以言,美者美之,恶者刺之,以发其揄扬怨愤于口,道其哀乐喜怒于心”而已。^[9]⁸⁹²在《毛传》《郑笺》《孔疏》作为正统一千多年之后,欧阳修这样的观点是颇具颠覆性的,但又确实是在《诗经》研究中开辟了一条走出汉儒以来说经牵强附会的误区,真正回到《诗经》本身的道路。

而对于宋代以后的学者而言,走出汉儒说经思路的重要手段,就是强调“兴”这一手法主要是“引起所咏之词”,它与其所引发之辞之间意义的联系远不像汉儒理解的那样直接、机械,而是间接的、若有若无的,朱熹甚至认为“兴”与它所引发的语词之间“全无巴鼻”。对于后世的诗论家而言,许多人相

信用于起兴的事物与其所引发的诗句之间,意义的联结越是不留痕迹,越代表一种高超的艺术境界。

“兴”这一手法之所以被汉语诗人与诗论家极为看重,是因为它所能够达到美学效果,与儒、道、释的审美理想都有重合之处:儒家取其含蓄婉约,温柔敦厚之态;道家取其天人合一,自然天成之趣;受禅学影响的诗人则用它去创造一种不涉理路,意在言外的艺术效果。因此,不论是儒家诗人,还是后来庄、禅诗学的许多代表人物,都对“兴”这一手法极力推崇。

实际上,由物及情,有感而发,本是抒情文学最质朴、最自然的呈现方式。因此,作为诗歌开头的一种方式,“兴”这一手法在《诗经》中,尤其是在《国风》中运用十分普遍。《诗经·国风》中的诗,本是来自民间的歌谣。通过这些诗歌,我们似乎可以看到先民们见景生情、睹物思人、随性而歌的生活状态。

在《诗经》的“兴”诗中,欢乐忧愁之情绪的表达,既不是直白的、粗砺的,又不失简单率真之气。这种来自古代先民的天真烂漫的文学气息,深得后世文人的喜爱,并被刻意地模仿。同时,在诗论家那里,从“兴”这个诗学概念生发开来,形成了许多精

致的文论范畴与命题。追究这些理论离《诗经》中“兴”这一手法的真实内涵之间究竟有多远的距离,以及谈论后世文人用“兴”这一手法创造的诗歌在多大程度上偏离了《诗经》中“兴”诗的原始素朴的美,是没有多大意义的。文论家与诗人对“兴”的极端偏爱,恰恰表明了“兴”这个诗学概念对后世汉语诗学的深刻影响。对于这种影响,恐怕给予怎样高的评价都不显得过分。

参考文献:

- [1]周礼·春官宗伯(下)[C]//十三经.上海:上海书店出版社,1997.
- [2][宋]朱熹.诗集传[M].北京:中华书局,1958.
- [3][梁]钟嵘.诗品[M].北京:人民文学出版社,1961.
- [4][宋]黄裳.演山集:卷二十[M].四库全书本.
- [5]王文生.论情境[M].上海:上海文艺出版社,2001.
- [6]周振甫.《文心雕龙》今译[M].北京:中华书局,2013.
- [7]毛诗·周南[C]//十三经.上海:上海书店出版社,1997.
- [8]王国维.人间词话[M].北京:中国人民大学出版社,2011.
- [9]欧阳修.欧阳修全集:卷六一[M].北京:中华书局,2001.

(责任编辑 刘海燕)

Fu, Bi and Xing and Internal Structure Type of the Relationship between Feelings and Objects of Poetic Chinese Texts

HONG Jun

(School of Culture and Communication, Weihai Campus of Shandong University, Weihai Shandong 264209, China)

Abstract: The problem of how to use the objective objects to express the subjective thoughts and feelings has been in a core position in Chinese poetics. As an original concept of Chinese poetics, Fu, Bi and Xing are related to the associations between the objects presented by the language and the feelings of subjects. The writing skill of Xing can achieve the aesthetic effect, which is integrated with the implied meaning of Confucianism, the nature of Taoism and the between – the – line meaning of Zen. Therefore, it is highly praised by the Chinese poetics. Fu, as the most basic and simple way of rhetoric, is paid more attention to and put in application in the following poetic texts. However, Bi as a rhetoric skill tends to be in a derogatory state in Chinese poetics.

Key words: Chinese poetics; Fu; Bi; Xing; the relationship between feelings and objects

“社刊”结合的典范

——《大公报》文艺副刊与京派文学

刘忠

(上海师范大学人文学院,上海 200234)

摘要:《大公报》文艺副刊与京派相互契合与倚重,成为文学史上社团结结合的典范。文艺副刊因为挑起过“京海”论争、“反差不多”论争,引起学人们高度重视,成为考察京派文学的一个重要窗口。20世纪30年代,功利主义占据文坛主导地位,京派文学的存在优化了那个时代的文学结构,起到纠正左翼文学模式化弊端的作用,同时也折射了社会急剧变动中知识分子的分化。

关键词:“社刊”结合;典范;《大公报》文艺副刊;京派文学

DOI:10.13783/j.cnki.cn41-1275/g4.2016.02.009

中图分类号:I206

文献标识码:A

文章编号:1008-3715(2016)02-0043-08

说到“京派”社团及其文学,总也绕不过《大公报》“文艺副刊”。因为秉持“自由”“尊严”“个性”主张,“文艺副刊”促成了京派同人从读书会、读诗会到文学社团再到文学流派的嬗变。两者相互契合与倚重,成为文学史上“社刊”结合的典范。

一、一脉相承——“小公园”与“文艺副刊”

《大公报》“文艺副刊”创刊于1933年9月23日,首任主编为杨振声和沈从文,编务工作主要由沈从文负责。^①《大公报》“文人论证”的民间立场、自由立言的办报宗旨与沈从文对文学独立性的追求十分契合,不仅实现了他多年的一个夙愿:“我觉得北方实在需要一个好文学刊物,——对作者需要,对读者也需要——且觉得只要大家能合作努力,且可以把一个刊物办得像样子”^②,也把“读书会”“读诗会”同人们重新聚集在一起,整合为一个有着自己文学理念、文体形式、审美风格的团体。一定意义上说,《大公报》文艺副刊的创刊为“京派”文学划出了一个历史的坐标,从此,新文学版图上有了一个重要的文学团体和流派。

“文艺副刊”没有明确的发刊词,创刊号上发表

了杨振声的《乞雨》和林徽因的《惟其是脆嫩》,从不同角度表达了一个共同的愿望——打破北方文坛的沉寂,唤醒“五四”文学的生机和活力,保持文学的独立姿态,使文学既不为政治左右,也不受商业影响,书写“形形色色的人物、悲剧喜剧般的人生主题”,为“久旱的北方文艺”降下“甘霖”。两篇文章起到了代发刊词作用,表明了“文艺副刊”的宗旨。

1935年7月,在杨振声、沈从文的举荐下,萧乾进入《大公报》社,主编另一个副刊《小公园》。《小公园》本是一个综合性的文艺副刊,以市民阶层为主要读者对象,轻松、趣味、消闲为其主要风格。萧乾到任后,对其进行全面改造,使其成为一个“纯文学”副刊。如此,《大公报》就有两个文艺副刊,作者几乎都是京派同人,周作人、沈从文、曹葆华、李健吾、朱光潜、萧乾、梁宗岱、何其芳、李广田、靳以、芦焚、林庚、常风、丽尼等人都在上面发表过作品。

1935年9月1日,“小公园”与“文艺副刊”合并,组建实力更为强大的“文艺副刊”。在沈从文、萧乾的呵护下,“文艺副刊”不断成长,祛除过去消闲、趣味、幽默的气息,代之自由、纯正、超然之风,成

收稿日期:2016-02-15

基金项目:教育部人文社科基金一般项目“中国现代文学中的同人期刊研究”(751048)

作者简介:刘忠(1971—),男,河南固始人,文学博士,上海师范大学人文学院教授,博士生导师,主要从事中国现当代文学研究。

为《大公报》存在时间最长、影响最大的一个副刊。“文艺副刊”对积聚京派同人、推动北方文坛的发展起到了不可忽视的作用,集中呈现了京派文人的创作风貌。无论是主编人选、编辑方针,还是作者构成、作品风格,文艺副刊都有一脉相承的连续性,其与沈从文、萧乾的结缘既是偶然也是必然。30年代文坛需要这样一支与传统文化相连接的“纯文学”社团,京派同人也需要“文艺副刊”这样一个舞台和阵地。

1936年9月1日,“新记”《大公报》诞生十周年,举办一系列纪念活动,其中一项是“科学和文艺奖金”评选^{[1]193}。据萧乾回忆,“‘文艺奖金’的裁判委员会请的主要是平沪两地与《文艺》关系较密切的几位先辈作家:杨振声、朱自清、朱光潜、叶圣陶、巴金、靳以、李健吾、林徽因、沈从文和武汉的凌叔华。由于成员分散,这个裁判委员会并没开过会,意见是由我来沟通协调的。最初,小说方面提的是萧军的《八月的乡村》。经过反复酝酿协商、投票推荐,到1937年公布的结果是:小说《谷》(芦焚),戏剧《日出》(曹禺),散文《画梦录》(何其芳)”^[2]。文艺奖裁决委员会名单上,除了巴金、靳以、叶圣陶之外,都是京派同人,朱光潜是“读诗会”主持,林徽因是“太太的客厅”主人,沈从文、杨振声是来今雨轩的“灵魂”,李健吾是京派评论家,朱自清是清华大学中文系教授,凌叔华与京派同人有着密切联系。因此,文艺奖的评选权力基本上把持在京派同人手中,包揽全部奖项乃意料之中的事情。它的意义在于,“文艺奖”评奖不仅仅是《大公报》十年庆典之一部分,还是“京派”同人创作实绩的一次综合展示,具有自证和他证的双重价值。

人们常说,认识指导实践,思想决定行动。沈从文接手“文艺副刊”之后,制定了“严肃独立、坚持个性、定位准确”的办刊理念,以纯文学的标准遴选作家作品。在沈从文看来,文学者应当遵守自己“事业的尊严”,不能做文学的“票友”与“白相人”^[3]。文艺副刊的发展佐证了他的此番言论。沈从文很清楚,办刊物离不开商业运作,更要有自己的特色,保持文学的独立性不等于放弃读者和市场。个性、特色是赢得读者的不二法宝。创办刊物,北平是个理想之地,作为新文学的发源地,拥有一批热心文学的作者和读者;但从商业立场上看,要和上海的出版业竞争,无论是产业基础、商业运作,还是印刷技术、广告经营,都明显处于劣势。创办刊物不能脱离商业市场,追求文学的独立性也不等于放弃读者。如何

编辑,刊物才能为广大读者所认可,是摆在沈从文面前的首要问题。“是积极有为,还是消极的有为?对当前社会是注重事实,还是重理想?这些看来好像不成为问题,事实上,却是每个预备办刊物的人应当考虑到的问题。尤其是在北方出版的刊物,照目前上海任何刊物的办法,似乎都不大相宜,必须有个性,有特性,方能存在,方值得存在。”^{[1]193}于是,以北平高校师生为主要作者和读者群体的纯文学创作,成为《大公报》文艺副刊此一时期的办刊方向。沈从文试图在政治和商业之外,依托“京派”同人,为新文学生产找到一个新的生长点。

追寻“文艺副刊”的个性特点离不开沈从文、萧乾两位主编的文学理想,无论是沈从文的“希腊小庙”还是萧乾的“人格化”主张,投射到具体的编辑活动中,就是注重文学自身的特性和规律,持守创作的严肃性和作品的艺术性,反对游戏、消遣的“白相文学”和空洞无物的“宣传文学”。萧乾曾说:“我始终认为1933年为京派一个分界线,在那之前,京派是以周作人为盟主。那时,京派的特点是远离人生、远离社会、风花雪月,对国家不关痛痒。我最庆幸的是我开始进入文学界,恰好在京派这个转变期。我与周作人等几乎没任何交往。……1935年我接手编《大公报·文艺》时,每个月必从天津来北京,到“来今雨轩”请一次茶会,由杨振声、沈从文二位主持。如果把与会者名单开列一下,每次三十至四十人,倒真像个京派文人俱乐部。每次必到的有朱光潜、梁宗岱、卞之琳、李广田、林徽因及梁思成、巴金、靳以(但不久他们二人赴沪了)。还有冯至,他应是京派的中坚。”^{[4]406}从沈从文“严肃独立、坚持个性、定位准确”的办刊理念到萧乾“高质量、多品种、重新人、通信息”的刊物定位,文艺副刊自主、自由、开放的方向一直未变,“纯文学”志趣始终如一。采取中立、超然的态度,表现人性的和平静穆,既是文艺副刊的编辑风格,也是京派同人的自觉追求。

二、一如既往——培养与扶持文学新人

诚如卞之琳所言,沈从文“20年代开始被徐志摩、郁达夫等推上文学道路以后,从30年代初就开始一贯热心扶植文艺青年……在他直接间接严格要求的扶植下茁壮成长了不少有成就的作家”^[5]。主编《大公报》文艺副刊的时候,沈从文把发现、培养青年作者作为一项重要的必修课。在《论“海派”》一文中,他说:“一个文学刊物在中国应当如一个学校,给读者的应是社会必需的东西”,一个编辑,应当把稿费“支配到一些对于这个民族毁灭有所感觉

而寻出路的新作家的作品上去。”^[6]“一个刊物的理想……还必需挑选发掘那些工作结实持久的新人新作品。”^{[4]58}沈从文是这样说的,也是这样做的。对于青年作者,他倾力给予支持,不惜亲自为之删改、润色文章,帮助他们发表作品、出版作品集。巴金回忆,1933年秋天,他来北平拜访沈从文,“见家里来得最多的客人就是给《大公报》投稿的文学青年。……单是为这个副刊他就要做三方面工作:写稿、组稿、看稿。我也想得到他的忙碌,但从未听见他诉苦”^[7]。

在沈从文、杨振声帮助下成长起来的萧乾,接手“文艺副刊”主编,薪火相传,继续把发现、培养新人作为重要任务。他曾明确地说:“副刊是文艺青年的摇篮”,“刊物编者应该像寻宝者那样以发现新人为乐”,“自己的主要职责是为新人新作提供园地。”^{[8]69}在改造“小公园”、编辑“文艺副刊”的过程中,他积极扶持青年作者,为之设置专栏、专版,优秀作品刊发在显著位置,坚持新老作家同酬原则。《小公园》曾发表青年作者王西彦、屈曲夫的作品,用两个专版推出田涛、陈蓝的小说。萧乾回忆说:“文艺副刊对许多作家来说,都起过摇篮作用。同时,不少早期作家也编过报纸副刊并使之成为发表作品的重要园地。评判一个副刊,首先应看它发表过什么作品——尤其看它发表过多少青年作者的处女作。”^[9]他还把副刊发挥的作用形象地比喻为“一道桥”,它应该拱起腰身,让未长成的或者还未把握住自信力的作家渡过来。

除了主编沈从文、萧乾的注重,“文艺副刊”重视青年作者还有一个原因——报社的支持。《大公报》社长胡政之多次嘱咐萧乾,我们并不靠这副刊卖报,你也不必学许多势利编辑,专在名流上着眼,你多留意新的没人理睬的。只要从长远上,我们能对中国文化有一点点推进力,那就够了。此举坚定了萧乾“高质量、多品种、重新人、通信息”的办刊信念,刊物不惟名、不惟利,而是要成为一座沟通作者和读者的“桥梁”。行走在这座“桥梁”上的人们,有已经成名的周作人、冰心、朱自清、茅盾、老舍、巴金、郑振铎、杨振声、林徽因、朱光潜、张天翼、萧军、萧红、沙汀、艾芜、李广田、何其芳、曹禺、卞之琳、刘白羽等,有成长中的王西彦、屈曲夫、田涛、陈蓝、杨刚、常风等,还有一些名不见经传的作者。如此,在自由、尊严、个性的总体风格下,新老作家济济一堂,百花齐放,并行不悖。

今天,我们阅读“文艺副刊”,在向经典致敬的

同时,也深深地感佩作为编辑家的沈从文、萧乾的眼光与识见。沈从文曾结合自己的创作体验,告诫作者:“一切作品都需要个性,都必浸透作者的人格和感情,想达到这个目的,写作时要独断,要彻底地独断!”^{[10]42}虽然在现实生活中,文学不免会沦为工具,承担过多的使命;不过,即使如此,亦有优劣之别、高下之分。作者可以匠心独运,不落窠臼,避免概念化影响。萧乾在《致文艺生产者》的一封信中,说到自己的选稿标准,“好的文章,像一切好的艺术品一样,一看便能辨认得出。像尊名窑出的瓷器,好的文章有着一种光泽:也许是思维的透彻,也许是想象力的奔放,文字间焕发着光彩”^[11]。

就这样,沈从文和萧乾,一个是走进城市的“乡下人”,一个是寄居在皇城根下的“篱下人”,他们以相近的编辑行为践行着自由、尊严、个性的文学理念,发现、培养文学新人,扩大“纯正”文学的影响力。

在“文艺副刊”的作者群中,“京派”同人无论在人数上还是作品数量上都占据了主导地位。两者相谐相生,文艺副刊因为沈从文、萧乾等京派同人的倾力支持而声名远播,京派同人因为拥有文艺副刊这样一个广阔的演绎舞台而别具风采,形成了自己的文学观和批评观——反对文学的政治化、商业化,提倡文学的独立性和自足性。沈从文谈到自己从事创作的原因时,曾说:“因为我活在这世界里有所爱。美丽、清洁、智慧,以及对全人类幸福的幻影,皆永远觉得是一种德性,也因此永远使我对它崇拜和倾心。这点情绪同宗教情绪完全一样。这点情绪使我来写作,不断的写作……”^[12]在《给志在写作者》一文中,他再次强调,文学是一种“信仰”,而不是“兴趣”^[13]。

京派对文学独立性、自足性的强调,不仅表现在文学创作上,也体现在文学批评上。关注人性冷暖,强调文学的独立性和审美性,重视直观感受,这些构成了京派文学批评的重要特点。在《答巴金的自白书》中,李健吾指出:“批评不像我们通常想象的那样简单,更不是老板出钱收买的那类书评。她有她的尊严,犹如任何种艺术具有尊严,正因为批评不是别的,它是一种独立的艺术,有自己的宇宙。”^[14]朱光潜认为:“文学是创造的艺术,决非几条死板的规律所酿成的,而且文学家往往不仅创造作品,还要欣赏作品的趣味,每种伟大的新作品都是一种新趣味,我们决不能以古人之已然,责后人之必然。”^[15]对批评独立性、创新性的强调,表明了京派同人在文学批

评上的自觉。实践中表现出来的平和、理性的姿态和对理论的拒斥,说明京派批评秉承了我国古典文论偏重自我体验的传统。在《创作界的瞻顾》中,萧乾表达了类似的想法:“批评家不是用辩证法的大帽子,就是引用某外国学者的网绳,我们的批评家太急于对一个正在努力的作家作盖棺以后的总括结论了。”^[16]沈从文、萧乾、李健吾、朱光潜、梁宗岱等人都具有双重身份——既是创作家又批评家,他们喜欢将自己浸入作品,把创作和阅读体验熔铸在批评文本中,表达独特的审美感受和认知,文风意趣盎然,生气灵动。正因为此,京派同人的文学批评在葆有感性丰饶、体验深刻等优点的同时,也存在逻辑不严密、理论建构不足等缺憾。

三、一尘不变——论争中的坚守与坚守中的笃诚

文坛本就是是非曲折很难说清楚的所在,争鸣和交锋乃文学创作与批评的应有之意。只有经过时间淘洗,拂去人为的尘埃,才能渐次展现历史的某种真相。如果开列一个中国现代报纸副刊论争排行榜,相信《大公报》文艺副刊当名列前茅,这固然与它“文人论政”的民间立场有关,但以沈从文、萧乾为代表的京派同人的集群效应也不可忽视,尤其是当京派同人在“文艺副刊”上发表文章成为一种常态的时候。某种意义上,主编的言论、同人的观点很容易被放大,视为一种集体意志。1933至1934年的“京海”之争,1934年的“大众语”论争、1935年的“反差不多”论争以及1939年初的“一般或特殊”论争都可做如此解读。它们在给沈从文、萧乾、朱光潜等人带来莫大伤害的同时,也破坏了文学生态,扭曲了人们的文学认知。

1933年10月18日,沈从文在“文艺副刊”发表《文学者的态度》,公开表达了自己对“票友”和“白相”写作的厌恶,他说:“平常作家在作品成绩上努力,他们(文学的票友与白相人)则在作品宣传上努力。这类人在上海寄生在书店、报馆、官办的杂志,在北京则寄生在大学、中学以及种种教育机构中。这类人虽附庸风雅,实际却与平庸为缘。”^[17]海上作家“票友”“白相”说一出,立即引发苏汶、曹聚仁、冯雪峰等人的不满,双方你来我往,争鸣不断,为此,沈从文又相继撰写了《论“海派”》《关于海派》《谈谈上海的刊物》等文章。这就是大多数文学史文本中所说的“京派、海派”之争。

事实上,早在1930年,沈从文就在《郁达夫张资平及其影响》《现代中国文学小感想》《论中国现

代创作小说》等文中,对“创作态度不严肃”“投机取巧”“见风使舵”的海上文人进行了批评,言辞激烈程度不逊于《文学者的态度》,却没有引起争鸣和反响。原因在于那时沈从文并没有出任文艺副刊主编,身份是一位自由撰稿人,言说主体为个人,尚不代表一个社团、流派。《文学者的态度》之所以引发苏汶、曹聚仁、胡风、姚雪垠等人的争鸣,主要是在海派同人们看来,此时的沈从文已经不再代表自己,而是代表一份报刊、一个群体、一个社团。沈从文的《文学者的态度》和杨振声的《乞雨》,林徽因的《惟其是脆嫩》相互应和,打出文学者应当恪守“事业的尊严”、以独立人格和勤勉态度从事写作的旗帜,明确地把京派同人的写作与官方文学、商业文学、票友文学区别开来。“京海”之争持续近一年时间,沈从文发表了十几篇论文,即可视为他与论争者的直接对话,也可看作是京派同人的文学观念的一次集中阐发。无论是文学创作的“距离感”(远离政治和商业,书写乡土中国和现实生活),还是审美表现的从容节制(古典、恬静的风格),抑或是文体形式的散文化、诗意化(片段式结构、牧歌情调),浓缩为一句话就是“纯正的文学趣味”,“严肃”“和谐”“节制”“恰当”不过是它的派生物。

关于“京海”之争,相关的研究文章、专著可谓多矣,这里,我想从文化心理和情感认同两个方面来考察沈从文对“海派”发源地上海的态度,有助于对论争作一些深层的理解。在沈从文的人生辞典中,他的文化心理天然地亲近湘西这片神奇的土地,生活在那里的人们人性丰饶,敢爱敢恨;而在北平、上海、青岛、昆明等城市,他感受到的是人性的虚伪、生命力的衰微以及接纳的艰难。在北平,尚且有“西山一切,小麻雀的声音,青绿色的天空,山谷中的溪流,晚风,牵牛花附着的露珠,萤火,群星,白云,山泉的水,红玫瑰”^[18]⁸⁵,让他想起故乡的美丽,《边城》的创作多少弥足了这份失落;而在上海,虽然在好友徐志摩的极力推荐下,沈从文在胡适担任校长的中国公学谋得教职,但工业化、商业化的大都市给他的印象实在太坏,他极不适应这种“到处要钱”的生活,对上海市民表里不一的行为反感之极,缺乏起码的安全感和认同度。他说,“城市中人全为都市教育与都市趣味所同化,一切女子的灵魂,皆从一个模子里印就,一切男子的灵魂,又皆从另一个模子印就,个性与特征是不易存在的”,“都市大多数人都十分懒惰、拘谨、小气,全都营养不良、睡眠不足、生殖力不足”^[19]¹⁶⁷。文化心理的扭曲和情感认同的危

机感,驱使沈从文又一次拿起笔,纵情地书写湘西原始的生命活力,《丈夫》《龙朱》《媚金》《七个野人和最后的迎新节》《雨后》就写作于此一时期。如此,也就不难理解北归之后的他,在“文艺副刊”上著文《文学者的态度》的复杂心境:对海派文学“商业性”“媚俗性”的厌恶,对京派文学“纯净”“自然”的拥抱与珍视。在沈从文的情感世界里,“湘西”“自然”“生命”“梦影”几乎是等同的,至少在审美层面上如此。

“京海”之争最直接的结果是南北方文学的分野、激进与保守的分化以及流派、思潮意义上“京派”“海派”的形成。如果把读诗会、读书会、来今雨轩时期的京派称之为前期的话,那么“文艺副刊”时期的京派则是后期。姑且不说朱光潜客厅读诗会成员梁宗岱、冯至、孙大雨、罗念生、周作人、叶公超、废名、卞之琳、何其芳、朱自清、俞平伯、李健吾、林庚、曹葆华、凌叔华、林徽因、萧乾、沈从文、张兆和等人成为“文艺副刊”的“诗特刊”的主力诗人,总布胡同梁思成、林徽因家的“客厅沙龙”、八道湾周作人“苦雨斋”的“‘骆驼草’同人”聚会以及中山公园“来今雨轩”萧乾召集的每月一次的副刊约稿会,都与《大公报》有着密切关系,就是“文艺副刊”主编沈从文引发的“京海”之争,就足以让京派由不成规模的聚会、不成体系的言说上升为群体的亮相和流派的生成。

下面我以刊物为主线来描绘京派的形成轨迹,呈现它与《骆驼草》《大公报》文艺副刊、《文学季刊》《水星》月刊、《文学杂志》月刊的相互关联。

《骆驼草》周刊(1930年5月至11月):周作人担任主编,撰稿人主要是周作人、俞平伯、废名、冯至、徐玉诺、程鹤西等,它是《语丝》的继续,减退了战斗锋芒而趋于“冲淡”和“闲适”;《发刊辞》中说,“文艺方面、思想方面,或而至于讲闲话,玩古董都是料不到的,笑骂由你笑骂,好文章我自为之,不好亦知其丑,如斯而已”。

《大公报·文艺副刊》(1933年9月—1937年8月):主编杨振声、沈从文、萧乾,以副刊为阵地建构了一个人员相对稳定、观念趋近、风格形成的同人社团,并在“京海”之争中跃升为文坛的重要社团。主要成员有周作人、沈从文、杨振声、朱自清、俞平伯、废名、凌叔华、朱光潜、李健吾、何其芳、李广田、倪尼、陆蠡、靳以、冰心、老舍、张天翼、芦焚、陈梦家、林庚、冯至、卞之琳等。

《文学》季刊(1934年1月—1935年12月):主编为郑振铎、章靳以,冰心、朱自清、沉樱、李长之、林庚、黎锦熙等人为该刊的主要理论家和评论家,主要

作者有老舍、吴组缃、卞之琳、丰子恺、王任叔、张天翼、臧克家、李广田、陈白尘、鲁彦、林庚、何其芳、艾芜、曹禺、欧阳山、芦焚等,萧乾、梁宗岱、赵家璧为主要的翻译者。该刊宗旨可概括为:整理旧的,创作新的,评析国内创作,译介世界文学,“以忠实恳挚的态度为新文学的建设而努力”。《文学季刊》是30年代中期最有影响的大型文学刊物之一,与《文学》《现代》齐名。

《水星》月刊(1934年10月—1935年6月):实为《文学季刊》的一个“副刊”,与《文学季刊》相比,作者群体更加偏重京派同人,撰稿人主要为周作人、李健吾、废名、沈从文、巴金、郑振铎、何其芳、李广田、卞之琳、萧乾、芦焚等,风格淡泊致远。

《文学杂志》月刊(1937年5月—8月,1947年6月—1948年11月):主编朱光潜,编委有杨振声、沈从文、周作人、俞平伯、朱自清、林徽因、胡适、冯至、凌叔华、常风等。《文学杂志》坚持“自由生发、自由讨论”的原则,主张“多探险,多尝试,不希望某种特殊趣味或风格成为正统”。《我对本刊的希望》一文,阐发了朱光潜心目中理想的文学刊物,“一种宽大自由而严肃的文艺刊物对于现代中国新文艺运动应该负什么样的使命呢?它应该认清时代的弊病和需要,尽一部分纠正和向导的责任;它应该集合全国作家作分途探险的工作,使人人在自由发展个性之中,仍意识到彼此都望着开发新文艺一个共同目标;它应该时常回顾到已占有的领域,给以冷静严正的估价,看成功何在,失败何在,做前进努力的借鉴;同时,它应该是新风气的传播者,在读者群众中养成爱好纯正文艺的趣味与热诚。它不仅是一种选本,不仅是回顾的同时也是向前望的,应该维持长久生命,与时代同发展”^[20]。主要撰稿者有周作人、废名、沈从文、老舍、李健吾、林徽因、卞之琳、梁宗岱、萧乾、何其芳、朱自清、林庚、曹葆华、冯至、俞平伯、凌叔华等。“在自由发展中培养纯正文艺风气”是《文学杂志》的宗旨和方向,在“京派”同人刊物中,《文学杂志》的地位仅次于《大公报》文艺副刊。

就这样,《大公报·文艺副刊》《文学季刊》《水星》《文学杂志》以及早前的《骆驼草》适时地为京派同人的集体亮相提供了舞台。曾经离京南下的一批自由主义知识分子北归之后,他们萌生承继、中兴新文学的愿望,重聚在杨振声、沈从文、萧乾的周围,形成了一个强大的团体。他们用人性论对抗着阶级论,用个性主义对抗着集体主义,让久旱的北方文艺界重新焕发生机,在宏大的阶级论叙事中显得不合

时宜而又弥足珍贵。

1934年8月1日,青年读者杜粲致信沈从文,介绍1932年以来在南方开展的“大众语”论战,希望“引起北方学人的注意”;沈从文写作《从“小学读经”到“大众语问题”的感想》,与杜粲来信一同发表在“文艺副刊”上。沈从文说,“大众语讨论虽然在上海一地,北方学者对于讨论并不热心,并不是觉得不重要,这问题在北方沉默的理由,似乎是各人所触摸的多一点,从事实方面认识稍‘深’一点,空泛激扬的议论自然也就‘少’一点。各人正在‘注意’这个问题,‘研究’这个问题,故反而不能来随便谈论这个问题了”^[21]。沈从文的回信中中规中矩,表明了北方学者的态度,只是引号使用过多,强调有余,给人北平学者务实、上海学者务虚之印象。紧接着,曹聚仁就这一问题致信沈从文,提出反驳意见,认为北方学者沉默的原因是与“问题”隔膜、与“大众”隔膜,并提出大众语与白话关系、大众语运动会不会停歇下来、大众语用什么方式完成等五个问题,“求教于北方学界”。商榷信与沈从文的《上海通信附记》同时发表在“文艺副刊”上,沈从文仍坚持自己的看法,认为要有“几个人”在为大众的原则下,写出为大众所理解的作品,才是大众语的前途。为了让读者多方面了解北方学者对大众语的看法,副刊连续发表了黎锦熙的四篇有关大众语的短论。从沈从文的角度看,大众语论争是一种被动行为,并非主动介入。虽然理论主张上他与上海的曹聚仁、茅盾、鲁迅、陈望道等人有所出入,但在反对尊孔读经、复兴文言的大方向上却是一致的。

1936年10月25日,沈从文以“炯之”笔名发表《作家间需要一种新运动》。文章认为,“近几年来,如果什么人还有勇气和耐心,肯把大多数新出版的文学书籍和流行杂志翻翻看,就必然会得到一个特别印象,觉得大多数青年作家的文章,都‘差不多’。文章内容差不多,所表现的观念差不多。有时看完一册厚厚的刊物,好像毫无所得;有时看过五本书,竟似乎只看过一本书。这个现象说得蕴藉一点,是作者大都关心‘时代’,已走上了一条共通必由的大道,说得诚实一点,却是一般作者都不太长进,因为缺少独立识见,只知追逐时髦,所以在作品上把自己完全失去了,一个作品失去了自己的见解,自己的匠心,还成个什么东西?”文中,沈从文敏锐地提出了“差不多”现象,并分析原因,认为“缺少独立的见解”,“失去自己的个性和特色”,导致作者记住了时代,忘却了艺术。他希望“有些作家,来一个‘反差

不多运动’,针对本身弱点,好好地各自反省一番,振作自己,改造自己,去庸俗,去虚伪,去人云亦云,去矫揉造作,更重要的是去差不多”^[22]。显然,这种缺少个性的“一元”现象与沈从文持守的独立、自由的文学观念相去甚远。文章发表时,萧乾特别加了按语:“本文发表在文坛上正飘扬着大小各色旗帜的今日,我们觉得它昧于时下数组风气,爽直道来,颇有些孤单老实。惟其如此,于读者它也许更有些真切的意义。这是对中国新文艺发了愁的人的一个呼吁。它代表一片焦灼,一股悲哀,一个模糊然而真诚的建议,我们期待着它掀起的反应。”^[23]

沈从文和萧乾主动挑起的“反差不多”话题很快引来回应,“文艺副刊”特别组织了两期“反差不多”专辑,第一辑有萧云的《反差不多运动的根数值》、吴霭的《老实话》、彭昭仪的《文坛上的公式主义》、田庐的《题材:现实的反映》,第二辑有杨刚的长文《关于“差不多”》。文章虽然各有侧重,但基本观点大致相同,即认为沈从文逃避使命,不能正视和呼应人民群众的救亡图存要求,是对时代的一种背叛,“真正的自由主义、个人主义,追求真善美的艺术家,在这个时代、这个国度,都得把个性整整步伐,纳入规范,凝聚一处,照燃那黑暗,摧毁那牢门”^[24]。作为回应,沈从文在《再谈差不多》中,对自己的观点进行辩解,他说:“不管那左翼文学或民族主义文学,你得有‘作品’,你的作品至少得比同时别的产品高明些,精美些,深刻些,才有人愿意看,看了又才可望引起良好作用。……作家要救社会还得先设法自救,当朝野都有人想利用作家来争夺政权巩固政权的情势中,作家若欲免去帮忙帮闲之讥,想选一条路,必选条限制最少、自由最多的路。”^[25]

沈从文的“自由创作”“自己思考”的说法再度引发争论,《晨报》《文学》《光明》等报刊纷纷加入。茅盾的文章《新文学前途有危机么》《关于“差不多”》颇具代表性,他说:“近来各方面的议论对于文坛的前途似乎都抱一点忧虑,炯之先生的‘差不多’说,是一个现成的代表,所谓‘差不多’,未尝不是现文坛的现象之一,而炯之先生则无视了‘视野扩大’这一进步的要点,而只抓住了‘差不多’来作敌意的挑战,且又不理解新文学之历史的发展之过程,因而认为‘作家间需要一种新运动’了。”^[26]茅盾认为,“反差不多”立论偏颇,只见树木不见森林,“抹煞了新文艺的发展过程,幸灾乐祸似地一口咬住了新文艺发展时所不可避免的暂时的幼稚病,作为大多数应社会要求而写作的作家们的弥天大罪,这种‘立

言’的态度根本不行!……此种闭起眼睛说大话的态度倘使真成为‘一种运动’,实在不是文艺界之福!”^[27]在这场“南北文坛”的笔战中,卷入了太多的政治、个体因素,强调时代、共性有余,重视审美、个性不足,论争双方不免意气用事,上纲上线。究其实,抛开时代原因,双方观念并非壁垒森严、水火不容,而是有很多相同的地方,比如对文学创作的形式主义的批判,对审美价值的重视。当然,由于政治的挤压和认识的局限,沈从文的“差不多”警示未能引起文学界的重视。对于沈从文个人来说,埋下了逃避时代、消极抗日的口实;对新文学史来说,失去了一次自我矫正的机会,在功利主义轨道上走得更远。

拂去历史的尘埃,把“文艺副刊”上因沈从文、萧乾等人言论引发的论争做一个全面解读,我们可以发现,“京海”之争、“大众语”论争、“反差不多”论争以及1939年1月22日昆明《今日评论》上发表的《一般或特殊》引发的“与抗战无关论”论争背后有一个恒久不变的逻辑,即对文学独立性的强调、对政治、商业因素介入文学的警惕。虽然沈从文的个人言论未必代表《大公报》社,但其文学主张与其“不党、不卖、不私、不盲”的“四不”原则十分契合,同时,这种尊重文学独创性、个性的主张与周作人、沈从文、萧乾、李健吾、师陀、林徽因、卞之琳、李广田等人的创作不谋而合,形成集群效应,视其为京派同人的整体观点亦当合适。联系抗战前后国内文艺界的整体语境,在一片阶级矛盾、民族斗争的大众化声浪中,沈从文的“自由”“纯正”“人性”主张不合时宜是显见的,受到左翼人士批评乃至批判实属正常。当大多数作家开始用大众语书写时代民生疾苦和抗日战争的时候,沈从文在对“大众”一词的理解上,与左翼作家产生了分歧,他执意表现的“优美、健康、自然,而又不悖于人性的人生形式”与人民群众的抗战诉求也格格不入。

也许是社会苦难太过触目惊心,抑或是“梦的文学”太过遥远。1935年3月,沈从文在散文《桃源与沅州》中对“梦”的文学进行了某种解构,现实生活中的桃源根本不是什么“洞天福地”,虽然这里古风犹存,但充满病态,客栈烟馆只要照章纳税就能受到政府保护,妓女也是同样,并不像《边城》所描绘的那样重情轻利。这里已经通汽车,现代文明的触角延伸进来,特别是尖锐的社会矛盾、民族矛盾也在这里留下了斑斑血迹。总之,桃源根本就不是“世外”的,而是需要改造的乡土中国的冰山一角。面对“偌大一个华北,容不下一张书桌”的时局,一向

持守平和冲淡、返归自然的他也开始疾呼,“我们实在需要一些作家!一些具有独立思想的作家,能够追究这个民族一切症结的所在,并弄明白了这个民族人生观上的虚浮、懦弱、迷信、懒惰……理解在文学方面,为这个民族自存努力上,能够尽些什么力,且应当如何去尽力”^[28]^[56]。这也是以“文艺副刊”为依托的多次论争一旦从学理走向现实,特别是与人民大众、政治、抗战等因素纠缠在一起,沈从文很快就归于沉默,醉心于“希腊小庙”营构的主要原因。

要对20世纪30年代《大公报》文艺副刊与京派的关系做出准确定位是很难的,涉及到《大公报》办刊方针、价值取向以及作者、读者等多个因素;同时,在“文艺副刊”这个平台上演出的人们也非单一面孔,即使是文学观念、审美表现、艺术风格相近的“京派”,每一个作者、作品也不尽相同。但是有一点是肯定了,《大公报》“自由立言”的办报宗旨与沈从文、萧乾等京派同人崇尚的个性、纯正、审美的文学观念十分契合,我们尽管可以指责京派文学“乡村梦影”“逃避现实”“文化守成”,但不可否认的是,在功利主义占据主导地位的30年代,京派文学的存在优化了那个时代的文学结构,起到纠正左翼文学口号化、模式化弊端的作用,同时也折射了社会急剧变动中知识分子的分化和文学的裂变。

注释:

- ①《大公报》文艺副刊的前身是“文学副刊”,1928年1月2日至1934年1月1日开设,吴宓任主编,历时6年,出刊313期。“文学副刊”由通论、中西新书介绍、文学创作、读者通信四个部分组成,多介绍西方作家作品,发表旧体诗词,极少新文学作品。这是“文学副刊”影响远不及“文艺副刊”的重要原因。
- ②《大公报》创办于1902年,1925年停刊,1926年吴鼎昌、胡政之、张季鸾三人组成新记公司,接办《大公报》,史称“新记”《大公报》。

参考文献:

- [1]沈从文.沈从文文集:第12卷[C].广州:花城出版社,1984.
- [2]转引自唐小兵.《大公报》的文学梦[N].东方早报,2012-07-25.
- [3]沈从文.文学者的态度[N].大公报·文艺副刊,1933-10-18.
- [4]萧乾.萧乾文集:第10卷[C].杭州:浙江文艺出版社,1998.
- [5]李天福.论沈从文的报刊情缘与编辑责任[J].新闻界,2010(4).

- [6] 沈从文. 论“海派”[N]. 大公报·文艺副刊, 1934-01-10.
- [7] 巴金. 再思录[M]. 上海: 上海远东出版社, 1995.
- [8] 萧乾. 萧乾文学回忆录[M]. 北京: 华艺出版社, 1992.
- [9] 萧乾. 我与大公报(1935—1939年)[C]//大公报人忆旧. 北京: 中国文史出版社, 1991.
- [10] 沈从文. 沈从文文集: 第11卷[C]. 广州: 花城出版社, 1984.
- [11] 萧乾. 致文艺生产者[N]. 大公报·文艺副刊, 1935-07-04.
- [12] 沈从文. 萧乾小说题记[N]. 大公报·文艺副刊, 1934-12-15.
- [13] 沈从文. 给志在写作者[N]. 大公报·文艺副刊, 1936-03-01.
- [14] 刘西渭. 答巴金的自白书[N]. 大公报·文艺副刊, 1936-01-05.
- [15] 朱光潜. 创造的批评[N]. 大公报·文艺副刊, 1935-04-14.
- [16] 萧乾. 创作界的瞻顾[N]. 大公报·文艺副刊, 1934-11-28.
- [17] 沈从文. 文学者的态度[N]. 大公报·文艺副刊, 1933-10-18.
- [18] 沈从文. 沈从文文集: 第10卷[C]. 广州: 花城出版社, 1984.
- [19] 沈从文. 沈从文文集: 第6卷[C]. 广州: 花城出版社, 1984: 167.
- [20] 朱光潜. 我对本刊的希望[J]. 文学杂志, 1937(1).
- [21] 沈从文. 从“小学读经”到“大众语问题”的感想[N]. 大公报·文艺副刊, 1934-08-01.
- [22] 炯之(沈从文). 作家间需要一种新运动[N]. 大公报·文艺副刊, 1936-10-25.
- [23] 萧乾. 编者按[N]. 大公报·文艺副刊, 1936-10-25.
- [24] 萧云(李蕤). 反差不多运动的根数值[N]. 大公报·文艺副刊, 1937-02-21.
- [25] 炯之(沈从文). 再谈差不多[N]. 大公报·文艺副刊, 1937-02-24.
- [26] 茅盾. 新文学前途有危机么[J]. 文学杂志, 1937, 9(1).
- [27] 茅盾. 关于“差不多”[J]. 中流, 1937, 2(8).

(责任编辑 刘海燕)

Combination Model of Organizations and Journals

——*Ta Kung Pao* Literary Supplement and the Literature School of Beijing

LIU Zhong

(Shanghai Normal University, College of Chinese Language and Literature, Shanghai 200234, China)

Abstract: *Ta Kung Pao* literary supplement and the literature school of Beijing rely on each other, and has become the combination model of organizations and journals. As literary supplement once provoked "Jing-Hai" argument and "More or Less" controversy, it has become an important window to examine the literature school of Beijing. Utilitarianism dominated literary world in the 1930s. Beijing literature optimized the structure of literature of the era, and rectified the defects in left-wing literature. At the same time, it also refracted sharp change and division of the intellectuals in the society.

Key words: combination of organizations and journals; model; *Ta Kung Pao* literary supplement; the literature school of Beijing

现代史诗：一种新的“调性”

——论严歌苓《一个女人的史诗》

方向真

(上海,自由撰稿人)

摘要:超越了政治立场和道德立场,温和的、包容的、多视角透视的、充满传神细节的《一个女人的史诗》,让有些“十三点”的女主人公田小菲串起了中国1947至1980年这段特殊时期的世相及诸多人物的命运。这里借用音乐的“调性”来描述一部长篇小说的叙述基调——历史在作家的文学式讲述中,呈现出一种新的调性——它是贯穿在整个作品中的具有很大弹性的讲述方式。

关键词:严歌苓;《一个女人的史诗》

DOI:10.13783/j.cnki.cn41-1275/g4.2016.02.010

中图分类号:I206

文献标识码:A

文章编号:1008-3715(2016)02-0051-05

一、田小菲：文学长廊的新面孔

文学长廊里的一个全新面孔——名叫田小菲的女人,引发了笔者这个论题。田小菲是作家严歌苓2013年出版的长篇小说《一个女人的史诗》里的女主人公。这个非常有意思的有些“十三点”的女人,串起了中国1947至1980年代这段特殊的历史、世相及各种人物的命运。

一天放学的时候,十六岁的田苏菲被自称是高年级女生的一个大女孩儿“拍了花”——那个女孩儿谎称在前面的教室学裁剪,用一下苏菲的毛衣打样儿,索走毛衣之后就没了踪影。母亲连连追问,田苏菲不敢说受了骗,谎称同学借走了。在母亲的扫帚下战兢了几天之后,她的女中同学伍善贞(伍老板的女儿)约她去革命,于是她狠着心流着泪逃离了家与小伍革命去了,且被小伍改名“小菲”。她的人生就从小菲1947年的革命开始。故事收场在1980年代初,中国这三四十年的历史就从这个普通女孩子至女人、妻子、母亲、“英雄女一号”等角色以及由她相连铺展的人际而展开。诸多人的悲喜交加、充满戏剧性的命运也氤氲而现。

不知艺术为何物的田小菲,从部队文工团转到

地方话剧团做演员,却以倾情的投入,由替补到主演女英雄——与角色毫无间离地扮演了一个又一个英雄女一号。她为自己的演艺骄傲、陶醉,她的丈夫欧阳莫及女儿欧阳雪却在观看她的演出时流露出漠然和难为情。欧阳莫少年时从上海文化之家逃出来参加革命,被敌人严刑拷打宁死不屈。他饱读诗书眼光犀利,建国后却历经坎坷。他们的女儿很像她的父亲,聪慧、倨傲而叛逆。

不管是舞台上还是现实里,小菲都不遗余力地倾情投入,人与角色完全合一。她的妈妈说自己的女儿是“被人搀着不动,被鬼搀着打转”的人。小菲台上声嘶竭力地表演,台下率性天真得常常不按规矩出牌。她居然将迷倒一片文青的白马王子欧阳莫追到手(虽然欧阳莫爱上的是孙百合——一位与自己情趣相投的女人,无奈与小菲结婚后他靠吃安眠药来打发一个个痛苦难眠的夜晚);在那个追崇革命激情的年代里,她居然成了名演员;居然被当年看上她的旅长、后来官至省军区副司令的都汉一直倾慕着、保护着;居然凭着过人的坚韧、强烈的爱,还有困境里磨练出的泼辣,她保护着先是文化局副局长、后来受贬做艺术学院副院长、一度被免职下乡劳动的欧阳莫,让他在一场又一场的冲击中活下来,且尊

收稿日期:2016-02-10

作者简介:方向真(1957—),女,河南南阳人,文艺评论家,现居上海,自由撰稿人。

严不倒。

田小菲这个女人,无论是作为小说的主角还是历史的载体,她的出现不能不说是文学的奇葩。即便田小菲仅仅作为一个丰满的有意思的载体,历史与人性通过她及和她相关的人全方位展现;即便现代文学已经不再以塑造独特的人物形象为己任,小菲的出现也毫无疑问为中国乃至世界文学人物形象的长廊增添了一幅新的生动面孔。在她身上,可见出与诸多世界文学大师作品里既相像又相异的人物角色功能。让田小菲做主人公——如同福克纳《喧哗与躁动》里的班吉、鲁迅《狂人日记》里的狂人、莫言《透明的红萝卜》里的黑孩儿……作品主人公懵懂的视角,摒弃了那些自以为是的主观评判。一旦那似乎很智慧的主观性离场之后,作品的多重涵义就浮现出来。有些“十三点”的田小菲做主人公,自然就消解了女人的过度自恋与悲情式的宣泄,使得《一个女人的史诗》有着充满感性的吸引力和绵长回味的延展力。

当女性作家不再热衷明晰的理性探索、智慧的剖析及感官体验的自语,而以悲天悯人的历史人文的大格局重新考量这个世界,其创作就有可能进入史诗的层面。但显然,《一个女人的史诗》的叙述基调与传统的史诗根本不同,与之前的表现女人命运的作品也不相同。

二、严歌苓及她们:女性史诗的多声道

从女性个人体验的发掘,到对历史格局中的女人的呈现、叙写,中国现代女性文学可以列出一个长长的作品名单来昭示这一流变:丁玲《莎菲女士的日记》、萧红《呼兰河传》、张洁《沉重的翅膀》、林白《一个女人的战争》、王安忆《流水三十章》、铁凝《玫瑰门》《大浴女》、陈然《私人生活》、徐小斌《羽蛇》、孙惠芬《秉德女人》、残雪《美人》、迟子建《树下》、张翎《阵痛》、严歌苓《一个女人的史诗》……女性作家由一己的生命体验而渐渐进入社会历史中的女人命运及生存的展现;由内视角到全方位的内外兼具的大视角;由个体的情绪情欲苦闷的倾诉、成长经历的内视到悲天悯人的、立足于历史人性高度的叙写。女作家叙写的“声音”与其生命意识的觉醒是同步的——个体生命体验的单声道渐至历史、人性的多声道,人文的艺术的底蕴也渐至丰满深厚。

如果说,王安忆的《流水三十章》以女孩子的视角来省察自身的变化,来展现女性的意识、女性的成长、女性的生命体验,《一个女人的史诗》则以主人

公内视角及全知全能的视角来展现一个女人一生的诸般际遇及相关人物在特定历史时期的生活。

孙惠芬颇具史诗性的《秉德女人》有一条明晰的线索——发散着原始生命力的秉德女人,一生经受了又一个又一个挫折,却顽强地一次又一次地从命运的低谷爬出来,重建生活。她的生命就像顽强地生根、养育果实的树种,遭受了一次次的风雨摧折,最后使家族的大树变得枝叶繁茂,她也在沉重的支撑和负重中渐渐老去。而《一个女人的史诗》就更具原生态的鲜活、丰富,那枝枝蔓蔓的多头绪的几十年日子里交织着众多人物的命运,无尽的滋味无尽的体悟尽在阅读的不言中。

铁凝的《玫瑰门》和《大浴女》展现悲剧性的历史及女人的命运,还有人性中的黑暗,笼罩着阴郁沉重的气息。而《一个女人的史诗》则是明快的调子里时时洋溢着现世的欢乐,即便厄运不断,温饱不济。

徐小斌的《羽蛇》这部表现女性生命意识及女性生命形态的完美的长篇,以一个家族百年五代女人来彰显人性原型,且是女性的自我审视。《一个女人的史诗》里系列的历史事件——以往被作为人物活动背景的存在,已经成为时光里的风和雨,点点滴滴丝丝缕缕地渗入人物的生活和命运,再也无法剥离。对历史的感同身受及对日常生活的场景、细节的细腻深入的把握,还有强力训练完成的炉火纯青的叙述力,使得《一个女人的史诗》有着超乎寻常的故事感染力。

迟子建的《树下》美丽而不幸的女主人公七斗的命运,其“伤怀之美像寒冷耀目的雪橇一样无声地向你滑来,它仿佛来自银河,因为它带来了已故天堂的气息,更确切地说,为人们带来了扼住咽喉的勇气”。(迟子建博客)《一个女人的史诗》,笼罩人的是实实在在的俗世的悲喜与炎凉,让读者感觉到,阔大高远处,仿佛上帝那慈悲为怀的眸子正注视着所有的人,他们的来路、现世,甚至他们的未来。对《树下》,可用忧郁、温暖、苍凉、凄美的诗意来形容,而《一个女人的史诗》里,那过往的一切及正在发生的人事,可以触摸到质感与温度的鲜活,它似乎全方位激活了你的触角,让你不能自己地一口气读下去……直到你的目光停在书的最后一页,东方既白。

中国大陆的女作家及海外华文女作家,居然在长篇小说的史诗性元素消解殆尽的当代,将笔触深入到历史的大格局中,且让女人充当起长篇小说的主人公或历史的见证人,甚至有的连书名都弥漫着

强劲、宏大的气流。这一系列作品呈现出一个非常有趣的文化现象，中国现代以来的女性文学的重要题材——女性人生的叙写，从20世纪延展至今，竟然与人的意识的发展是相同的轨迹！这个轨迹是否可描述为：意识——自我意识——理性（理性审视）——精神（客观精神）？女性作家视野的扩大，笔触的深入，语言的扎实功力以及敏感的生命体验，使得一批女作家的创作走在了中国文学的前沿，女性身份对于她们的创作已经不仅毫无弱势可言，而且呈现出独特的优势。在告别宏大历史叙事、告别强而硬的政治激情之后，建立在男权基础上的历史解构之后，小说以怎样的讲述来开辟新径，来完成影像时代里自身的重新建构？显然，华语女作家们探寻的触角已经深入到历史与人性的深处，深入到了现代文学的前沿。即便是放在世界文学的格局中，她们的作品也毫不逊色。

三、观照历史与人性的魔衢

严歌苓在她的《一个女人的史诗》里开辟了一条魔衢——认知历史与人性的一条特别通道：通历史——从1947年至1980年代初，中国大陆各个重要历史节点的戏剧性展现；通人性——人之百态与世间冷暖的活生生展现。

1949年新政权建立之初，人们满怀希望地拥抱新生活的姿态；三反运动、四清运动、文化大革命运动，怎样掀动整个社会生活，怎样打击着欧阳萸这样恃才倨傲、钟情资产阶级生活方式的人；田小菲如何用她母性的力量，维护着她的家及她至爱的欧阳萸；众人人在那样一个年代里的各自做派与各不相同的命运……

与男人征服世界的作为不同，隐忍、不屈服及奉献是女人的近乎本能的作为，尤其当灾难降临的时候。由此看来，《一个女人的史诗》是否可理解为一个女人对社会的战争——无意识状态下的战争，本能的生存战争？

然而，此英雄非彼英雄，甚至连基因的变异都说不上。《一个女人的史诗》，只是借用了传统史诗的名字，实际上与借用的那一方已经没有内容和意义的关联了。严歌苓发掘的属原生态的东西——女人生存的本相（太多的作品是观念大于人物，叙述大于人物。而当鲜活的场景、细节表现到位了，观念的影子自然随着作者的隐身就退场了）。英雄女一号，只是田小菲舞台上出演的一个又一个角色，与生活里的她之间找不到逻辑的联系。在整部小说里，

“英雄女一号”被作者赋予了加强戏剧性冲突和荒诞意味的角色功能，它不仅成了小菲为之奋斗的目标和她生存的符码，且使表演英雄的小菲及与其相关联的人事始终被置于滑稽的场景里。

《一个女人的史诗》无论就历史文化内涵之深厚，主人公及其他人物之真实生动而言（且每个角色都有充足的“戏”），还是就整体构思的圆融、诸多关系的精准设置，叙事的出神入化而言，皆令人拍案叫绝。作品至此，大美无痕也！

有一定时间跨度和众多人物形象的长篇，何以称得上是史诗？它是否该有一个晋级的条件——社会生活里生动的人物群像与作者的发现力量？

作品里那形形色色的“他们”，在一定时期的社会生活中的情态，填充起了历史的画卷感。那一定时间跨度里的社会生活所展示的，似乎能寻觅到过去、当下、未来的发展踪迹。即便是荒诞的一切，其荒诞的当下和荒诞的背后也还隐约有一个观察者的精神图式存在。

严歌苓的这部作品，所有出场的即便偶尔露面的人，也都有自己的相貌、声调、做派。且不说田小菲、欧阳萸、他们的女儿欧阳雪、都汉、方大姐、孙百合、伍善贞等，就连小菲妈、小菲姥姥、伍妈妈、老爷子（欧阳萸父亲）……无一不有着活脱脱的个性。这些人物深得《红楼梦》《水浒传》之中国经典小说的神韵。在这些人物的面孔上，你找不到一丝观念的硬痕，一个个通脱自然，就是放到世界文学艺术形象的长廊里，也依然是活脱脱的这一个。

严歌苓的高明在于，她不为她的人物罩上面具——观念的面具，她让读者看到每一个真实的面孔。小说创作的一大弊端，是作者想当然地为其人物制定一付付面具，它们全然窒息了人物的呼吸，凝固了人物自身流动的热血。通常，观念这个生硬的、令人不舒服的角色变换着面孔出现在各类文学作品与电影戏剧中。《一个女人的史诗》，给足了所有人的戏，却始终不给“观念”露脸的机会，它彻底抹去了观念的影子。

历史存在于观察与讲述中。文学中的历史，如同一个多棱镜，映射出多种可能的历史。《一个女人的史诗》显然是一个能生发出多重解读的生动范本。

像一个在不停地寻找宝矿的人，创作了多部作品的严歌苓，仍然在寻找她心中的故事宝矿。她无法忍受面对那些千篇一律的生活经验。发掘故事宝矿，就成了她从日常的生活经验里超拔而出的通道。

为了拒绝重复、平庸、无趣，她永远在寻觅和开拓，向着理想中的能激发她的创作热情的下一个。

四、新调性：充满弹性的讲述

《一个女人的史诗》能让读者感觉到其荒诞的色彩。这荒诞不是因为某个或某些人物的滑稽——所有的人物都对自己的生活持认真严肃的态度，更没有作者着意铺陈或者着意注入荒诞的元素——人物的命运、故事完全符合历史的真实。究竟，作品透出的荒诞色彩从何而来？

是否可以说，荒诞来自于一种关系——讲述者之视域与所观察所描述对象的关系？

应该说，作者悲天悯人的视域与其笔下人物命运间的关系产生了荒诞的效果。就拿欧阳萸来说，他少年时从上海的文化之家逃出去参加革命，与小菲的懵懂不同，他心中有一个崇高的革命目标。被敌人逮捕后，他宁死不屈，经受严酷拷打也不供出地下同党。新政权建立之初，他这个年轻的老革命当上文化局副局长。随后屡次政治运动他无一幸免地被冲击——降级、下乡、劳教、改造，复出后也仍被边缘化。他精致的生活方式，他的洞察力，他独立倔傲的处世态度与那个时代的主流意识格格不入。欧阳萸竟然在为之奋斗的革命取得政权之后，迷失了自我，他的崇高信仰和一腔激情竟然找不到出口，几度濒临于毁灭的边缘。不仅是欧阳萸，田小菲、孙百合、方大姐、小菲妈身上，也都多多少少见出荒诞的色彩，这些人——几乎所有的人，你能从她们的身上感受到某种悲剧的东西。或被衣食所困，或自尊被践踏，或自以为是地处于认知的误区，或终生面对无法弥补的遗憾……然而，无论怎样的困境，始终有温暖的东西存在着——人的自尊、自律、自我牺牲，这些人性的光辉，在不同人物身上时不时地呈现。

显然，无论是荒诞还是悲剧，严歌苓并没有让它们走到极致。这与当代作家对人的有限性的省察有关，当代作家大多更为节制更为内敛。比较一下当代长篇与传统长篇，就会发现，其中的一个明显差异是：不再走向极致。比如，雨果的《巴黎圣母院》《九三年》《悲惨世界》，于大格局下展现大善与大恶，其人的道德的高度自觉——人趋于神圣完美的极致，或是极美与极丑的对照。比如托尔斯泰《复活》里聂赫留朵夫的道德自省与赎罪，巴尔扎克、司汤达等作家笔下人物冲破一切的毁灭式的强烈欲望……

不让自己的主人公走向道德极致的严歌苓，却让我们从《一个女人的史诗》里看到，任何批斗、戕

害都能借助于正义、革命、责任的名义，不一定哪一天哪一个哪一些人就会成为以上名义的道具。在那个社会意识形态和人们的思想行为被统一的年代里，欧阳萸这一类具有思想洞察力和审美感知力的人，自然被视为不合时宜的另类，历次运动来临首当其冲地置于被整治的境地。

如果，今天严歌苓仍以她笔下人物生活的年代里崇尚的思维——政治、信仰的排他性思维，来观照和书写这段历史，那么她的笔端一定不可能像现在这样舒达自然，她现在的作品给人的感觉有一双睿智包容的目光在润泽着。显然，严歌苓关注的不是有关正义、道德的评判问题，她关注的是一种精神的坚守：爱与自由。田小菲爱欧阳萸，几十年如一日全心全意地爱和奉献；都汉始终真诚地爱着关照着田小菲，他欣赏她淋漓尽致的表演；欧阳萸与其女儿无视主流意识形态的高压，始终昂着高傲的头，他们坚守着自己的价值观……无论是春风得意的革命者都汉、方大姐、小伍们，还是不合时宜的有自由化倾向的欧阳萸、孙百合们，都被公正地描写。作者对他们——这些坚守自己信念的人们，都心存一份敬意。

带有荒诞因素的悲剧意味，而不是正义的悲情。如果作家不再以狭隘的政治化、道德化的眼光来框定历史与人事，不再自视甚高，立场也不再像以往那么鲜明、严正，其作品就自然显出荒诞与诙谐的意味。

写到这里，不禁想到传统音乐的交响曲与现代音乐的变化轨迹。现代音乐，很难觅到古典作品的庄严与恢弘了。如果这里我借用音乐的“调性”来描述一部长篇小说的叙述基调——历史在作家的文学式讲述中，呈现出一种新的调性——它是贯穿、渗透在整个作品中的具有很大弹性的讲述方式：温和的、包容的、大格局的、多视角透视的、充满传神细节的讲述。以这种新的调性来叙讲历史与女人的，《一个女人的史诗》堪称范本。

结语

由严歌苓的这部作品，联想到2015年诺贝尔文学奖得主阿列克谢耶维奇的作品，《我还是想你，妈妈》《锌皮娃娃兵》《我是女兵，也是人》《我不知道该说什么，关于死亡还是爱情》等，阿列克谢耶维奇记录的是战争和切尔诺贝利灾难下的人，更是儿童与女人特定历史中的命运。她说，40年时间里，她听人们讲述一个又一个故事，一方面她为人性的崇高感动至泣，另一方面她被人类的本性震慑甚至吓

傻。

再追溯到之前的诺贝尔文学奖获奖女作家多丽丝·莱辛(2007年获奖)的《金色笔记》,纳丁·戈迪默(1991年获奖)的《无人伴随我》等,能看到一条逐渐明晰的线索——女性作家的作品的史诗化倾向。国外女作家近几十年的创作势态,也验证着中国女作家创作的势态。女作家在现代意识的催动下,由审视自身到审视历史中的人性,她们对人的存在境况的深切考量,已经非常深刻,非常具有涵盖力了。

2015年,阿列克谢耶维奇的获奖,也证明了当今时代对历史的真实叙述的敬意。诺奖委员会如此评价阿列克谢耶维奇的创作:“因为她的多声部的创作是我们这个时代苦难和勇气的纪念碑。”阿列克谢耶维奇从大量的采访、文献来展开她对历史的叙述,那更多来自对战争亲历者的访谈的第一手资料,把被英雄主义美化了的战争的另一面——苦难与不可愈合的内心创伤,真实地赤裸裸地呈现在世人面前。

但是,在读者及文学研究者的心里,有没有一些遗憾?建立在对当事人的访谈和文献的运用上的纪

实文字,能称得上严格意义上的文学作品吗?也许,阿列克谢耶维奇的获奖,给人们的最大启示是她为历史担当的勇气及精神。她的写作还必须与时间赛跑:她必须赶在那些亲历者被上帝收走之前,来完成她的访谈和记述。

此刻,我既为汉语的丰富性及表达的独一无二而骄傲,又为汉语翻译的困难而遗憾。假如严歌苓《一个女人的史诗》用英、德、法文写出版,那将会是怎样的情形?回到本文所讲的“调性”上,《一个女人的史诗》更具文学意义上的魅力,且震撼的强度不逊于阿列克谢耶维奇的讲述。

参考文献:

- [1] 严歌苓. 一个女人的史诗[M]. 西安:陕西师大出版社, 2012.
- [2] 王安忆. 流水三十章[M]. 北京:人民文学出版社, 2014.
- [3] 铁凝. 玫瑰门[M]. 北京:人民文学出版社, 2006.
- [4] 迟子建. 树下[M]. 太原:北岳文艺出版社, 2001.

(责任编辑 刘海燕)

Modern Epic: a New “Tonality”

——On *An Epic of A Woman* Written by Yan Geling

FANG Xiang - zhen

(Shanghai, Freelance)

Abstract: The heroine, Tian Xiaofei, in *An Epic of A Woman*, which is beyond the positions of political and morality, strings the ways of the world and the fate of various characters in this special period from 1947 till 1980. In this novel, the author borrows the tonality of music to describe the narrative tone, showing a new tune. Namely, it is a narrative way penetrating in the works with great flexibility.

Key words: Yan Geling; *An Epic of A Woman*

白鹿村:小说记忆中呈现的乡土社会

——重读《白鹿原》

邹容

(广东外语外贸大学中文学院,广州510420)

摘要:20世纪一连串的激进革命是否彻底摧毁了白鹿村的封建宗族秩序和民间文化心理架构?带着这个疑问,笔者试图深入文本,打开白鹿村的内部视野,从内部观察和领悟掩藏在社会内部原生性秩序背后的机制是什么,从微观的视角出发了解白鹿村人日常生活中小习惯、小习性所表现出来的文化心理。通过反复细读笔者发现:《白鹿原》作为民族秘史书写,首先是一部记录人如何面对生活的生活史,里面包含着宗族社会的原生秩序、敬畏生命的神圣仪式感、民间实际生活的交流模式和文化心理等,表达着白鹿村人寻求历史稳定感但又相信命运无非福祸的心态,更使笔者相信在白鹿村,不变的因素大过变的因素。

关键词:《白鹿原》;生活史;宗族;脸面;乡土社会

DOI:10.13783/j.cnki.cn41-1275/g4.2016.02.011

中图分类号:I206

文献标识码:A

文章编号:1008-3715(2016)02-0056-06

把握《白鹿原》是困难的,也是迷人的,但有一个问题值得注意:20世纪一连串的激进革命是否彻底摧毁了白鹿村的封建宗族秩序和民间文化心理架构?要回答这个问题,笔者认为《白鹿原》作为民族秘史的书写,首先应该是一部记录人如何面对生活的生活史^①,故试图深入文本,打开白鹿村的内部视野,对这个小社会进行民族志式的阅读,“感应到一种真实真切的社会秩序的质地”,看看这个原上“传承给这儿的男人女人精神和心理上的是什么”,进而揭示该文本所呈现的乡土社会真实的存在样态。这或许是一个重新开启《白鹿原》丰富阅读空间的新尝试。^②

一、宗族制度:乡土社会的运行结构

辛亥革命之后的白鹿村,宗族^③制度仍是保证原有社会结构形成超稳定系统正常运行的重要力量,是左冲右突中有效抗击国、共、匪侵扰的原生性社会文化力量。为了维持家族血缘及地缘范围内社会秩序的稳定,白鹿村的宗族制度以族长、祠堂、乡约三位一体的形式存在和运行着,共同支撑和建构

着白鹿村的宗族制度。白鹿村的祖上本姓侯,后分别改姓为白(老大一系)、鹿(老二一系)两姓,白鹿两家合祭一个祠堂,一直把同根同种的血缘维系到现在,并仿效宫廷里皇帝传位的铁的法则,规定族长由长门白姓的子孙承袭下传。

在白鹿村,族长的权力象征是一面锣和一个黄铜钩圈的钥匙,敲锣可召集族人,钥匙掌管祠堂。作为族长,白嘉轩的地位和威望,不只来源于世袭地位的合法性,更来自于白嘉轩的个人能力和人格魅力。从他自导自演的与鹿子霖家换地的悲情戏中,自可窥斑见豹。在岳父的悉心指导和帮扶下,白嘉轩发家致富起来,之后做了两件事:一是重新翻整祖传的老式房屋。对白鹿村人而言,住宅不只是一家老小用以栖身的地方,更是个人和整个家庭社会威望的象征。因为修缮大宅,需要大量的时间和钱财,这不是一般人户可以做到的。二是花费大力气修缮祖坟,其目的不只在在于对祖宗敬义务和保护白鹿精灵,更意在向白鹿村人说明:曾经的“败家子”发达了,白家恢复元气了。仙草为他生了两个儿子,可谓人

收稿日期:2015-12-28

作者简介:邹容(1987—),男,湖北赤壁人,广东外语外贸大学中文学院2014级硕士研究生。

财两旺。翻修祠堂、兴办学堂，又使得他的名字与祠堂和学堂一样不朽。带领族人修复围墙，成功阻遏了白狼的侵扰，这才逐渐树立起白嘉轩在白鹿村作为族长的权威和号召力。而他的人格魅力在生活实践中渐成族人做人做事的典范，正如雷达所言：“作为活人，他有血有肉，作为文化精神的代表，他简直近乎人格神。”白嘉轩不仅从制度、形式上维持着宗法文化秩序，更是不断在精神上自我强化和个人实践中身体力行。白嘉轩不只是铁面执行族规不让黑娃带小娥进祠堂，纵是自己的亲身骨肉也绝不手软。作为继任族长的白孝文与小娥有染，有违族规，坏了白家的立身纲纪，必以铁刷子对待。白嘉轩之所以铁石心肠，实在因为他太明白“无论家业上升或下滑，白家的族长地位没有动摇过，白家作为族长身体力行族规所建树的威望是贯穿始今的”^④，在他手里更不能败，更不允许被动摇。白嘉轩还承担着宗族组织功能发挥的责任和义务，有效行使着族人赋予他的财产权、主祭权、主婚权、惩罚权、仲裁权、涉外权等。修祠堂、行乡约、办学堂、驱白狼、抗瘟疫、伐神取水，在他一系列仁勇之举中践行着宗族制度，也因此凝聚了民心、维持着社会秩序、夯实了族长的地位。

全书中祠堂出现次数多达175处，是白鹿村重大历史故事发生和百姓日常生活的重要场所。祠堂原本是为拜祖而建立的，渐渐代表着一种身份的认同，宗族共同体^⑤的形成象征。在族人心目中，祠堂是祖先居住的神圣居所，也是系动着他们生活喜怒哀乐的精神家园。黑娃领导的农协把祠堂砸得稀巴烂，照样被族人完全按照原来的格局复原过来，面对祠堂内断裂的碑石，“白鹿两姓的族人……都大声慨叹起来，慨叹中表现出一场梦醒后的大彻大悟”，唤起着人们对过去历史集体无意识的深层记忆，在无形中起到了修复人心的粘合剂作用。作为宗族信仰的象征和物质载体，祠堂在白鹿村成员中的整合作用，是与祠堂场所功能的发挥及一系列的社会仪式相联系的。人们在日常生活中日复一日地默化和实践，将传统社会的礼俗秩序内化到社会个体的心理层面，在生生不息的后代中得到传承、延续。作为一个神圣的场所，白鹿祠堂成了白鹿村族人供奉祖先、聚众议事、教化育人、践行乡约的地方。祠堂在族人生活中和心目中的重要性不言而喻，因此，待白嘉轩稍有余力就急于重新修复久已失修的祠堂，也无怪乎白嘉轩自信地说道：“凡是生在白鹿村炕脚地上的任何人，只要是人，迟早都要跪倒到祠堂里头。”

城里反政了，皇帝没了，“革命”等新词汇、新思潮慢慢渗入白鹿原，白鹿村人陷入了一种无人管理而近于失序的恐惧和不安之中。“没有了皇帝的日子该怎么”成了白鹿村人最关心的问题，就连平日淡定的冷先生也没了主张。为了较好维持宗族社会的秩序与道德，白嘉轩在朱先生的指导下，又将被奉为原上人精神和心理上的“本本”乡约搬出来，将它作为白鹿村人日常生活中具体的行动准则，使白鹿村生活的每一个层面都渗透弥漫着浓厚的“道德主义”，以此收到“教民以礼义，以正世风”的效果。乡约的主要内容包括三个部分：德业相劝、过失相规、礼俗相交，尤以“德业相劝”最为重要。“德”要求人能禀乎人天生亲子孝亲的本性，一心修持向善之道，推己及人而至家庭、乡里，融化在日常生活里，表达着仁的内在心理诉求；“业”则强调一个人在对待家人、朋友、邻里及礼乐射御书教之类的行为中，言行举止都要正当、合宜，不得有逾越无益之举，是故要执仁行义。这也是为什么白嘉轩要请石匠将乡约刻下来，镶在祠堂正门的两边，与栽在院子里的“仁义白鹿村”竖碑互为映照。其意甚深，殊为叹服。仁义与刑罚并重才是乡约的真精神，而乡约作为族规主要藉由惩罚而得到执行。处罚的条例包括罚跪、罚款、罚粮以及鞭抽板打，执行起来也十分严厉，在对抽吸鸦片者、田小娥、狗蛋、白孝文的惩罚中窥见一斑。在白嘉轩雷厉风行的推行下，儒家克己复礼的教化中，礼乐刑罚兼施下，白鹿村的风貌发生了极大的变化：“……打架斗殴扯街骂巷的争斗事件再不发生，白鹿村人一个个都变得和颜可掬文质彬彬，连说话的声音都柔和纤细了”，简直“真成礼仪之邦了”。往后的日子里，虽经历过几次冲击，作为白鹿村人的金科玉律——乡约，继续调整着包括婚姻关系、财产关系、继承关系、家庭关系以及部分刑事法律关系在内的涉及白鹿村内部生活的各方面，成为白鹿村人继续生活的心理支柱。

在诸多重要性的宗族活动中，除了编纂、修订族谱、祭祖、修建祠堂、年轻族人的教育、调解内部争端，白鹿村人还在共同体的庇护之下获得安全和利益。为了保护自己的利益，宗族还会以武力对抗官府代理人，比如成就鹿三人生历程中一次伟大壮举的交农事件。当田福贤要报复参加过农协的族人时，所有人都免遭戮刑之苦，唯独只有小娥和白兴儿被排除在外。根由在于，小娥是外姓人，而白兴儿虽然是属白姓，但他“处于整个拥挤拥挤的白鹿村外首的这个吊庄，不在白鹿村里面，恰如中华版图外系

的台湾或者海南岛”。这不仅看出了宗族共同体的好处,还可见出它的狭隘性和“差序格局”^⑥。故此,在变动的大时代,失去皇权的庇佑,一时惶然无所的白鹿村人即使对吃人礼教有着爱与怕的复杂情感,仍愿留在宗族共同体中寻求庇护,按照族规家法规定的行为准则,安分守己地生活在自生秩序中,不太在意外面太过匆忙的骤起骤落。

二、“报”和“脸面”:日常生活的心理呈现

如果说要了解白鹿村为什么会形成一个持续性、一体性较好的传统社会,那么我们不仅要要从内部观察和领悟掩藏在社会内部原生性秩序背后的机制是什么,更要从微观的视角出发了解白鹿村人日常生活中小习惯、小习性所表现出来的文化心理。“报”和“脸面”,关涉到白鹿村人当时心灵深处的动机和感情,较为充分反映了他们对生活常识的理解和实践是什么。

“报”^⑦有着较为广泛的意义,如“报答”“报仇”“报恩”“果报”“回报”“酬报”等等,是中国社会尤其是乡土社会关系中重要的基础。人与人之间的交往是相互的,是一种“刺激—反应”交往模式。这种反应在时间上会有延迟性。“报”最初表示一项非常的祭祀,意在还报祖宗恩典。当世俗的欲望达到满足时,后人会以祭祀等方式报答祖先的庇护之恩,这也是白嘉轩花费心思修缮祖坟的原因所在。“报”的关系以家庭为核心基础,依此推演出去,“孝道是还报原则最恰当的说明”。白秉德老汉在没得到儿子肯定性回复之前,死不瞑目,为的是一种传宗接代和保持香火旺盛的原始冲动。白秉德向祖先行孝,白嘉轩也肩负着“不孝有三无后为大”的责任。报的思想强化着孝道的心理,而孝道也强化着家族秩序。继而推之,人们对于天地神人都怀有“报”的朴素心理^⑧,抱怀虔诚之心尊重生命、敬畏自然,恪守生灵间的生存法则。在很长一段时期内,“报”的思想被白鹿村人高度自觉地运用着,深刻地影响着他们生活的方方面面。

大至救命之恩,小至一饭之德,白鹿村人都要还报。白孝文在他事业有所起色,就去酬答指给他一条活路的恩人田福贤和鹿子霖,尽管白孝文沦落败家子的下场,全都拜鹿子霖所赐。有恩报恩,有怨必以报之。田小娥死后,黑娃和白孝文,白鹿村两个后来都有出息的男人,或是暗自发誓,或是以实际行动替她报仇。黑娃和田小娥是露水夫妻,白孝文和田小娥是同患难的情人,所以为田小娥报仇情理之中。对待报复,人的反应也是不一样的。田福贤重新出

山的第一件事就是报复参加农协的兄弟。同是受害者,白嘉轩一句“我权当狗咬了”巧妙地避开了田福贤的刺激,还以德报怨为族姓兄弟求情,而鹿子霖则为田福贤的报复计划鞍前马后。白嘉轩明知是鹿子霖害了白孝文,还是本着“以德报怨,以正祛邪”的原则,想方设法营救鹿子霖。对待黑娃,白嘉轩也是不计前嫌多次搭救,只因他已学为好人。在白鹿村,还有一种“果报”“业报”“报应”的思想影响着白鹿村人的日常生活心理。鹿三对照白鹿两家为人行事的家风后,总结了一句话:“勺勺客毕竟祖德太浅太薄嘛!”当白嘉轩的祖宗把铜钱一个一个往有进口无出口的槐木匣子里塞的时候,鹿子霖的祖先早已靠着尻子发了家。两家的最后境遇截然不同,和他们各家上辈子积下来的福报是有关系的。

“人活脸,树活皮”。白鹿村是个熟人社会,流动性也不大,相互知根知底,所以脸面^⑨就成了支配白鹿村人日常生活行为的重要观念,继而影响到日常人际关系和社会秩序的维持。脸面,首先是生理上的,由眼、耳、鼻、眉、口等五官构成。在白鹿村,谁犯了族规乡约,必以刺刷刷脸。生理上的脸,在特定情境下是社会道德性质的脸面的能指。脸破了相,不仅容颜难看,还会被人看不起。田小娥要脸的时候,总会有人在她背后指指戳戳窃窃私语;不要脸了,才觉得不胆怯了。在对田小娥和白狗蛋“乱淫男女”的惩罚仪式上,“女人被破例召来的用意是清楚不过的”对于女人,饿死事小,失节事大。田小娥与黑娃偷情,被郭举人休了。田秀才感觉没了脸面,着急想打发这个丢脸丧德的女子出门。同样注重脸面的冷先生听闻村里的闲话,直接狠心下药把女儿弄成哑巴,免得女儿丢了他和亲家的脸。从田秀才和冷先生的反应,可以看出脸面和羞耻感的重要联结。“耻”在儒家文化中是一个特别重要的道德概念,特别注重人的行为是否有任何逾越或是不当的地方。对小孩耻感的培养,是教化子女的重要手段和家教涵养的重要体现,意在使子女注意维护自己和家族的面子。面子作为一种社会评价对个人行为产生约束的力量,同时也要求个人修养品德。当白嘉轩请朱先生监督分家时,朱先生并没有对孝文的过失进行严词训斥,只是写了两个字:慎独。进一步看,这种做法,还有利于后代年轻时就懂得对社会规则的遵循和国家对社会秩序的稳定性控制。

面子象征着个人身份地位和家族声望、荣誉,是个人和家族无形的财富。在白鹿村,揭脸皮,意味着给别人抹黑,是对一个人最好的报复。鹿子霖唆使

小娥脱下白孝文的裤子，成功地击中白嘉轩的阿喀琉斯之踵。鹿子霖派人去白家拆房，意不在买房，而是揭白嘉轩和白姓人的脸皮。后来白孝文又从鹿子霖手里买回当年的房子盖上，不仅是自己捞回面子，也算是给祖宗赎回面子。由此不难看出，在白鹿村，个人与家庭、宗族、村里都是一体的。一荣俱荣，一损俱损。个人丢脸，也是集体无脸。当大家喊着捶死老烟鬼时，白嘉轩清醒地看到：“女人娃娃逢着这号男人这号老子就有遭不尽的罪。我想这两个女人丢的不光是自个的脸，也丢尽白鹿一村人的脸。”面子这种无形的财富，有时也是一种日常权威，不是传统的卡里斯玛型权威，如朱先生和白嘉轩，“力图展现的是中国人在多重关系网络中的一种相对（关系优越的）位置而可能得到的权威”^⑩听到父亲受欺侮，鹿兆海拉上团长去耍岳维山。听着鹿兆海威胁性的话十分恼火，岳维山却不能不继续和颜悦色。有了儿子和团长的撑腰，鹿子霖开始了他一生中最为洒脱的日子。鹿子霖作为乡约没有那么大的权力，主要是他背后的儿子，更确切地说是冉团长和他的部队让他分享了流动的权力资源。田小娥给鹿子霖尿下一脸，无疑可以看作是她富于反抗精神、追求个性解放的一个例证。有时面子作为日常权威，“不仅仅是潜在的心理意识”，“从实际效果来看，面子实为一种有具体用处的‘工具’”^⑪在日常交往中，中人的面子在调解纠纷、经济交往中起着重要作用。中人的面子越大，效果越好。白嘉轩和鹿子霖为了李寡妇的事情，闹得不可开交，都认为对方给自己脸上撒尿。为了争这个脸面，都告到县府打官司，最后还是看在朱先生和冷先生的面子，白嘉轩和鹿子霖举酒欢饮重归于好。在白嘉轩成功换地的壮举中，鹿泰恒对冷先生这张冷面孔的信任使得白嘉轩的计谋天衣无缝，成功的机率大为增加。

三、寓于“变”中的“不变”

回到开篇作者的疑问，很多论者认为：随着革命浪潮的不断冲击，白鹿村以祠堂的关闭象征着封建宗族秩序的土崩瓦解，传统的礼法秩序在和革命的较量中败下阵来，历史的车轮注定是以进化的方式开往光明的未来。通过从较为宏观和微观的解读还原了真实的白鹿村人的日常生活，笔者更愿意相信在白鹿村，“不变”的因素，大过“变”的因素。

先看革命的代言人鹿兆鹏。当瘟疫袭向白鹿村时，鹿子霖听从儿子鹿兆鹏的洋办法，院子里里外外都撒上石灰，还告诉村人：“这瘟病是病菌传染的，石灰杀它哩！”连他的亲家冷先生都讥讽他：“说洋

话办洋事出洋党！”最后还是土办法战胜了鹿兆鹏的洋办法，按照朱先生构思设计的方案，造了一座六棱砖塔把小娥的鬼魂压住，才得以消除瘟疫。鹿兆鹏在原上闹革命，公开批斗反动乡约鹿子霖。儿子斗老子，不合乎礼，有悖人伦，所以鹿泰恒看着自家闹出的笑话直呼：“啥叫羞了先人了？这就叫羞了先人了！把先人羞得在阴司龇牙哩！”鹿兆鹏不念兄弟之情，夺弟的爱人。黑娃死罪，鹿兆鹏见死不救，更让救命之恩和兄弟之情摆放何处。鹿兆鹏遗弃原配夫人，拿走妻子的初夜，让她守活寡，更别提冷先生对他的救命之恩。对过去的一切，鹿兆鹏一下子缺席了，或许因为新政权有新政策，但他所代表的革命者于情于礼于义都与白鹿村扞格不入。

再来看看礼法宗族秩序的代表人白嘉轩。黑娃领导农协闹革命，白嘉轩照样让孝武娶媳妇。田福贤导演猴耍，白嘉轩自个关起门来修复乡约。被土匪砸断腰后，不仅劫难以前的严谨勤奋的生活和生产秩序完全恢复，白嘉轩还比往常起得更早。面对瘟疫，白嘉轩领悟到断裂车轴的奥秘，笃定白鹿村上空的冥冥苍穹之中，有一双监视着的眼睛。新政权成立，他的气色滋润柔和，对世事更为洞达、平和与超脱。白孝文的成功，最终还是被白嘉轩称作“也许正是这块风水宝地孕育的结果”；白孝文的出息，也仍是在传统伦理观念的统摄之下。更往后推一推，文化大革命发生了，朱先生作为封建四旧被挖出来批判，留给后人的是两句谶语：“天作孽，尤可违；人作孽，不可活”，“折腾到何日为止”。看到此，学生和村民不仅欣喜有了批判证据，同时心中“报”的原始文化心理升腾而起，让人的心中不由得悸动起来。

面对革命新秩序，传统与现代，白鹿村人如何继续往前选择和行走，遗憾的是，陈忠实没有接着写，历史的答案我们无从给出^⑫。但至少白鹿村上半部的历史让我们有了这样的一种感觉：《白鹿原》作为民族秘史的书写，是一部记录人如何面对生活的生活史，里面包含着宗族社会的原生秩序、敬畏生命的神圣仪式感、民间实际生活的交流模式和文化心理等，表达着白鹿村人寻求历史稳定感但又相信命运无非福祸的心态，这也是经过几次冲突之后白鹿村原生社会和心理秩序没有轰倒塌的原因所在。

注释：

①生活史包含了日常性和英雄性两面，这是因为日常行为实践是社会生活的主要组成部分，而英雄性则是个人作为社会人和独立的个体“创造历史”的体现。参见王铭铭：《村落视野中的文化与权力：闽台三村五论》，生活·读书·

②程光炜老师主张尝试把这部小说与作者的另一部长篇创作谈(《寻找属于自己的句子:〈白鹿原写作自述〉》)放在一起对读,将它放回陕西地方志、《史记》和《创业史》的历史长河之中,观察一个作家思想气质和文学观念之养成,他是如何“隐在人物背后,以自己对人物此一境况或彼一境遇下的心理脉象的准确把握,通过人物自己的感知做出自己的反应”的。进一步认为,如此回到作家作品原点和贴着人物命运处境去理解的阅读,是重新进入文学世界的一个有效途径。——程光炜:《陕西人的地方志和白鹿原——〈白鹿原〉读记》,《文艺研究》,2014年第8期。本来颇是犹豫自己的这种解读尝试,看到程光炜老师的细致分析,更加鼓舞笔者写下此文。

③有的评论会直接用宗法文化去解读《白鹿原》的文化意蕴,这当然没大错。细以究之,即可知宗族与宗法不同,不可混为一谈。宗族现象虽然贯穿整个中国历史,但不同时期有其不同的内涵和表现形态。从西周至清末,人们可以粗略地识别出它的以下类制度性形式:宗法制度、世族宗族制度及士绅/庶民宗族。本文白鹿村所依之制主要是宋以后的尤以明清时代为其鼎盛时期的近世士绅/庶民宗族。“近世”的提法借用日本京都学派的断代概念,指宋至清这一时期。关于类型分类,详见文崇一:《历史社会学:从历史中寻找模式》,三民书局,1995年第262-280页。关于宗法与宗族的区别,详见林耀华:《义序的宗族研究(附:拜祖)》,生活·读书·新知三联书店,2000年第71-73,79-81页。

④陈忠实:《陈忠实文集·四(1988—1992)》,广州出版社,2004年第287页。以下小说原文引用皆来自该书,兹不赘述。

⑤滕尼斯认为,共同体是建立在有关人员的本能的中意或者习惯制约的适应或者与思想有关的共同的记忆之上的。血缘共同体、地缘共同体和宗教共同体等作为共同体的基本形式,它们不仅仅是它们的各个组成部分加起来的总和,而且是有机地浑然生长在一起的整体。“共同体是一种持久的和真正的共同生活”,是“一种原始的或者天然状态的人的意志的完善的统一体”。〔德〕斐迪南·滕尼斯:《共同体与社会:纯粹社会学的基本概念》,林荣远译,北京大学出版社,2010年,译者前言,第2页。

⑥社会学家费孝通先生在研究中国乡村结构时提出了差序格局的概念,旨在描述亲疏远近的人际格局,如同水面上泛开的涟漪一般,由自己延伸开去,一圈一圈,按离自己距离的远近来划分亲疏。费孝通:《乡土中国》,上海世纪出版集团,2008年第25-26页。

⑦杨联升教授第一个将“报”作为一个独立的范畴提出来并进行开拓性研究。1973年,杨联升教授发表《报——中国社会关系的一个基础》的英文论文,其后又在香港中文大学“钱宾四学术讲座”上以“中国文化中报、保、包之意义”为题发表演说,用 reciprocate 和 retribution 两个英文单词来指称“报”字,由此引起其他学者的注意。继而有文崇

一教授于1982年发表《报恩与报仇——交换行为的分析》一文,李亦园教授亦于《传统宇宙观与经济发展》一文中顺带论及此一问题。本文对于白鹿村“报”的文化心理分析,是在杨联升教授论述的启发下进行的。具体的论述,见杨联升:《中国文化中报、保、包之意义》,中文大学出版社,2009年第5-12,53-81页。

⑧梁启超在《中国历史研究法补编》中说道:“《论语》说:‘非其鬼而祭之,谄也。’‘其鬼’和‘非其鬼’的分别,和西洋人的看法不同。意思只是,鬼神不能左右我们的祸福,我们祭他,乃是崇德报功。祭父母,因父母生我、养我;祭天地,因天地给我们许多便利。父母要祭,天地山川日月也要祭;推之于人,则凡为国家地方捍患难建事业的人也要祭;推之于物,则猫犬牛马的神也要祭;如此‘报’的观念贯彻了祭的全部分。”梁启超:《中国历史研究法补编》,中华书局,2010年第171页。

⑨根据相关研究,面子在根本上是一种由于个人表现出来的形象类型而导致的能不能被他人看得起的心理和行为。翟学伟:《中国社会中的日常权威——关系与权力的历史社会学研究》,社会科学文献出版社,2004年第270页。

⑩翟学伟:《中国社会中的日常权威——关系与权力的历史社会学研究》,社会科学文献出版社,2004年第302,148页。

⑪〔美〕杜赞奇:《文化、权力与国家:1900—1942年的华北农村》,王福明译,江苏人民出版社,2003年第149页。

⑫对于上半部的历史,陈忠实其实已经在他的创作手记中给出了:以《乡约》构架的文化心理的乡民,虽经历过几次冲击,却很难发生实质性的剥离。要完成《乡约》文本架构的心理剥离,确实不会是一朝一夕的事。陈忠实:《寻找属于自己的句子:〈白鹿原写作自述〉》,北京大学出版社,2011年第169页。

参考文献:

- [1]陈忠实.寻找属于自己的句子:《白鹿原写作自述》[M].北京:北京大学出版社,2011.
- [2]程光炜.陕西人的地方志和白鹿原:《白鹿原》读记[J].文艺研究,2014(8).
- [3]林耀华.义序的宗族研究(附:拜祖)[M].北京:三联书店,2000:9.
- [4]人民文学出版社编辑部.《白鹿原》评论集[M].北京:人民文学出版社,2000.
- [5]许子东.当代小说中的现代史:论《红旗谱》《灵旗》《大年》和《白鹿原》[J].上海文学,1994(10).
- [6]秦晖.传统十论:本土社会的制度文化与其变革[M].上海:复旦大学出版社,2003.
- [7]费孝通.乡土中国[M].上海:上海世纪出版集团,2008.
- [8]杨联升.中国文化中报、保、包之意义[M].香港:中文大学出版社,2009.
- [9]林语堂.吾国与吾民(英汉对照)[M].黄家德,译.西安:陕西师范大学出版社,2008.
- [10]林耀华,金翼.中国家族制度的社会学研究[M].北京:

三联书店,2008.

- [11]许娘光. 祖荫下:中国乡村的亲属,人格与社会流动[M]. 王芃,徐隆德,译. 国立编译馆,主译. 台北:南天书局,2001.
- [12][美]周锡瑞. 叶:百年动荡中的一个中国家庭[M]. 史金金,朱琳菲,译. 太原:山西人民出版社,2014.
- [13]金观涛,刘青峰. 兴盛与危机:论中国社会超稳定结构[M]. 北京:法律出版社,2011.
- [14]金观涛,刘青峰. 开放中的变迁:再论中国社会超稳定结构[M]. 北京:法律出版社,2011.
- [15]翟学伟. 中国社会中的日常权威:关系与权力的历史社

会学研究[M]. 北京:社会科学文献出版社,2004.

- [16][美]杜赞奇. 文化、权力与国家:1900—1942年的华北农村[M]. 王福明,译. 南京:江苏人民出版社,2003.
- [17]杨国枢. 中国人的心理[C]. 南京:江苏教育出版社,2006.
- [18]许章润. 关于“报”的几点释义:书面答一位汉学家的提问[J]. 社会学家茶座,2006(4).
- [19]王铭铭. 村落视野中的文化与权力:闽台三村五论[M]. 北京:三联书店,1997.

(责任编辑 谢春红)

Bailu Village: a Rural Society Presented in the Novel

—Re-reading *Bai Lu Yuan*

ZOU Rong

(College of Chinese Language and Literature, Guangdong University of Foreign Studies, Guangzhou 510420, China)

Abstract: The author tries to go deep into the text to observe and understand the internal mechanism hiding behind the social original internal order in Bailu village. Meanwhile, from microcosmic point of view, the author strives to understand people's habits in their life and the cultural psychology reflected by these habits. Through repeated reading, the author finds that *Bai Lu Yuan*, written as a national secret history, is a life history recording how people are faced with life, which contains the native order of the clan society, the sense of sacred rituals of reverence for life, the communication patterns in the real life, cultural psychology and so on, and expresses a kind of attitude that people in Bailu village try to search for a sense of stability but believe that fate is nothing more than a blessing. All these make the author believe that constant factors are much more than variable factors.

Key words: *Bai Lu Yuan*; life history; clan; face; local society

(上接第31页)

- [3]杨荣馨.《中华人民共和国民事诉讼法》(专家意见稿)及立法理由[M]. 北京:清华大学出版社,2012:270.
- [4]宋建立. 从中化国际案看不方便法院原则的新发展[J]. 法学评论,2007(6):73.
- [5]江伟. 民事诉讼法典专家修改建议稿及立法理由[M].

北京:法律出版社,2008:373.

- [6]丁伟. 我国涉外民事诉讼管辖权制度的完善[J]. 政法论坛,2006(6):153.

(责任编辑 刘成贺)

On the Legislative Defects and its Improvement of Forum Non Convenience in China

—Analysis of the 532nd Item in Interpretation of Civil Procedure Law of the PRC

LI Jia - jia

(Law School, Zhengzhou University, Zhengzhou 450001, China)

Abstract: Supreme People's Court in its *Interpretation of Civil Procedure Law of the PRC* further establishes the applicable rules of forum non convenience. However, the judicial interpretation itself or judicial interpretation about applicable provisions of forum non convenience, without exception, has many disputes and defects. In order to ensure the good use of forum non convenience in China, law should be continually constructed and improved.

Key words: forum non convenience; Civil Procedure Law; judicial interpretation; legislative defects; suggestions for improvement

被观看的逃亡,残缺的女性叙事

——对《末路狂花》的再解读

李超

(郑州大学 文学院, 郑州 450001)

摘要:随着女性主义的发展,其理论、思想被越来越多地运用在电影的生产与批评中。影片《末路狂花》颠覆了传统好莱坞电影中的女性形象,获得票房和口碑的双收,成为女性主义的代表作品。但在对电影文本进行细究时,却发现女性主义在电影中贯彻地并不彻底,其中暗藏的矛盾甚至十分尖锐。本文试图通过对《末路狂花》的考究,借助性别研究中“窥视”理论,说明男权社会下女性叙事的残缺性。

关键词:女性主义;看的快感;《末路狂花》

DOI:10.13783/j.cnki.cn41-1275/g4.2016.02.012

中图分类号:J905

文献标识码:A

文章编号:1008-3715(2016)02-0062-04

伊莱恩·肖瓦尔特把女性作家创作分为:“女人气”阶段(Feminine)、“女权主义”阶段(Feminist)和“女性”阶段(Female)。按照伊莱恩·肖瓦尔特的划分,假如存在着女性通过写作来获得话语权的历史,那么从19世纪到现在,这个历史是向内转的,这是一个“模仿—参与—建构”的过程,最后以女性作品获取文学史的相应地位来实现与男性至少在文化心理上的平等地位。从20世纪70年代起,女性主义的主要努力对象转为暴露所谓的父权机制,这一时期下的女性主义理论和实践不免充满浓烈的火药味;而80年代后,女性主义开始吸收马克思主义、解构主义语言学等理论,重建被遗落和被压抑的女性经验。1991年上映的《末路狂花》可以说是对80年代女性主义理论的一个文化上的实践,它所塑造的反英雄的女性形象既平凡又攫人眼球,展现了一段动人的女性经验。《末路狂花》的出现具有某种象征意义,其商业和艺术上的成功为女性主义在艺术领域的书写提供了可供借鉴的模板。

影片《末路狂花》中存在着两条线索,一条明线是两位女主角的抗争之路,也是导演意图的直接体现,我们姑且称之为“表达机制”;而一条暗线则是

警察、达里尔乃至电影院的观众对女主角逃亡的持续关注,我们姑且称之为“观看机制”,然而,这条起初不被观众、导演甚至编剧所察觉的暗线却时时侵扰着主线,参与并推动故事情节的发展,并最终实现僭越。

一、有心栽花,用残缺的男性为女性正名

任何出走都是需要一个正当的理由以获得道德上的免责,这点导演和编剧是十分清楚的。只要我们稍稍留意片中的几位男性,就很容易为女主角的“逃亡”找到借口。

影片一开始,我们就观察到达里尔的“色厉内荏”,他需要塞尔玛催促起床,为自己系表链,做早餐。如果说料理丈夫起居仍是主妇的义务,那么达里尔对着塞尔玛大吼“该死,塞尔玛,不要那样大叫,我说过受不了你在早上大叫”就不免让人想到儿子对母亲喝斥自己的敏感、不悦。达里尔拥有作为丈夫和家庭收入来源的社会身份,不具有作为男人的勇敢、独立。可能达里尔察觉到自己的失态,再次强调了自己地区经理的地位。而匆忙出门后,达里尔训斥工人时失足跌倒,这样,他辛苦建立起来的男性雄风在观众面前瞬间倒塌。在随后的剧情展

收稿日期:2016-02-10

作者简介:李超(1989—),男,河南禹州人,郑州大学文学院硕士研究生,研究方向:文艺学。

开中,塞尔玛又透露了关于他们婚姻的许多细节:早婚却始终未孕育——“是我丈夫达里尔,他自诩还是孩子,没有准备好”,这里隐藏着一个“阴谋”,达里尔怕孩子会分享甚至夺取塞尔玛的爱,这样一个自私的“长子”就对自己的“弟弟妹妹”在想象中进行了无情的扼杀。而塞尔玛的对牛仔乔迪的一句赞美:“你看到他的臀部了吗?达里尔的并不好看,其臀部阴影可以遮蔽一部车。”这里毫不隐晦地指出达里尔并非“母亲”塞尔玛的欲望对象,他只是个淘气的大孩子。更具有戏剧性的是露易丝的男友吉米,生得高大威猛、性格粗犷豪放,却是女性的“奴仆”：“你周日给他电话,他周一会亲吻你走过的每一寸土地。”在这里,镜头必须闪回到德里达笔下的华伦夫人的房间,我们看到卢梭正在抚摸“妈妈”用过的床铺、地毯,抢过夫人丢弃的食物一口吞下。从对女性的依赖上来讲,吉米与达里尔并无二异,都是“俄狄浦斯情结”的重度患者。如果说男性的成长是对“俄狄浦斯情结”的不断克服过程,那么那些主导着他生活的女性就是活生生的伤口,阉割的象征。

塞尔玛和露易丝在酒吧的谈话,显示出两人的逃亡首先是在精神上寻求自由,而不是逃避家庭和爱情的责任,至于在逃亡之路上遭遇到哈伦、牛仔乔迪、卡车司机和巡警等坏男人形象,都是在一步步为两人营造“迫不得已”的话语氛围。

这里必须引起重视的是哈伦强暴塞尔玛的情节。哈伦被露易丝用手枪逼退:“当一个女人说不的时候,她是真的不愿意。”但哈伦没有逃离,而是辱骂了女性,随后被愤怒至极的露易丝失手枪杀。注意,哈伦并没有因为行为(损害)而遭受惩罚,却因为语言(侮辱)被毁灭。哈伦的辱骂实际上是在否定两人“逃亡”的意义,因此必须毁灭哈伦,来再一次为两人的自由和反抗正名。女编剧卡里·克莉似乎在告诉观看者:精神上的损害更令女人无法忍受,女性主义的大旗首先要张扬在精神领域的上空。由此,通过对残缺的男性形象的塑造,本片的表达机制得以完成。剧情的发展把观众完全带入了塞尔玛和露易丝的逃亡旅途,观众的喜怒哀乐是和女主角的境遇紧密结合在一起的。这是建立女性中心的一次努力。

二、无心插柳,被窥视的逃亡之旅

枪杀哈伦这一情节的设置是一个潘多拉盒子,为两人的逃亡提供了强大的原罪。塞尔玛和露易丝在必须逃亡的同时,也必须面临一系列道德、法律问题,因为哈伦毕竟没有真正强暴塞尔玛。接下来的

逃亡成为了看与被看的游戏,因为国家暴力机器——警方已经介入这场私人的逃亡,从而解决枪杀哈伦带来的后果。观看与被看这个机制开始侵扰着表达机制。

由于乔迪招供,警察获知露易丝的意图,封锁了美国与墨西哥的边境线,两人只得在南方的几个州打转。通过电话和视频的监控,塞尔玛和露易丝的去向已经被警察琢磨清楚,这场游戏的天平越发倾向警察代表的男权社会。福柯在他的《规训与惩罚》中提到边沁的圆形监狱“四周是一个环形建筑,中心是瞭望塔。这种监狱最大的好处就是被囚禁者可以被无条件地被观看,而在中心了望塔的人可以无条件地观看。”我想这个监狱已经建立起来,塞尔玛和露易丝是自由的,但他们的自由仅限于那辆蓝色雷鸟和快要望见尽头的沙漠公路,在遥远的地平线将会出现的是国家暴力机器的铜墙铁壁——狂花已经到了末路。

劳拉·穆尔维《视觉快感和叙事电影》一文认为,在一个由性的不平等所安排的世界中,观看的快感在主动的(男性)和被动的(女性)之间发生分裂。同时,亚里士多德的《诗学》中,也认为在观看悲剧的过程中,有意的情感得以升华,过度的情感得到消释。于是,整个逃亡的过程中,我们发现了许多“观看者”:面无表情老人、乔迪、哈伦、卡车司机、巡警、警察、吉米、达里尔和屏幕前的观众。而值得注意的是,所有这些“观看者”在某种意义上都是男性,通过各种方式参与着这场本属于女性的狂花。我们和警察以及两位被抛弃的男性则是在电子屏幕前分享着这些本来不属于我们的“私人叙事”:塞尔玛和露易丝在尽情地表演,我们则专注地欣赏,而且她们表演地越是夸张、离奇,我们得到的快感越多。

在劳拉的文章中还有一个理论可能更能解释塞尔玛和露易丝逃亡的讽刺性,即主流电影通过叙事和结构来消解男权文化内在的张力和矛盾。这点具体可以通过那些“安分守己”的男性身上体现出来,比如软弱、“恋母”的达里尔和吉米。达里尔在得知塞尔玛竟然参与一场谋杀后震惊、惊慌、难以置信,但其情绪在观看塞尔玛一步步“堕落”中,达里尔恢复了理智,他相信妻子确实参与了枪杀哈伦,相信了她抢劫商店,袭击巡警。他之前关于塞尔玛所有的不安和焦虑得到了最极端的发泄“女人真吃那一套,哈哈”;而吉米在面见露易丝并得到“母亲的爱抚”后平静地离开,再也没有联系过这对末路狂花。

男性必须通过“观看”来消解作为焦虑之源的女性。塞尔玛和露易丝从来就是两个“俄狄浦斯”

患者心中焦虑的根源,为了解除这一困扰,必须设计让她们成为被观看的对象。那么,高举女性主义的旗帜,追寻精神的自由是一个绝对无害而又富有感召力的选择。单单有观看是不够的,根据穆尔维的理论,她们必须是一个“坏女人”的形象,于是,塞尔玛和露易丝枪杀哈伦、劫持巡警、与乔迪乱搞男女关系、抢劫商店、毁坏公共物品,几乎“无恶不作”。这样,原先焦虑的根源——塞尔玛和露易丝被还原成为荡妇、暴徒、骗子,在将女性妖魔化的过程中,男性的焦虑得以化解。

至此,导演和编剧为塞尔玛和露易丝正名的努力几乎消解殆尽——在观看者眼中,这不过是不安分的女人一场滑稽的闹剧,她们似乎并不明白自己在做什么,只是凭借着运气在男权社会的堡垒之中鼠窜。达里尔、吉米和警察们可以睡一个安稳觉了,因为这对末路狂花会自己找到“地狱”的入口,她们终究无处可逃,表达机制的合法性因此消解,女性中心倒塌,男性再次成为话语的主导。

三、末路狂花,她们真的找到自由了吗?

当塞尔玛和露易丝在影片结束时向着大峡谷纵身一跃,时间被定格,她们代表着女性的反“菲勒斯中心主义”,追寻自由的最高努力。虽然她们在现实中失败了,但在男权话语下渴求发声的女性,在普通的观众那里,塞尔玛和露易丝仍是一面精神的旗帜。然而,这场逃亡的意义真的如同我们所“看”到的那样悲壮而凄美吗?在好莱坞的体制下,在依然坚固的父权社会下,这朵“末路狂花”能尽情地绽放吗?

导演和编剧是掩饰冲突和矛盾的好手,枪杀哈伦这一严重的法律和社会问题在片中竟然仅仅是剧情的需要,除了前期的紧张和慌乱外,塞尔玛和露易丝很快恢复平静,随后音乐响起,美景在身旁掠过,在酒精和暖风的刺激下,二人似乎忘了在“银子弹”的停车场,有一个男人因为她们的一时冲动而永远地倒下。如果说塞尔玛和露易丝的遗忘是剧情安排,那么作为观众,我们的遗忘就是被欺骗——在女性主义的语境下,犯罪也能闪耀出美丽而迷人的色彩。只有当片中警官哈尔出现,并且布下天罗地网时,我们才逐渐明白,塞尔玛和露易丝应该也不可避免地要为枪杀承担责任。所以,这种女性叙事首先是“不道德”的。

其次,《末路狂花》的女性叙事又正是在消解着女性主义。塞尔玛和露易丝的成长是本片着重刻画的要素,因为这一逐渐觉醒的过程正是逃亡的最大意义所在,可惜她们的成长似乎经不起仔细的推敲,

例如,片中塞尔玛被乔迪欺骗后的觉悟。在此之前,塞尔玛已经对压制自己的男权社会心存不满,但遇到英俊的牛仔后态度瞬间软化,在一夜情后人财两空,此时塞尔玛觉悟了,但她的觉悟似乎很具有讽刺意味,她强化了自己的女性意识,但却是以一个男性暴徒的形象来进行的:塞尔玛从乔迪那里弄来了整套牛仔装扮,并学会了如何抢劫商店,并且运用得炉火纯青,让达里尔和警察们惊愕不已。当塞尔玛以胜利的姿态庆祝对男性行为的成功模仿时,我们知道她不再是一个“解放了的塞尔玛”,而只是牛仔乔迪的“借尸还魂”罢了。她被吸收、被同化,这种“拟真”比真实更令人难以置信。

我们再来审视一下影片的高潮部分。警官哈尔是片中为数不多的“完整”的男性,他虽身为警官,却对塞尔玛和露易丝的境遇极为同情,他试图挽救两个女性。最后哈尔对着指挥追捕行动的警察大声吼叫:“多少次!女人有多少次让人欺凌!”这话出自一个男性警官口中着实值得玩味。导演和编剧试图在坚固的男权社会中撕出一个口子,来对塞尔玛和露易丝的逃亡进行某种意义上的肯定,而警官哈尔就是这一发声者。然而,这对狂花似乎一直不买账,她们一次次打乱哈尔的挽救行动,她们拒绝了男权社会的“招安”。但现在,选择就在她们面前——大峡谷隔开了两个世界。

没有惊慌,没有迟疑,甚至连动容都不存在,完全是无产阶级将与敌人决一死战的革命浪漫主义精神。“我的天,看来是军队!——为我们而来?”塞尔玛和露易丝的这一对话中的得意情绪呼之欲出,在被压抑、被沉默、被束缚如此之久后,男性们终于发现并且如此重视我们的存在!戴锦华在《电影批评》中说:“一个女性的主题首先是一个关于沉默的主题……于是一个女性的主题又是一个关于表达的主题。”笔者认为,这可能是塞尔玛和露易丝内心里最渴望的一个场景:在一望无际的荒原上,以军队和警察为代表的整个男性社会看着她们两朵狂花尽情地绽放,最后,以绝对愕然的方式昭示自己的绝对自由——她们选择了“离开”,与男性决裂!最后的最后,警官哈尔满足了塞尔玛和露易丝的这一愿望,他朝着峡谷飞奔,失败和懊恼填满他的胸口“不!塞尔玛,露易丝!不!”她们需要的可能不是逃亡,而是男性们能抬起忙碌的头颅,看看身边的女人们在思考什么,在体验着什么。

塞尔玛和露易丝的选择对这个世界意味着什么?对于男权世界来说只是少了两个罪犯,少了两个麻烦,因为“拿枪对着他们,这是标准程序啊!”在

缺乏内在意义的认同者后,为了不让塞尔玛和露易丝的逃亡意义被这个“标准程序”抹杀,电影必须借助观众,在另一个世界重新赋予这对女性主义者以意义,导演和编剧所有的努力都是在试图左右观众的看法。这个女性叙事是残缺、难以形成自我指涉的,它还有待于一个超验的形象来赋予其意义。不需要多说,这个超验者必将是一个男性的形象。

在此还有必要说明一下影片上映时,正是男权回潮的肇始期。张宽在《男权回潮——当代美国的反女权思路》中写道:“本世纪60和70年代是第二次女权运动的高峰期,进入80年代后,男权思潮开始反弹,在美国社会的各个领域都能感觉到一种反女权的倾向:对妇女解放不利的法案一个个地出笼,影视上的单身职业女性大多不讨人喜欢……”我们似乎难以把导演和编剧认为是“男权回潮”的支持者,通过《末路狂花》来反思女权运动和女性主义。但不得不提的是,经历过《银翼杀手》的失败后,导演雷德利·斯科特已决心拍出一部票房和口碑皆佳的作品,在好莱坞的体制下,在“男权回潮”的大时代背景下,这个愿望并不难实现,只要稍稍美化和弱化其中激进的女性主义即可做到发行方和市场的共赢。如果从这个角度理解,本片中女性叙事的残缺就有了合理解释。塞尔玛和露易丝的女性表达充满了对男性的模仿,他们的行为被男性观看、左右;他们的抗争需要被男性承认才有意义,而在电影中,似乎没有男性理解或是承认她们的逃亡所传递的意

义。

在《第二性》中波伏娃认为:“他是主体,是绝对,而她是他者;女性之为女性,不是天生的,而是后天形成的,是作为菲勒斯中心主义文化的‘他者’而被建构的,是男性的客体。”《末路狂花》并没有对这种结构发出任何有力的攻击,只是进一步印证了这一理论的真实性——在男权社会下,女性的逃亡一直被观看,她们的叙事总是残缺的。

参考文献:

- [1][法]雅克·德里达. 论文字学[M]. 汪家堂,译. 上海:上海译文出版社,2005.
- [2]吴敏. 被误读的女性主义:《末路狂花》再解读[J]. 浙江传媒学院学报,2011(2).
- [3]戴锦华. 电影批评[M]. 北京:北京大学出版社,2004.
- [4][英]彼得·巴里. 理论入门:文学与文化理论导论[M]. 杨建国,译. 南京:南京大学出版社,2014.
- [5][法]西蒙娜·德·波伏娃. 第二性[M]. 陶铁柱,译. 北京:中国书籍出版社,2004.
- [6][古希腊]亚里士多德. 诗学[M]. 陈中梅,译. 北京:商务印书馆,1996.
- [7][法]米歇尔·福柯. 规训与惩罚[M]. 杨远婴,刘北成,译. 上海:三联书店,2007.
- [8]张宽. 男权回潮:当代美国的反女权思路[J]. 读书,1995(8).

(责任编辑 谢春红)

Escape by watching, Incomplete female narrative

——Reinterpretations of *Thelma and Louise*

LI Chao

(School of Chinese Language and Literature, Zhengzhou University, Zhengzhou 450001, China)

Abstract: With the development of feminism, the theory and thoughts have been increasingly used in the production of films and criticism. The film of *Thelma and Louise* subverts the traditional female images in the Hollywood films, wins the success of box office and gets the public praise, becomes a feminist representative works. But during the scrutiny of film text, the author finds that feminism is not completely implemented in the movie, the hidden contradiction is even very sharp. This article attempts to explain the incomplete female narrative in a man-dominated society through research of *Thelma and Louise*, using "peeping" theory in gender studies.

Key words: feminism; pleasure of watching; *Thelma and Louise*

回到文本:对孟德斯鸠“地理环境决定论”的再认识

金欣欣

(南京大学文学院,南京 210023;商务印书馆汉语编辑中心,北京 100710)

摘要:法国 18 世纪著名思想家孟德斯鸠撰写的《论法的精神》被誉为影响人类社会进程发展的学术名著。在这部书中,孟德斯鸠关于地理环境对法律、政治等的影响的学说,对后世的哲学、法学、政治学、经济学、地理学等学科产生了深刻的影响。学术界一般把孟德斯鸠的这一学说称之为“地理环境决定论”,即认为地理环境决定社会性质和社会发展的理论。本文从《论法的精神》的相关论述出发,对孟德斯鸠这一学说的性质和评价问题做了探讨。

关键词:孟德斯鸠;《论法的精神》;地理环境决定论

DOI:10.13783/j.cnki.cn41-1275/g4.2016.02.013

中图分类号:B565.24

文献标识码:A

文章编号:1008-3715(2016)02-0066-08

孟德斯鸠是法国 18 世纪著名的思想家,他于 1748 年出版的《论法的精神》被誉为“影响人类社会进程发展的学术名著”,“作为人类进步传统的重要组成部分载入史册,成为人类宝贵的文化遗产之一”。^[1]

《论法的精神》有许多著名的理论与观点,其中关于地理环境对法律、政治等的影响的学说(以下简称“地理学说”),对后世的哲学、法学、政治学、经济学、地理学等学科产生了深刻的影响。

对于孟德斯鸠的地理学说,学术界称之为“地理环境决定论”。对他的观点,学术界有赞成的,有批评的,也有部分赞成、部分批评的,可谓褒贬不一。对此,笔者拟在前人研究的基础上,重新回到文本,从归纳整理孟德斯鸠在《论法的精神》的相关论述入手,具体探讨孟德斯鸠对这一学说所阐发的观点,同时谈谈一己之见。不妥之处,敬请各位专家学者指教。

一、关于地理环境决定论的基本情况和总体评价

所谓地理环境决定论,是指“认为地理环境决定社会性质和社会发展的理论”^{[2]112}。这一理论的思想萌芽在东西方均有悠久的历史。宋正海先生对

这一理论的渊源做了研究,他指出:在中国,早在春秋时期,《管子》中就有这样的思想。在西方,古希腊时期的希罗多德、希波克拉底、柏拉图、亚里士多德,16 世纪以来法国的博丹、孟德斯鸠,德国的黑格尔、拉采尔,俄国的普列汉诺夫,美国的辛普尔(森普尔),英国的麦金德,德国的哈兴额(哈辛格),乃至现代的一些西方学者等等,均在这一理论上有所发展。^{[3]1-4}

马克思主义理论对地理环境决定论是持否定态度的。吴倬先生主编的《马克思主义哲学导论》指出:“地理环境决定论的错误就在于,它片面夸大了地理环境的作用,把地理环境看做是社会发展的决定力量。这种理论只看到地理环境给人类社会实践和生活提供了自然条件,却看不到这些自然条件的发现、利用取决于一定社会的生产发展水平;这种理论只看到人类被动适应自然条件的客观性,却看不到人类主动适应自然、改造自然的主体能动性,看不到人类改造自然的能力、保持地理环境生态平衡的能力也在不断增长。这种理论只注意到地理环境差异给不同的民族和国家带来的差异,却看不到或无法解释地理环境相同的民族和国家为何社会制度不同或经济发展水平不同的事实。”^{[4]257}马克思主义理

收稿日期:2016-02-15

作者简介:金欣欣(1965—),男,北京人,南京大学文学院 2015 级博士研究生,商务印书馆汉语编辑中心编审,主要从事汉语音韵学、辞书学研究。

论对地理环境决定论是辩证地看待的。这部书同时指出：“唯物史观否定地理环境决定论，决不意味着要否认地理环境对人类社会生存和发展的客观作用，而是强调不要片面地夸大这种作用。”^{[4]257}对于这一评价，笔者是十分赞同的。

二、关于孟德斯鸠地理学说的基本观点

(一)《论法的精神》的性质

《论法的精神》是一部什么性质的著作，这是首先需要关注的。孟德斯鸠说：“法律应该与国家的自然状态产生联系；与气候的冷、热、温和宜人相关；还与土壤的品质、位置和面积有关；法律与诸如农夫、猎人或者牧民等各种人民的生活方式息息相关。法律必须与政体所能承受的自由度相适应；还要以居民的宗教、性格、财富、人口、贸易风俗以及言谈举止发生关系。最终，法律条款之间也有内在的关系；它们各自都有自己的渊源所在，其中包含立法者的主旨以及制定法律所产生的基础性秩序的关联。应该通过这些所有的观点仔细考察法律。这便是我力图在这部著作里阐述的各种观点的目的。我将对所有的关系进行研究。这些关系和观点的综合便构成了所谓‘法的精神’。”^{[1]12}有学者把《论法的精神》的主题概括为：“阐述法的精神——揭示各种社会现象、自然现象自身的性质、状态及其对法律的影响作用。”^{[5]9-10}

孟德斯鸠认为，法律与包括气候、土壤、生活方式等在内的自然界和人类社会的许许多多因素相关，他力图研究法律与各种因素之间的关系，以此探求法律的本质。这部书所探讨的问题，都是从法律出发的，所得结论也是回到法律问题上来的。他的关于自然环境对人及相关政治、法律的影响的论述，出发点也是为了研究法律。从撰写初衷上看，孟德斯鸠没有打算在《论法的精神》这部书中论证地理环境决定社会性质和社会发展的观点。从下文可以看到，孟德斯鸠在第14-18章讨论相关问题的时，也没有持“地理环境决定社会性质和社会发展”的观点。以下略作讨论。

(二)《论法的精神》的地理学说探讨了哪些内容

这部书第三卷第14-18章集中阐述了孟德斯鸠的地理学说，篇目为：第14章“法律和气候类型的关系”；第15章“民事奴隶制法律和气候类型的关系”；第16章“家庭奴隶制的法律与气候类型的关系”；第17章“政治奴役的法律与气候类型的关系”；第18章“土壤性质与法律的关系”。有学者把以上内容概括为三点^{[5]20-21}：第一，气候条件对法律的影响作用；第二，国家的地理条件对法律的影响和

作用；第三，人们的谋生方式对法律的影响和作用。

从这5章的行文布局安排看，孟德斯鸠是从气候与土壤两个角度展开讨论的。其中，关于气候与法律关系的问题，第14章是总论，第15-17章是分论。孟德斯鸠把法律分为民事奴隶制的法律、家庭奴隶制的法律、政治奴役的法律。现对相关内容概述如下。

1. 总论：自然环境对人的性格和情感等是有影响的

孟德斯鸠在第14章第1节“概述”中做了如下的说明：“如果人的性格和内心感情真正因不同的气候而产生极大差异的话，那么法律就应当与这些感情和性格的差异有联系。”^{[1]265}这段话是总论性质的文字。这部书这5章的撰写目的，是因为自然环境对人的性格和情感等是有影响的，需要做深入研究。

2. 论气候对法律、政治等方面的影响

(1) 对人的生理的影响

第14章第2节“人在各种不同气候条件下有什么差异”从生理角度讨论了气候对人的影响，认为寒冷气候会让人“有更充沛的精力”，“心脏的跳动更有力量”，“有较强的自信心”即“有较大的勇气”。“炎热地带的人民就像老人一样胆怯；寒冷地区的民族就像青年一样勇敢。”“你会在北方的气候条件下发现那里人民很少有什么邪恶，而是有道德、待人诚恳坦率。当你走近南方国家的时候，你会感觉自己远离了道德的界线。”“在气候温暖的国家，你会看到那里的人举止风度、道德风尚时好时坏，很不稳定。因为气候变化不定，就不能使他们的行为保持不变。气候有时可能极度炎热，使身体完全丧失力量。这种软弱无力的状况会影响到人的精神；丧失好奇心和进取精神，缺乏感情，一切嗜好都变得消极被动，懒惰在那里成了幸福，这种对心灵的撞伤比多数的惩罚还要难以忍受。奴役的压力可以承受，但是精神动力不可没有，因为这种动力是人类行为所不可缺少的。”^{[1]265-269}以上是孟德斯鸠认为的气候对人的生理的影响，这一基本观点是孟德斯鸠关于这一学说的论证基础。

(2) 对人的心理与性格的影响

第14章第3节，第17章第2、3节都有论述。孟德斯鸠认为，严寒气候使人变得勇敢，炎热气候使人变得懦弱。他说，由于气候的原因，某些南方人性格懦弱，但有丰富的想象力^{[1]269}；北方人比南方人勇敢，“热带地区的民族怯懦而使这些民族沦为奴隶，而寒冷地带的民族的勇敢使他们保持自己的自由。

这是自然的原因所产生的后果”^{[1]314-315}；亚洲由于严寒地区与炎热地区相邻，没有温带，所以是强国与弱国的对峙，欧洲有广阔的温带，所以是强国之间的对峙^{[1]316}。

(3)对法律的影响

第一，针对气候特点制定的法律

第14章第10、11、15节，第15章第7节都有论述。比如，孟德斯鸠认为，由于气候对人的身心都有影响，一些国家和地区的某些法律，其实是根据这个因素制定的。他举例说：“在炎热的国家，血液中的水分因流汗而大大减少，因此需要同类的液体来补充，所以人们乐于饮水。烈性酒会使水分渗出后留下的血球凝固。”所以会有禁止饮酒的法律。“在寒冷的国家，血液中的水分很少因流汗排出，因此在血液里积存有大量水分。所以人们可以饮用烈酒而不致使血球凝固。由于人体内存有大量的水，烈性酒可以促进血液的循环，所以烈性酒对于这些地区的人也许是适宜的。”^{[1]273}

第二，由于没有针对气候特点制定法律带来的弊端

第14章第6、7节都有论述。他举例说：“种田是人类最主要的劳动。气候越使人类难以忍受而逃避这种劳动时，这个国家的宗教和法律便越要鼓励人们从事这种劳动。印度的法律规定土地归君主，这就破坏了私人所有权的思想体系，加剧了气候的不良影响，也就是助长了天生的懒惰性。”^{[1]271}

第三，从气候角度解释法律的制定原因

第14章第14节、第16章5、9节有论述，如：“古时的日耳曼人，居住在一种使他们的感情极为镇定的气候里。他们的法律只规定看得见的东西，并没有别的什么想象的东西。……当一个日耳曼民族迁居西班牙的时候，那里的气候要求有许多其他法律。”^{[1]278}

第四，气候对立法者的要求

第14章第3、5节都有论述。比如，他在讨论“某些南方人性格上的矛盾”时指出：“这种气候下的人民比欧洲人更需要明智的立法者。”^{[1]269}

(4)对婚姻制度及相关现象的影响

第16章第2、4、11、15节都有论述。他指出：“一妻制的法律，从欧洲和亚洲的情况相比，它更适合于欧洲气候条件下的人的身体状况。”^{[1]301-302}而“在炎热的气候环境下，人们的需求不多，抚养妻子儿女的费用也较少，所以能娶多个妻子。”^{[1]302}

(5)对道德的影响

第16章第10、12、13节都有论述。他在讨论

“东方的道德原则”时指出：“在那里我们可以看到气候的弊端到了相当严重的程度，如果予以自由放纵，将会带来社会秩序的混乱。”^{[1]307}

3. 论土壤及生活方式对法律和政治等方面的影响

(1)对政治的影响

第17章第6节，第18章第5、19节都有论述。他指出，“亚洲的奴役与欧洲的自由的一个自然原因”是，“在亚洲，人们总是看到有大的帝国存在，而在欧洲从来没有过这种大的帝国。这是因为亚洲有大的平原。亚洲由海洋分割成较大的板块，而且由于它比较偏南，所以水源容易枯竭，山脉积雪较少，而且河流不够大，不能给人形成障碍。因此，在亚洲就必须始终实行专制统治。”“在欧洲，自然划分形成一些不太大的国家，在这些国家中，依法治国与护卫国家不是矛盾的，相反，依法治国十分有利于护卫国家。如果没有法律，这个国家就会衰落下去，并会落后于其他国家。”^{[1]319}

(2)对法律的影响

第18章第1、2、6、8、12、20节都有论述。比如，他认为土壤性质对法律有影响：“一个地方良好的土地，就会使人产生对它的依赖。……因此，专制君主政体常常出现在富饶地区，而土地贫瘠地区则为共和政体。这有时候就成了一种补偿。”^{[1]321}

(3)对人的心理的影响

他在第18章第4节指出：“土地贫瘠使人灵巧、朴素、耐劳、勇敢和善于打仗。……土地肥沃、生活富裕则使人变得怠惰以及一定程度的贪生怕死。”^{[1]323}

三、关于孟德斯鸠地理学说的评价问题

(一)孟德斯鸠的地理学说不是真正意义上的“地理环境决定论”

上文归纳整理了孟德斯鸠地理学说的主要观点。由此可以看出，孟德斯鸠的地理学说主要是论述自然环境和生存方式对人的生理、心理、性格、道德观念、婚姻制度、法律、政治等方面的影响，至于“地理环境决定社会性质和社会发展”这样的论述，书中未涉及。正如曹诗图先生所说：“孟德斯鸠并非地理环境决定论者”，“孟氏在该书第14~19章有关法律与气候、土壤的性质的关系的大量论述中，他只是强调了气候、土壤分别作为一种地理要素对人的生理、心理及生活方式产生一定影响，并由此对法律精神产生一定的制约作用，并没有表达地理环境对人类社会发展起决定作用的观点。即使他在强调地理环境中的气候、土壤等要素对人的生理、心

理、生活方式乃至法律精神的影响时,大多地方的论述比较客观,措辞也较有分寸。”^{[6]17}所以,不能仅由于孟德斯鸠论述了气候、土壤等对人和人类社会的一些影响,就忽略孟德斯鸠在《论法的精神》中所持的基本论点和观点。

当然,孟德斯鸠的少量文字会给人以“地理环境决定论”者的印象。比如上文所引第17章第6节:“在亚洲,人们总是看到有大的帝国存在,而在欧洲从来没有过这种大的帝国。这是因为亚洲有大的平原。……因此,在亚洲就必须始终实行专制统治。”“在欧洲,自然划分形成一些不太大的国家。”^{[1]319}孟德斯鸠的这段表述是从自然环境角度来探讨亚洲、欧洲政体不同的成因,“大的帝国”在18世纪的亚洲是客观现实,他只是从现象推论他认为合理的形成原因。所以,他的上述观点,不是真正意义上的“地理环境决定论”。

孟德斯鸠有一个论点十分著名,他在第19章第14节中说:“气候的影响是一切影响中最强有力的影响。”^①人们往往以此作为孟德斯鸠是地理环境决定论者的依据。但是,对这句话还要具体分析。

宋正海、曹诗图等学者已注意到,孟德斯鸠在《论法的精神》正文前的《著者的几点说明》中特别说明:“我有一个惟恐人们不赞同的请求。那就是请读者们对一部二十年的著作不要浏览片刻就得出结论;应该对整部书,并非书中的只言片语给予赞扬或谴责。如果人们愿意寻找作者的意图,只能在著作的总体意图中寻找和发现它。”^{[1]2}由于《论法的精神》涉及资料极其丰富,孟德斯鸠在出版这部著作前,已担心他的一些论述会被人们以偏概全,特意做了如上声明。所以,对《论法的精神》关于地理学说的文字,要做整体把握。不能因为孟德斯鸠说过“气候的影响是一切影响中最强有力的影响”^②这样的话,就把孟德斯鸠视为现代观念中的“地理环境决定论”者。

(二)如何看待孟德斯鸠对气候等因素的论述

孟德斯鸠确实很看重气候的影响和作用,甚至认为这种影响是根深蒂固的,但他并不认为是决定性的作用。他在一些问题的探讨过程中,也不是处处从气候角度观察问题、得出结论。以下举几例说明:

1. 第19章第4节“一般精神”:“人类受多种事物的支配:气候、宗教、法律、执政准则、典范、风俗、习惯。结果就由此形成了一般精神。”这是他的基本观点。但是,他同时又说:“在每一个民族中,在这些因素中如果某一种表现突出,那么其他因素将

会作出同样程度的让步。大自然和气候几乎仅仅支配着未开化的人。中国人受习惯的支配。日本人则受法律的压制。从前,风俗为拉栖弟梦人带来活力。执政的准则和古老的风俗使罗马蒸蒸日上。”^{[1]347}显然,他是具体问题具体分析的。

2. 第15章总共有19节,从第15章的标题看是讨论法律与气候的关系的,但实际上明确涉及气候的文字仅有第7节这一处。当然,在第15章中,孟德斯鸠在谈论国家、民族、种族的时候,隐含了他在第14章所讨论的气候的影响力的观点。但是,在读第15章时,可以看到孟德斯鸠不是处处从气候角度论述问题。

3. 第17章第1节“政治奴役”:“我们从下边将会看到,政治奴役与民事和家庭奴役一样不取决于气候的类型。”^{[1]314}这也可以证明孟德斯鸠没有单纯从气候角度看待问题。

4. 第17章第3节“亚洲的气候”:“俄罗斯的贵族曾被一位君主降到被奴役的地位,但是他们常常流露出不堪忍受的神色,这种表现在南方的气候环境下是看不到的。我们不是已经看到俄罗斯曾在几天之中建立起贵族政体了吗?北方还有一个王国,已经失去了统治权,不过我们相信气候,这个王国不是无可挽回地永远失去政权。”^{[1]317}这个例证的末句说,由于这个失去统治权的王国是位于北方的,所以孟德斯鸠从他一贯的气候影响人的性格、勇气的角度认为,以北方人的性格特点,他们是不会服输的,他们很有可能卷土重来。显然这只是孟德斯鸠基于他的气候观点的一种猜测和预计,他并没有认为必然如此。

总之,孟德斯鸠认为,气候对人的影响力确实是很大的,但他没有认为气候是唯一影响人的因素,也不认为气候的影响力对人类社会的性质和发展起决定作用。

(三)孟德斯鸠所论述的气候、土壤等对人的影响,真的是缺乏根据吗?

有学者在评价孟德斯鸠的地理学说时,曾举反证说:“人是社会动物。共居山林之中,村庄中的山民与寺庙里自小出家的和尚气质性格不会相同;同处大海之滨,以打鱼为生的渔民与海滨城镇中的工匠气质性格也互有差异。”“人们的某种气质性格的形成,关键在于参加了在其所处的地理环境中形成的某种具体的物质生产活动以及在此基础上形成的社会政治、精神生活,才和地理环境发生了联系,受到地理环境的影响。”^{[7]13}

笔者认为,孟德斯鸠所讨论的气候、土壤带给人

的影响,并不是一概指 18 世纪世界各国的情况,很多时候讨论的都是距 18 世纪年代久远的情况。所以,他的不少叙述,史实都是久远的历史。即使他着眼于 18 世纪,有不少情况也是在讨论当时一些处在未开化阶段的民族,乃至最初进入文明时代的民族的情况。换句话说,这类情况,从时间上说是孟德斯鸠生活年代的事例;从人类发展阶段说,仍然属于人类社会最初的发展阶段。所以,不能以现阶段的一些事例否定孟德斯鸠的这一观点的合理性。以下分三方面讨论:

1. 孟德斯鸠对未开化民族的讨论

第 19 章 4 节:“人类受多种事物的支配:气候、宗教、法律、执政准则、典范、风俗、习惯。结果就由此形成了一般精神。”“在每一个民族中,在这些因素中如果某一种表现突出,那么其他因素将会作出同样程度的让步。大自然和气候几乎仅仅支配着未开化人。”^{[1]347}

“大自然和气候几乎仅仅支配着未开化人”这句话,是很值得重视的。它说明在孟德斯鸠的心目中,气候、土壤等地理环境对人类的影响,是有一个限定条件的。

所谓“开化”,《现代汉语词典》(第 6 版)注释为:“由原始的状态进入文明的状态。”^{[8]719}所以“未开化”指未进入文明社会这一发展阶段。这里的“未开化”是指史前时代的所有未开化民族,还是指 18 世纪孟德斯鸠所看到的一些未开化民族乃至部落呢?孟德斯鸠没有说明。但是我们可以从这部书在其他地方提及的“未开化”大致得出结论。请看以下两例:

(1)第 18 章第 9 节“美洲的土地”：“美洲之所以有那么多未开化的民族,就是因为那里的土地出产许多作物和果实,供人食用。如果妇女们在茅舍周围种一小块土地,很快就会长出玉米。男子靠狩猎和捕鱼,生活就可以过得很富裕。另外食草动物如牛、水牛等的繁殖情况好于食肉畜生。”^{[1]326}

(2)第 18 章第 11 节“未开化民族和蛮族”:未开化民族“是分散的小民族,由于某种特殊原因而不能联合起来。”“未开化人一般是猎人。”“这种情况在亚洲的北部会看得很清楚。西伯利亚的民族不懂得过群体生活,因为如果过群体生活就无法维持生计。”^{[1]327}

从以上两例看,“未开化”应该是指 18 世纪的一些未开化的民族或者部落。尽管这是孟德斯鸠生活的年代,但从人类进化发展的进程看,它相当于一般民族的远古时期,而不是 18 世纪的法国、中国,更

不能以当代中国的情况来反证孟德斯鸠的观点之谬。所以,孟德斯鸠正是在说明,大自然和气候对于人类的影响,主要是指从蒙昧走向文明这样一个发展阶段。

2. 孟德斯鸠对远古历史的讨论

孟德斯鸠在论述大自然和气候对人类的影响时,所举的很多例证,都是历史久远的年代的事情,乃至远古时期的例证。以下略举几例:

(1)第 14 章第 4 节“东方国家的宗教、风俗、习惯和法律永久不变的原因”：“由于器官的纤弱使东方人能从外界接受最强烈的印象。身体的懒惰自然与思想上的懒惰联系在一起。身体的懒惰使思想上不能有任何动作、任何努力、任何争论。因此,你就会从中懂得,思想上一旦接受了某种印象,就不能再改变了。所以东方今天的法律、风俗、习惯,甚至那些无关紧要的习惯,如衣服的样式和一千年前没有什么两样。”^{[1]270}

这是讨论一千年前的东方法律和习俗。

(2)第 17 章第 7 节“非洲与美洲”：“美洲遭到破坏,欧洲和非洲民族往那里派遣移民,增加了那里的人口。所以今天的美洲几乎表现不出它自己的特性。但是,据我们所了解到的它的古代历史,与我们的主张是非常一致的。”^{[1]320}

这是讨论美洲的古代情况。

(3)第 18 章第 3 节“最适合于耕种的地方”：“这些气候宜人的地方,曾由于其他民族的移居而变得人烟稀少,而对所发生的悲剧我们并不了解。亚里士多德说:‘从一些古迹来看,萨地尼亚好像是希腊的殖民地,从前这里很富裕。……因为迦太基人统治了这里,把一切适合于养育人类的東西都破坏了……’萨地尼亚在亚里士多德时代未能复兴,直到今天亦然如故。”^{[1]322-323}

这是讨论古希腊时期的历史。

(4)第 18 章第 6 节“人类用智慧建起家园”,提到了中国古代治理洪水及相关事情。

(5)第 18 章第 7 节“人类的劳动成果”,提到波斯人的历史:“波斯人统治亚洲的时候规定,凡是把泉水引导不曾有水灌溉过的地方的人,可以五代享受这种利益。当时有许多溪涧从托吕斯山流下来,波斯人不惜任何代价把水引来。今天这些河水灌溉着农田与花园,人们却不知道它们的发源地。”^{[1]325}

这是讨论古代波斯的历史。

(6)第 18 章第 24 节“法兰克国王的婚姻”：“不会耕种土地的民族的婚姻很不稳定。他们通常有好几个妻子。塔西佗说:‘在所有的蛮族中,几乎只有

日耳曼人以一妻为满足。不过也有例外,也有人有几个老婆,那并不是因为他们放荡,而是因为他们身份的高贵。’这就说明黎明时代的国王妻室众多的原因。”^{[1]339}

黎明时代是与人类蒙昧时期相对的发展阶段。第18章第31节“黎明时代神职人员的权利”也是讨论这个阶段的历史。

由此可见,孟德斯鸠在讨论自然环境对人类的影响时,很多时候是立足于年代久远的历史乃至远古的史实。“思想上一旦接受了某种印象,就不能再改变了。所以东方今天的法律、风俗、习惯,甚至那些无关紧要的习惯,如衣服的样式和一千年前没有什么两样。”这一表述尤其值得我们注意。这表明,孟德斯鸠事实上是认为,自然环境对人类的影响,往往是发生在人类社会的最初发展阶段,但是这种影响是深刻的,往往延续了上千年。这应该是他的地理学说的立论基础之一。

3. 人类正在逐步把大自然的影响减少到最低的程度

如上文所引述的,马克思主义理论是承认地理环境对人类社会生存和发展的客观作用的,只是强调不能片面夸大这种作用。^{[4]257}中国在大跃进时期的一些违反客观发展规律、破坏自然生态环境的做法,比如围湖造田、毁林造田等等行为,显然是来自观念上的错误。但是,从另一方面说,随着人类科学技术的进步、文明程度的提高,大自然对人类的影响程度确实在逐步降低。

唐代诗人王勃的著名诗句“海内存知己,天涯若比邻”,在交通落后的古代,显然是充满想象力和乐观向上精神的名句。但是,在高铁技术迅猛发展的当代中国,“天涯若比邻”几乎成了客观现实。对于21世纪出生的中国人来说,“朝辞白帝彩云间,千里江陵一日还”所体现的迅疾和欢愉,“挥手自兹去,萧萧班马鸣”所体现的离别惆怅,都很难再深切体会到。2016年2月11日《齐鲁网》报道了这样一个新闻《4年没回家过年,淄博男子火车站长跪不起,磕头泪别父母!》:一位在北京打工、妻儿都在北京生活的中年男子,曾经有4年没有陪远在山东淄博的父母过年。他在今年春节后返京时,在火车站面对前来送行的父母“长跪不起,磕头泪别”。尽管有许多人被感动,但更多的人则提出这种质疑:“感动但不点赞,淄博—北京高铁三小时车程,四年有多少个三小时?”这则新闻如果放在20世纪70年代,估计不会有人对中年男子的孝心提出质疑。同样道理,如果把《论法的精神》谈到的气候、土壤对人类

的影响等描述,用现代的情况作为反证,显然也是不妥当的。

(四) 孟德斯鸠地理学说的积极意义

1. 政治意义

侯鸿勋先生指出:孟德斯鸠地理学说的提出,原因之一是“基于反封建专制主义的需要,孟德斯鸠才到自然界中去寻找那些对立法者(君王)的思想行动和整个社会生活进程起决定性影响的客观原因”^{[9]102}。这一观点是公允的。

2. 学术价值

孟德斯鸠的地理学说涉及多种学科,本文拟讨论以下两个方面。

(1) 气候对人的生理以及心理的影响

对这个问题,可以从以下两方面讨论:

第一,在第14章第2节,孟德斯鸠探讨了气候对人的生理的影响;在第14章第3节,又探讨了对人的心理的影响。事实上,他的结论与人类代代相传沿袭下来的、南北方民族在性格、体质乃至心理上的差异的观点是大体相同的。气候对人的心理、生理的影响本来就是既模糊又复杂的,有些还是难以琢磨的,但却有必要研究。他力图做出说明,其勇于探索的精神值得肯定。但是,生命科学是一门实验科学,他的规律总结需要立足于现代科技手段,立足于现代心理学、医学实验等。可是,在18世纪中叶的任何一个国家,显然都不具备这样的条件和能力。孟德斯鸠虽然是博学的学者,但是他更侧重于法学、哲学、历史学的研究。他以有限的医学、生理学、心理学知识,更由于处在18世纪这样的研究水平上,在很少借助于实验仪器、没有实验数据的条件下,试图研究气候对人的生理、心理的影响,所以一些论述显然不够准确,有时不免牵强附会,甚至有唯心主义色彩。但这是问题的一个方面。

第二,孟德斯鸠地理学说的很多论述,是有道理的。就中国的情况来说,他的很多论述在中国历史上均可找到实例。以下先略举数例:

A. 黄河中下游地区成为中华文明的发源地之一,与其地理、气候等条件显然是分不开的。

B. 大禹治水的传说,反映了华夏民族的先民们与洪水等恶劣的自然灾害抗争,改造自然、适应自然、与大自然和谐相处的历史进程。

C. 从中国最早的文献之一《诗经》所反映的与北方民族猃狁的战争,到六国长城、秦代长城的修建,汉代抗击匈奴,南北朝时期北朝政权的建立,唐代反击突厥战争,宋代与北方少数民族战争,明代修建万里长城等等,都说明了来自北方民族的威胁和

战争。

D. 第 18 章第 3 节：“任何民族总想离开坏的地方去寻找好的地方，而不是离开好的地方去寻找坏的地方。这是很自然的。因此，受侵略的地方大多数是自然条件好的地方。而且这里由于接踵而来的侵略和蹂躏，使最美好的地方变得人烟稀少，而北方那些可怕的地方却有人居住，原因就在于那里几乎不能居住。”^{[1]322-323} 公元前 2 世纪以前原本在河西走廊一带游牧的月氏人，由于受匈奴的侵扰，远迁至伊犁河流域等地（尽管那里的自然环境不是恶劣的）；北魏时期见于史籍的中国古代东北民族室韦族，有一种观点认为，其族源是春秋时期以前原本居住在中原地区的“豕韦”的北迁居民。

E. 西域楼兰国曾经兴盛一时，但是后来城址却被废弃。尽管被废弃的原因有很多，但是缺水却是最根本的原因。北魏酈道元《水经注》就有这一记载，兹不引述。

F. 第 17 章第 8 节：“对于一个大国的君主来说，为他的帝国选好首都是很重要的。如果他把首都设在南方，那么就有失去北方的危险。如果他定都北方，就很容易保住南方。我说的并不是特殊情况。”^{[1]320}

明成祖为加强北部边防力量迁都北京，正与以上论述相符合；

G. 第 18 章第 11 节：未开化民族“是分散的小民族，由于某种特殊原因而不能联合起来”。“未开化人一般是猎人。”“这种情况在亚洲的北部会看得很清楚。西伯利亚的民族不懂得过群体生活，因为如果过群体生活就无法维持生计。”^{[1]327}

《新唐书·北狄传》对室韦做了这样的描述：“小或千户，大数千户，滨散川谷，逐水草而处，不税敛。每弋猎即相啸聚，事毕去，不相臣制，故虽强悍喜战，而卒不能为强国。”这与孟德斯鸠的上述观点也是符合的。

总之，从宏观角度上说，包括气候、土壤等在内的自然环境对人的生理、心理的影响，对民族的兴旺和强盛与否的影响，甚至对于某些法律内容的有与无、政体的形式等等，都是有深刻、悠远却又是无形的影响的。对于这些，《论法的精神》都做了近似于普遍规律的描述。这些描述不是专门针对中国的，但是却与中国的不少历史相符，这不能不说是孟德斯鸠地理学说的可取之处。事实上，对于这类“此中有真意，欲辨已忘言”式的大自然对人和人类社会的影响与规律，即使是在现在，有些也很有“只可意会，不可言传”的意味，是很难做出准确描述的。

这显然也是孟德斯鸠地理学说的积极意义和科学价值的一个体现。

（五）孟德斯鸠的地理学说是如何成为地理环境决定论的代表的

宋正海先生对地理环境决定论的发展脉络做了研究，上文曾引述了大致线索。

在古希腊时代，亚里士多德是这一学说的总结者。他指出：“居住在寒冷地带和欧洲的民族虽然具有大无畏的精神，但是缺乏智慧和技术，因此他们虽然保持着相对的独立，但没有政治组织能为，不能统治其他民族。亚洲民族虽然十分聪明，但缺乏勇敢的精神，因此他们永远处于从属和被奴役的地位。但是居住在他们之间的希腊民族，性格具有两者的共同优点，具有勇敢的精神，也有智慧。至今它是独立的，并且最能够统治其他民族。如果它能够形成一个国家，就能够统治世界。”^{[10]2}

16 世纪以来，欧洲较早研究这一理论的学者博丹，相信地理环境对民族差异有决定性影响。他认为，“人们由于居住的自然环境不同，性格和心态也发生很大差异，并以贫瘠山区与富裕峡谷为例，认为艰苦地区更能使人们变得勤劳，而安逸地区则使人们变得懒惰。”^{[11]16}

从地理环境决定论的发展脉络来看，孟德斯鸠的观点与亚里士多德等人是一脉相承的，如果用孟德斯鸠的地理学说与亚里士多德和博丹的理论相比，他的论述显然更为系统，有独到、深刻的观点。同时，他又开启了后代学者对这一问题的研究，有承上启下的作用。所以，尽管孟德斯鸠的地理学说与后来的地理环境决定论观点有很大不同，尽管詹姆斯的《地理学思想史》认为孟德斯鸠“是一个或然论者，而不是一个环境决定论者”^{[12]128}，但由于孟德斯鸠的地理学说是欧洲 16 世纪以来最早系统研究这一理论的学者，后世的地理环境决定论思想也是由孟德斯鸠的理论生发出来的，人们仍然把他视作地理环境决定论的代表人物。

四、结束语

以上从文本角度，对孟德斯鸠在《论法的精神》中关于地理学说的相关论述做了归纳和评论，同时在前人研究的基础上做了一些探讨。笔者认为，地理环境决定论作为一门学说，其观点是不正确的，如马克思主义理论所批评的那样。但是从西方地理环境决定论的来龙去脉看，具体到孟德斯鸠的观点，其地理学说只是地理环境决定论发展过程中的一个重要环节，孟德斯鸠不算是现代意义上的地理环境决定论者。他的一些观点，即使在现在看来也是有积

极意义的。至于他论述的一些现在看来言之成理、但是学术界还没有给出科学证明的问题,比如气候是如何对人的生理、心理产生影响的,等等,这些也是值得进一步探讨的。

注释:

- ①这是商务印书馆出版的张雁深先生译本的译文,学术界一般都这样引用。从法文版原版翻译的、孙立坚先生等的译本第353页译为:“气候的影响在各种影响中居于首位。”二者显然有些区别。
- ②曹诗图先生《孟德斯鸠并非地理环境决定论者》认为:人们误会了《论法的精神》中“气候的影响是一切影响中最强有力的影响”这句话的本意:“我们查阅原著,可以清楚地见到孟氏在书中的这一论述仅仅是指俄国一个国家的风俗而言,而不是泛指人类社会。”(第18页)笔者认为,这是曹先生的误解。孟德斯鸠认为:“法律是由立法者创立的特殊和严密的制度。而道德和礼仪则是一个民族的一般制度。因此,要改变这些风俗和礼仪就不能通过法律去改变它们,否则就显得过分专横。最好是用别的道德和礼仪来改变。”孟德斯鸠接着举了俄国彼得大帝在变革风俗和礼仪方面的事例。他说:“它所以使变革变得容易,是由于当时的风俗与气候无关。这些风俗是由民族的混合和征服战争带来的。彼得大帝是把欧洲的风俗和礼仪传给一个欧洲国家,所以他感到轻而易举,这连他自己也是未曾预料到的。气候的影响在各种影响中居于首位。”(第352-353页)在第347页,孟德斯鸠在排列各种影响人类的因素中,气候也确实排在第一位的。所以,孟德斯鸠是说,他所介绍的彼得大帝的变革之所以容易,是因为变革涉及的仅仅是风俗和礼仪方面的事情,而这些与气

候无关。孟德斯鸠想表达的是,如果涉及与气候有关的变革,那么就不是很容易可以办到的了。

参考文献:

- [1] 孟德斯鸠. 论法的精神[M]. 孙立坚, 等译. 西安: 陕西人民出版社, 2001.
- [2] 冯契, 主编. 外国哲学大辞典[Z]. 上海: 上海辞书出版社, 2008.
- [3] 宋正海. 地理环境决定论的发生发展及其在近现代引起的误解[J]. 自然辩证法研究, 1991(9).
- [4] 吴俾. 马克思主义哲学导论[M]. 北京: 当代中国出版社, 2005.
- [5] 高尚. 孟德斯鸠与《论法的精神》[M]. 北京: 人民出版社, 2010.
- [6] 曹诗图. 孟德斯鸠并非地理环境决定论者[J]. 武汉水利电力大学学报, 2000(2).
- [7] 李学智. “地理环境决定论”: 唯心主义还是唯物主义? [J]. 历史教学, 2010(21).
- [8] 中国社会科学院语言研究所词典编辑室. 现代汉语词典[Z]. 6版. 北京: 商务印书馆, 2012.
- [9] 侯鸿勋. 《论法的精神》导读[M]. 成都: 四川教育出版社, 2002.
- [10] 陈捷, 包庆德. 关于地理环境决定论及其反思[J]. 南京林业大学学报, 2014(2).
- [11] 詹姆斯. 地理学思想史[M]. 李旭旦, 译. 北京: 商务印书馆, 1982.

(责任编辑 刘海燕)

Back to the Text: a New Understanding of Environmental Determinism by Montesquieu

JIN Xin - xin

(School of Liberal Arts, Nanjing University, Nanjing 210023, China;
Department of Chinese Language, Commercial Press, Beijing 100710, China)

Abstract: *The Spirit of the Laws* by Montesquieu in the 18th century in France is considered the academic works influencing the whole human social development. In the book of *The Spirit of the Laws*, the theory of Environmental Determinism has a great influence in philosophy, law, physics, economy and geography of the following society, which determines social properties and development. In this article, the author discusses the character and questions about evaluation of theory by Montesquieu in respect of its related exposition.

Key words: Montesquieu; *The Spirit of the Laws*; environmental determinism

中国笔墨语言与书籍设计的传统意味

徐新红

(中国美术学院出版社,杭州 310002)

摘要:本文分析了中国笔墨语言的审美取向对当代书籍设计具有的双重意义:一、中国笔墨语言对书籍设计精神层面的影响:中国笔墨语言主要以水墨的形式体现出来,根源于老庄哲学思想的自然之性,是中国的哲学思想在艺术审美上的一种体现,而书籍设计中的很多原理,与中国传统绘画实践不谋而合。二、中国笔墨语言与书籍设计在美感上有相通之处,通过中国画图形、结构、理法、文字、色彩、材料等各种符号因素的融合可以传达充满人文气质和书卷气息的书籍设计理念。同时阐述了书籍设计创新所要遵循的原则:中国笔墨语言对书籍设计的影响是潜移默化的,书籍设计中应用本土文化元素不能放弃时代特征,需具备当代性;传统文脉与异国文化符号无法生硬融合,在书籍设计中应该融洽中国元素与多元语境。

关键词:中国笔墨语言;书籍设计;“六法”;精神层面;符号运用

DOI:10.13783/j.cnki.cn41-1275/g4.2016.02.014

中图分类号:J524

文献标识码:A

文章编号:1008-3715(2016)02-0074-04

书籍设计大师吕敬人形容自己是一个很有“文化自豪感”的人。他希望开拓有传统意味的新文化、新书籍形态。这与当下中国书籍设计者的思路不谋而合,众多设计师都在探索这条道路。

书籍设计师朱赢椿谈到书籍设计时认为,现在设计类学生的毕业展中设计元素大多是英文与图片,像是外国学生的设计作品,这种现象令人担忧。设计师没有用心去观察世界,不能在书籍设计中隐现传统文化的意境在高等院校的设计课作品中屡见不鲜。我们该如何引导并转变这种现象呢?

其实,适合我们中国人审美情趣的书籍设计文化元素,就蕴藏在我们传统的中国笔墨语言中,表达的是现代语境下内敛、婉约的东方之美。书籍设计中的很多原理,与中国传统绘画实践不谋而合。“六法”之根,是中国艺术的起源及民族精神最早的因子。这里有两层含义:一方面是从思想精神层面引领书籍设计气息,具有典型中国文化特征的笔墨语言是当代中国书籍设计的有益补充;另一方面是

笔墨语言在书籍设计中的实际符号运用,在书籍设计中,具有中国笔墨语言的符号运用区别于他国文化特征。中国书籍设计精髓是在现代技术领域下对中国传统文化及其视觉元素的传承。

中国笔墨语言,包涵了用笔、用墨以及点、画的关系,即结构及其规律。谈笔墨,不仅是谈点画之美,也是在谈成“形”结“体”。^[1]笔墨语言最早在南朝谢赫《古画品录》中论及:“六法者何?一、气韵生动是也;二、骨法用笔是也;三、应物象形是也;四、随类赋彩是也;五、经营位置是也;六、传移模写是也。”^[2]六法论对中国笔墨语言提出了一个初步完备的绘画理论,自提出后,六法论始终是中国绘画中“品”的高下标准,气韵、用笔是中国画的基本要求。“六法精论,万古不移”,宋代美术史家郭若虚的理论使六法成为从南朝到现代中国笔墨语言的重要标准,是中国民族独特的空间意识、审美取向在画法中的体现,其中的“经营位置是也”——经营之为法,可用之于绘画,亦可用于书籍设计。“六法”起自

收稿日期:2016-02-16

作者简介:徐新红(1973—),女,浙江衢州人,博士,中国美术学院出版社副编审,中国美术家协会会员,浙江省新闻出版广电局图书审读员。

“气韵生动”，终于“传移模写”，即起于气而终于写，整个“六法”实为“写气”之法，也是创作过程总论。^[3]“六法”的因子弥漫于中国哲学、艺术、设计等领域的思维之内，渗透于中国人的审美趣味中。

1. 中国笔墨语言对书籍设计精神层面的影响

中国笔墨语言主要以水墨的形式体现出来，它体现了中国的审美，根源于老庄哲学思想背景下的自然之性。

中国笔墨语言讲究气韵生动。“气”的概念出自中国哲学元气论。“气韵”是集生命精气、宇宙元气、书卷气于一体，得天人合一之契机而形诸于笔墨章法。书籍设计与“气”联系在一起，组成了中国文化特征之一的“书卷气”，其最早可追溯到“士气”，士气即“卷轴气”，要求绘画要有文化气质。“书卷气”首指文化性，如儒家的典雅、中和，老庄的自然、萧散，佛家的空灵、禅意，这些构成了书卷气的精神内涵。在绘画中也包含笔气、墨气，是精神文化之气的本体性表达，体现了儒雅、素朴、空灵、含蓄等意境，在书籍设计中通过封面、环衬、扉页、正文等结构以连续、流畅的整体节奏与韵律，营造出书籍设计的气韵之美，体现了东方设计的审美，表现出中国人典型的唯美主义——平淡、纯静。“书卷气”从本质上体现中国书籍设计精神、审美特色、民族风格，要求书籍设计有深邃的文化底蕴，不仅能使读者体会到形式美，而且可以品味其中意蕴。当代“书卷气”的风格也呈多样性，有炽热的，也有飘逸、静美的；有传统的，也有与外来文化融合的。书卷气作为一种文化精神，表现出顽强的生命张力。

笔墨语言是中国文化的物质化形态和传播载体，以时空、自然观念、道德、写意精神为核心，表现简约、含蓄的意境。笔墨语言与设计元素相结合，形成具有高度象征性、浓缩性和自然性，透射出民族文化底蕴的视觉艺术。当代中国书籍设计采用了大量中国画特征的笔墨语言来传达中国文化精神，是当代中国文化身份的建构和认同，独特的笔墨语言衍生的符号及观念是民族文化的特征，只有立足民族文化，当代中国书籍设计才能有真正的地位与价值。文化理念在书籍设计中的作用日渐增大，中国传统书籍设计追求古朴、淡雅的气息，将中国传统文化理念、书卷气、笔墨精神在审美与技巧上进行有序结合，并融入西方设计意识，是中国书籍设计的方向，是创建文化品牌的必由之路。

中国画笔墨语言与书籍设计的融合，表面上是

对笔墨形式的借鉴，其更深层次的内涵则是对传统精神的感悟。书籍设计通过笔墨语言自身所承载的传统的民族性内涵去体现本土特色，要求设计者对审美意境作深层挖掘，找到笔墨语言与设计形式的最佳结合点，用具体的符号、形式来体现，进行再创造，以贴切的语言形式表达出内心感受。

2. 中国笔墨语言在书籍设计中的符号运用

从“六法”演变出来的中国笔墨语言，是一种视觉形式。中国的笔墨语言在书籍设计中，主要运用主宾、虚实、繁简、疏密、开合、奇正、纵横等章法形式来表现书籍设计中的编排，找到形式美感上的相通之处，通过中国画图形、结构、理法、文字、色彩、材料等各种符号因素的综合应用来传达充满人文气质的、书卷气息的设计理念。其综合体现为以下5个方面：

(1)力量美。笔墨语言元素分为线条、点画、黑白、质感等符号，线条有长短、粗细、方圆、干湿、浓淡、疏密等特征，点画形成了大小、疏密、干湿不同的符号，水墨的黑白二色形成了形式语言最简洁有效的视觉分割效果，不同的质感形成自然而优美的视觉感受，其中注入画家的性格、感情和观念，摆脱了自然物质属性，从技术性升华为“质”性。其追求力量感、生命感、扩张感、速度感，以圆、厚、入木三分等中国画特有的意味体现了笔墨语言的审美价值。著名书籍设计大师吕敬人先生也从其导师杉浦康平先生的理论中意识到，只有植根于本土文化及资源，并吸取西方现代设计理念，才能创造出当代书籍设计的精品来，如他设计的《朱熹榜书千字文》。作为一本体现千年文明的书法类书籍，朱熹的榜书结字有法，用笔纯熟，点画遒劲，变化多端，有其自身的风格。设计者根据其特点择取了一个仿佛高山坠石的墨点作为图形符号，编排中又将墨点与印刷体的宋体结合，构成了文字的抽象意味，既代表了书的内容，又体现了点画、笔墨语言本身特有的惊人的力量感与审美价值，可谓一举多得，体现设计者对笔墨语言在书籍设计中精准的把握，具有强烈的视觉效果，笔墨语言在此间呈现了力量感、扩张感、速度感（见图1）。

(2)简约美。笔墨语言运用于书籍设计中，不单是符号运用，色彩的量虽少却很丰富，更体现出传统绘画“计白当黑”以及“无画处皆成妙境”的简约明快格调。笔墨语言的简约，并不等于简单，而是形象简洁，寓意丰富，以极少的要素表达最大的信息，

醒目且便于记忆。从吕敬人《文采画风》的整体设计中,我们可以看到设计者把笔墨的黑与白作为形式语言进行简洁有效的视觉分割,契合了书籍内容是水墨画的特点(见图2)。设计师刘晓翔设计了“中国最美的书”《囊括万殊裁成一相:中国汉字“六体书”艺术》兼具艺术性、学术性、鉴赏性、知识性,以象形字为主要对象,遴选了50个颇具代表性的汉字,包括甲骨文、金文、小篆、隶书、楷书、行草书,描绘汉字的演变轨迹。设计师用简洁的单个篆书文字作为图形语言展示,简约而具有厚重感,小小的符号在大片的空白中显示出惊人的力量,计白当黑,以少胜多,笔墨语言的运用在这一简约的设计中极大地冲击了读者的视觉,取得了饱满的效果,看似简约,实则丰富。



图1 吕敬人设计《朱熹榜书千字文》



图2 吕敬人设计《文采画风》

(3)意境美。笔墨语言通过书籍设计不同变化展示出文化审美特征。中国笔墨语言的载体——中国画的表现形式,也成为书籍设计的符号,如宣纸、书法、墨韵等中国文化元素在书籍设计中的特写、放大、强调与隐现,使书籍设计既具备中国文化语言,也具备当下国际设计语言,提供给读者古老与现代、传统与时尚的对比、联系以及文化碰撞中产生的视觉激情。

“中国最美的书”评选以艺术人文类为主流。首先是书籍内容自身须具有中国五千年文化积淀的魅力、内涵,同时以精美的设计烘托出中国传统文化韵味。用笔墨语言创造出的艺术境界,通过联想,观者仿佛身临其境般受到感染。书籍设计发挥了潜移默化的精神作用。如《梅兰芳全传》以平实的笔风记录了一代京剧大师梅兰芳生平、思想、艺术,写出了大师风范,如何在设计中体现国粹京剧的文化底蕴,吕敬人先生采用了书法、墨影的手法来表现隐约、清冷的戏剧人物,体现出两大传统——京剧与中国画之间意境的融合。这也是热爱京剧与中国画的吕敬人先生内心情感的精准表达。

(4)空间美。中国画的空间在“游”的过程中体现了咫尺千里,这是人们对自然的特殊认识。中国古代智者看世界,强调精神上的自由,突出一个“游”字,“游”的关键是同游,观者与河山同游,笔下与胸壑同游,实则心游,故得与造物者游,笔下顿开绵绵生发之意。中国画的空间美运用到书籍设计中,体现为形的正负、消失、减缺、空白,具有视幻性,由此产生一定的空间感,深化设计的内涵。还有就是将笔墨语言叠加,在距离和深度上体现设计空间。如吕敬人先生设计的《证严法师佛典系列》采用了中国传统符号、笔墨语言进行叠加、幻化,产生了多维、虚幻的效果,丰富了设计的空间。而另一本“中国最美的书”《踏莎行》以隐约的墨韵与书法相重叠,营造了幽远的诗词空间,把《踏莎行》这一蜚声词坛的千古绝唱以委婉曲折的笔法,用凄苦与幽怨的意境,很好地表达了出来。

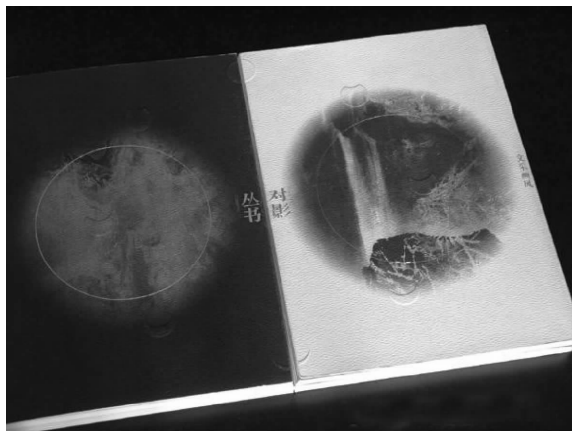
(5)质感美。宋元以来,中国画的材料运用有毛笔、墨、水、宣纸、绢本等,形式类型分为山水、花鸟、人物等。质感美在书籍设计中分为两种,一种是笔墨语言本身呈现的“质”带给观者的审美(如前文提到的力量美等),另一种是中国画材质呈现的质感,在当下的书籍设计中也被扩展,给观者来自传统的触感:中国传统宣纸有八十余种,如“云宣”“描图”等各色纸张;中国传统书籍用料如古老的“甲骨”“玉版”“竹筒木牋”“缣帛”等,传递了与书相关的各种气息,柔滑的、温馨的、冰冷的……都带有鲜明的性格及表情。传统的材质感和设计者所赋予它的表情,都在向读者传递一种触觉感受。设计者对此深入研究体察和实验性再设计,碰撞出绚烂的火花,诞生了一批精彩的书籍设计。如《十三经注疏》是十三部儒家经典的总称,历代尊为儒家经典,故称

为“经”。设计者采用了古代笺纸形式双色套印及传统的材质和装订方式——宣纸线装,予读者以怀旧感。藏青布面书匣,纯手工榫卯结构,六合函套装。这种对传统的装帧形式的再演绎体现了当下设计的解构主义和多元化发展。而另一设计师王序先生在《意匠文字》中采用了麻纸材料,体现了古朴、原生态的质感。

本土文化,应具备时代特征。尽管有人说,越是中国的就越是国际的,但是光复制传统、不寻找新的语言是缺乏生命力的。反之,用外国的符号和语言来诠释中国本土题材,往往是貌合而神离。中国笔墨语言元素只有应用于符合主题语境的书籍设计中,才能相得益彰,否则就显得生搬硬套。同时,设计者还应有当代意识,与当代人的内心感受、意识相呼应,引起共鸣,才能打动读者。中国笔墨语言在书籍设计中的影响是潜移默化的,由“六法”衍生出的文化因子是中国文化宝库中古老而又年轻的思维典范。笔墨语言对书籍设计精神层面的影响与符号运用是对中国传统文脉的提炼、再创造,是在对西方设计理念的反思中寻找传统与现代的最佳结合点。以上5个方面展示了笔墨语言在当下书籍设计中的探索与拓展,显示出旺盛的生命力。

中国的书籍设计要继承优秀的传统文脉,在适应时代步伐中去创造、拓展,设计者应将西方的设计表现手法、东方的哲理和审美巧妙地融合,赋予书籍设计东方传统意味和时代的理念,对书籍设计形成

整体的、全方位的“编辑设计”概念。笔墨语言符号传承了中国文化脉络,表达了与其他文明不同的艺术魅力,它丰富了书籍设计的表现形式与手法,是传统设计自身携带的民族文明的信息与当代中国设计艺术精神的反映。

著名的书籍设计大师杉浦康平先生曾说过,人类踩着历史积淀深厚的土地上迈出第一步,才能迈出强有力的文明的第二步。进化与文明、传统与现代两只脚交替,才能迈向前进的方向。多元与单一、东方与西方、过去与未来、传统与现代,不能独取一端,明白融合的要义才能产生更具涵义的艺术张力。

在书籍设计中,众多设计师也在考虑重振中国传统文脉,希望模仿中国古籍的美。作为中国人的设计,应该更能够反映中国的特性,充分反映中国传统的深度,反映百分之百的中国,就好像张艺谋、陈凯歌的中国式电影一样。

参考文献:

- [1] 童中焘. 中国画画什么[M]. 杭州: 中国美术学院出版社, 2010: 223.
- [2] 沈子丞. 历代论画名著汇编[M]. 北京: 文物出版社, 1982: 17.
- [3] 董欣宾, 郑奇. 中国绘画六法生态论[M]. 天津: 天津人民美术出版社, 2005: 37.

(责任编辑 许峻)

The Traditional Meaning of Chinese Ink Language and Book Design

XU Xin - hong

(China Academy of Art Press, Hangzhou 310002, China)

Abstract: This paper analyzes the double meaning of Chinese ink language aesthetic orientation towards contemporary book design. Firstly, it is the influence of Chinese ink language on the spiritual level of book design. Secondly, Chinese ink language and book design have similarities in the aesthetic aspect. At the same time, this paper expounds the principles of Chinese book design innovation: effect of Chinese ink language on book design is subtle, and the application of local cultural elements can not give up the characteristics of the times in book design; the traditional context and the exotic cultural symbols can not be fused awkwardly, and it is worth pondering the problem of how to melt the Chinese elements and diverse contexts.

Key words: Chinese ink language; book design; “six methods”; spiritual level; symbolic application

明清时期中越农业科技文化交流

刘丹迪

(陕西师范大学西北历史环境与经济社会发展研究院,西安 710062)

摘要:中越之间的传统交流在明清时期增添了新的内容;使节往来以及贸易活动对中越两国的农业科技文化交流起到了桥梁作用,中国的农业工具、技术手段、传统的农学著作以及对农业具有指导意义的天文历法也随之传到越南。整体来说,明清时期的中越农业科技交流并未发生逆转,中国还是充当输出国。

关键词:明清时期;中越;农业;交流

DOI:10.13783/j.cnki.cn41-1275/g4.2016.02.015

中图分类号:G125;S-09

文献标识码:A

文章编号:1008-3715(2016)02-0078-05

一、引言

越南自古以来就是中国重要的邻邦,两国在政治、经济、科技文化等方面保持着频繁友好的交流传统。由于气候条件、地理条件和生活习惯等特点,对于东亚地区来说,农业一直是民生之本,也是立国之基,农业科技文化的相互影响是中越两国交流中最为重要的部分。明清时期,中外农业科技文化交流发生了转变,中国大量引进美洲作物(如玉米、番薯、马铃薯和辣椒等),输入的农作物和农业技术对中国产生了深远影响。但是在亚洲,中国与其周边国家的交流仍以输出为主,总的来说,在这一时期,中国对其周边国家还是具有很强的辐射力。

本文从农业史的角度研究明清时期中国和越南的农业科技文化交流。在这一时期,不仅有中越两国在农业技术上的交流还有越南对中国传统农书的引进。中国把先进的铁器、先进的生产经验以及农业思想传授给越南人民,把水利灌溉工程技术输入越南,不仅促进了越南农业的发展,而且改善了越南人民的生活,密切了中越两国政府和人民的关系。本文致力于总结明清时期中越农业科技文化交流的历史定位和经验,为当代中国的发展和对外农业科技交流提供借鉴。

目前学术界研究中国与其周边国家的文化交流,大都集中在中国与日本、朝鲜等国的交流,较少涉及越南。本文从农业史的角度出发,对中越两国农业科技文化交流进行研究,是对现今研究的一个补充;农业是国之根本,明清时期中国与越南在农业方面紧密的联系与交流从一个侧面反映中外友好交往源远流长的事实,对其进行深入的研究可为我们当前的对外交流提供有益的借鉴。

二、明清时期中越农业科技文化交流的途径

(一)中越两国的使节交流

中越两国在明清时期的农业科技文化交流是形式多样、内容丰富的。在交流途径上,交通经贸、派遣留学生等都是重要的方式,其中两国互派的使节成为值得重视的特殊群体^[1]。在这一时期,明清王朝与安南(越南)是宗藩关系,安南的封建统治者按照贡期,派遣使节到中国朝贡,中国也多次派出使节到越南册封,或进行其他的国事访问。

不管是政治交流、经济往来还是文化传播,使节在两国的交流中起着桥梁的作用。安南使节随贡期来到中国,奉上安南国珍贵的贡品,带来了他们本国的农业技术和文化;在朝贡期间内,安南使节在京都学习中国先进的文化知识,随后回国进行传播和普

收稿日期:2016-03-27

作者简介:刘丹迪(1992—),女,陕西西安人,陕西师范大学西北历史环境与经济社会发展研究院硕士研究生,研究方向:科学技术史。

及;中越两国的使节们在出使期间留下了大量的汉文诗文,受到两国知识分子的重视,相关的文章往往编辑成集,促进了两国的文化交流;官方贸易主要靠贡使的往返,贡使除携带贡品外,大都还带有本国农业土特产品,并且贡使一般都有比较先进的思想,在两国交流中起着重要作用。

即使在变乱不断的内忧外患之中,中越两国的使节们、知识分子们依然承担着传承东方文明、促进中越友好的使命。在历法方面,中国的天文历法在清代以前就曾传入越南。清前期西洋历法传入中国,康熙年间钦天监官员修订《西洋新法历书》,编成《历象考成》。1810年(阮朝嘉隆九年),越南使节阮有慎从中国购得《历象考成》,带回越南,并呈给嘉隆帝,认为康熙年间“参用西洋历法”,比越南以前使用的《万全历》《大统历》更精确^[2]。随后,越南人民把《历象考成》运用到农业生产中,促进了越南农业的发展。

如上所述,中、越使节的活动直接或间接地影响了两国的农业科技文化,是两国交流的重要途径。

(二)中越两国的贸易往来

明清时期,中越两国的农业科技文化交流通过经济贸易的途径也更加频繁了。此时贸易有两种形式:一为官方贸易,一为民间贸易。

官方贸易,主要靠贡使的往返。贡使除携带贡品外,大都带有土特产品及银两,他们在往返路上经销或是订制中国的农业产品等物品。1803年(嘉庆八年),阮福映贡船回国时,置办彩缎一万余斤。1814年(嘉庆十九年),越南朝廷发银一万两,到广东采买货物。其中规模最大的一次是1792年(乾隆五十七年),安南国王阮光平上书清廷:“诚愿学中国文物声容之盛,庶几不囿于陋……又本国所需物件、式样颇多,必得专人带式前往定织,方可中款。现拟派银数万两,差本国通晓工技者一人,随带五人,亲赴采织。”乾隆皇帝予以同意。

民间贸易方面,为了方便两国贸易,明朝在广州、泉州、宁波等地设立市舶司,并谕令福建行省:“占城海泊、货物皆免征税,以示怀柔之意。”^[4]1405年(永乐三年),明成祖命郑和出使西洋,首达占城国新州(今归仁),以后六次出使西洋,每次均在新州、灵山(今绥和)停泊。占城国王率众出城迎接,贡献方物,郑和亦回赠金银瓷器等物答谢。1790年,阮光平因国内“物产短细,吁请开关通市”。清廷鉴于安南战争频繁,兼以连年荒欠,物产耗竭,人民生计维艰,特“俯从所请”,于1792年2月,将久

经封闭的平而、水口、马白三关启封,作为两国人民进行商业贸易的地点,方便由平而关来的中国客商。自两国通市以来,出口商货,源源不绝。在双方的贸易中,往往对越南比较有利:其一,中国方面,对进出口的货物均免征税收,而越南则倍增其税;其二,中国出口,均是越南急需之布匹、纸张、铁锅、茶叶、农具等农业生产、生活资料,对越南农业的发展起到了补充作用,而进口物对中国则显得并不那么重要,大部分是满足统治阶级的奢侈品。

其实从明朝中叶起,西方商人东来,尤其是葡商人踞澳门后,中国贸易的对外体系发生了较大的改变,形成了藩属国与贸易国的区别。藩属国与中原王朝存在着一种特殊的关系,可视为准内政的关系,素来得到优遇,而贸易国则以利益为目标,清王朝对其一直有所防范。因此,在处理与两者关系时,清王朝的态度十分的明显:规定葡商船只仅能停泊在澳门,其他西洋船只仅能停泊于黄埔港,而东南亚各国的贡船则可驶入广州城内河。越南使臣李文馥在《舟进猎德江即事》一诗中,曾留意到清廷对来华的西洋贸易船和越南贡船的区别对待,称:

“猎德江,旧泊舟一町也。黄浦江距猎德江四十里,西洋船舶来粤者,例于黄埔停泊,不得与我船同驻,洋人每以为耻。”

李文馥以一位朝贡国使臣的身份,记录了藩属国与贸易国在中国待遇的差异,更能体现出越南在与中国贸易往来中的特殊地位。

(三)中越两国的学术交流

1370年(洪武三年),明朝开科取士,特准安南、占城等国以乡贡赴试于京师,规定安南岁贡儒生学员,充国子监,府学每年二名,州学二年三名,县学一年一名。同时越南在本国建立学堂,学习中国儒家文化,到1419年(永乐十七年),安南已有23个县设立儒学。他们以“周公为圣,孔子为先师”,“祠孔子以大牢”,“新乐”以“仿明朝制为之”。安南国一陪臣黎文老上奏明英宗说:“诗书所以淑人心,药石所以寿人命,本国自古以来,每资中国书籍、药材以明道义,以跻寿域。今乞循旧习,以带来土产香物,易其所无,回国资用。”^[4]

明英宗亦准许越南派遣留学生到中国进行学习。为了学习中国先进的文化和工艺,1407年8月,交趾总兵官张辅一次就选派了九千名博学有才、明经能文、聪明正直的安南子弟到金陵(今南京)深造,明成祖遣工部以锦衣、靴袜赐之。1413年(永乐十一年),交趾工匠130余人及其家属来到金陵,明成

祖命有司赐给钱粮衣物,安排住居,病者还给以治疗。

三、明清时期中越农业科技文化交流的内容

(一) 中国农业科技文化在越南的传播

由于历史文化、地理气候等条件的相似性,中国古代先进的农业生产技术和农业思想被越南人民充分接受、学习并广为传播,在越南产生了深远的影响。

1. 传播基础

农业技术和农业文化的传播,是中华文化对越南古代社会各方面的进步所做出的最深刻、最根本也最有意义的贡献。中国古代的农业科技文化之所以能够在越南得以传播,或者说越南之所以能够接受较为先进的中国农业文化,既有历史和地理方面的因素,又有社会和文化方面的原因。

一是历史因素。越南自古以来就是中国的友好邻邦,两国长期以来保持着频繁友好的相互交流。不管是在秦汉作为“郡县”时期还是北宋后作为独立“藩属国”时期,越南一直与中国保持着密切的联系。

二是地缘因素。中越两国有着密切的地缘关系,越南北部地区与我国的云南、广西接壤,山水相连,便于两国政府和民间的来往。由于气候、地理条件的特点,对于东南亚地区来说,农业一直是民生之本,也是立国之基。就农业文化的传播而言,这是最根本的因素。

三是亲缘关系。中越两国人缘相近,同根共族。据越南最著名的史书《大越史记全书》记载,越南人认为自己民族的始祖是中国“神农”的后裔。这些记载尽管有着传说的成分,但是至少可以看出两国之间在很久以前就有着共同的历史传说。后来的历史史实也进一步证明,中越两国之间的确存在着相同的历史渊源。张秀民先生曾经撰专文《安南王朝多为华裔创建考》进行了评述,指出前黎、李、陈、胡、莫、旧阮(广南阮氏)六朝均为华人血统。^[4]

四是文化因素。越南在历史上长期使用汉字,是汉字文化圈的主要成员之一。秦汉时期,越南国内还没有自己的文字。赵佗统治南越国时,把汉字传入越南,此后越南开始使用汉字。在整个越南的封建时期,汉字始终是历朝政府的官方文字。正因为两国有着共同的文字,使得农业科技文化可以更加方便有效地进行传播。

2. 农业水利技术的输出

农业的发展得益于水利技术的进步和农业工具的改进,在明清时期中国先进的水利技术和农业工

具都源源不断地传入越南,促进了越南农业的发展。

水车在中国古代是用于排水灌溉的机械,虽然都是依靠轮轴的转动进行工作,但有不同的类型,即筒车、翻车、井车以及刮车,最主要的是筒车和翻车。在越南黎朝宪宗年间,水车由中国传入越南。《越史通鉴纲目·正编》卷二十五记载:“景统六年(1503)春正月,旱,敕备水车以卫农。敕谕清化承宣使司参议杨静等:‘朕于农务尤所留心,卿等当尽心民事,思惟善政,早潦靡常,须当预备堤防,以辰(时)耕稼。朕每遣人往探,或田畴卑湿,或阡陌荒芜,旱未数日,殆甚告干,皆由州县不得其人,卿等宜飭部内,紧行修筑江关水车,小溪大路,亲自检阅,完好者为上考,疏漏者为不称职,具实以闻,定行黜陟。’”水车的传入得到了黎朝统治者的重视,统治者下令在各州县进行推广,并以此作为官员政绩考核的内容,“这是越南王朝推广中国水车之制见于史乘之始”^[5]。

中国古代农业相当发达,历史上有许多先进的水利工程,并且有着丰富的治水经验。后世越南水利学家黄叔会,在分析当地最主要河流红河的自然情况的基础上,结合越南的治水历史和中国的治水经验,写成在越南农业水利史上具有里程碑意义的著作《河堤对策》。

3. 天文历法的输出

以精确的历法为基础,与农业相关的天气变化、节气和重大庆典都得到了更加精准的推算和应用,在农业生产中人们对自然条件的预测和利用变得愈发顺利。越南与中国在经纬度和气候上的相近,是源于中国的历法在越南成功推行的一个基本条件。

由于两国政府层次的频繁交流,越南地区的历史水平基本和中原保持同步。明代,中国的《大统历》输入越南,越南人根据此历制订出符合本国情况的《万全历》。清代,康熙五十二年(1713)出版的历法专著《历象考成》于1810年输入越南。越南人根据《历象考成》的计算方法考定其本国的节日、大典和有关天气变化之测算。^[6]

中国明朝和清朝设立的钦天监,是掌管观测天象、推算节气、历法的官署,设有监正监副等官员。越南统治者学习中国,同样在朝廷设置钦天监,任命了专门掌管“占候”事物的官吏,开始了自行观测天象的历史。1809年,安南阮福映任命礼部昭义侯邓德超掌管占候事务,阮玉璘等十二人为占候管官。1813年,以礼部尚书安全侯郑怀德掌管钦天监事务。

4. “重农思想”的影响

中国传统的重农思想,影响了越南历代统治者的政治决策,对整个越南社会的发展和进步作出了突出的贡献,也为中国和越南之间的农业文化交流谱写了重要篇章。后黎朝(1428—1789)建立之后,每位统治者均能够注重农业的发展,尤以黎圣宗(1442—1497)最为热心,即位的第二年就向全国下达禁止“弃本逐末”的谕令。《钦定越史通鉴纲目·正编》卷十九记载:“光顺二年(1461)三月,敕府县社官等,劝课军民勤生业,以足衣食,毋得弃本逐末,及托以技艺游惰,其有田业不勤植者抵罪。”此后黎圣宗又于洪德四年(1473)率领群臣耕籍田,设立先农坛和观耕田。

1802年(嘉庆七年),原割据越南南方的阮福映推翻了北方的阮光瓚,建都顺化,国号嘉隆。阮福映在统一越南之前,就非常注重农业的建设,在1792年曾经下诏曰:“八政之序,以食为先,四民之中,惟农为本。嘉定土地肥沃,而储积未备,良以民多逐末,不事农功也,今当农作之候,诸营臣可遍传辖内各总社村坊,自府兵以至侨寓人等,凡力田者免役,游手游食则役之,里长徇隐者有罪。”取得政权后,阮福映即建立社稷坛,中间供奉太社太稷之神,右面配后土勾龙氏,左面配后稷氏。阮福皎继位后,开籍田,使得都城顺化以及诸营均有籍田,并在各营建立社稷坛、先农坛等。

上述这些史料记载,充分体现了中国“重农思想”对越南的影响,“正是沿袭了中国的传统”^[7],越南统治者制定的重农抑末政策在一定程度上促进了越南农业的发展。

(二)越南安南稻的传入

安南稻通过两国人员往来首先传入福建漳州地区,据《福建通志》记载:“安南稻,明成化(1465—1487)初,郡人得安南稻一种。五月先熟,米白。”新的稻米不仅丰富了中国原有的物种,还改变了种植结构,提高了粮食产量。

四、明清时期中越两国农业科技文化交流的特点

(一)中越两国交流以中方输出为主

明清时期中越农业科技文化交流与以往朝代相比并没有鲜明的变化,依然是中国对越南的输出要大于引进。

中国与越南是宗藩关系,通过使节往来和朝贡贸易,把成熟的农业思想、水利设施以及农业书籍传入越南。“重农思想”一直以来是中国封建经济的

主导思想,这一思想同样也得到了越南统治者的重视,通过下诏实施重农政策,改变了当时越南“弃本逐末”的现象,促进了越南农业的发展;水车的输出丰富了越南百姓灌溉农田的水利设施,在黎朝宪宗年间越南处于干旱时期,水车的引入一定程度上缓解了危机;明代的《大统历》以及清代的《历象考成》传入越南,越南据此制定出符合本国实际的历法,使得农业种植更精准;农书是农业文化的总结与传承,越南利用中国农书学习中国传统农业技术,促进本国农业发展。

在明清之前,中国国力强盛,农业科技水平在世界上都处于领先地位,统治者满足于国内农产品,在与各国交流中输入的也不以国家生产所需为首要。在中越朝贡贸易中,输入的多数是为了满足皇帝贵族们对奢侈品的需要,比如象牙、名贵药材等。中国向越南输出的不仅有药材、绸缎等生活资料,而且还有织锦技术和农具等农业生产资料。

(二)中越两国交流内容的“推陈出新”

中越的农业科技文化交流不仅仅局限于东方文明的“传统”科技文化,在19世纪以前,“西学”东渐对两国也产生过程度不同的影响,两国都接触过西洋的“夷人”,了解西洋文化的先进性和科学性。19世纪以后,西方列强对中、越两国的侵略不断加深,两国与西洋“夷人”的交往越来越多,“西学”成为有识之士不得不关心的内容。这就使两国的交流不断增加新的内容,如西洋历法清康熙年间修订《西洋新法历书》编成《历象考成》,之后由越南使臣传入越南。

(三)中国对越南的影响“根深蒂固”

虽然明清时期中国的综合国力在世界范围内来说不如以往,但是中国几千年发展的农业文化对越南还是有较强的辐射力。

在东南亚诸国中,越南是唯一属于中华文化圈的国家,处在中国政治影响下达千年之久,种种方面都受到中国的显著影响。^[8]尤其在文化传承方面,越南久受中华文化之熏陶,在诸多领域沿袭中国的传统,并以“小中华”自居。北使期间,李文馥与同在闽执行公务的琉球使者相遇,有了一次有趣的会面。尽管两国使者不能使用汉语进行直接的对话,但因两国皆长期以汉文、儒学等汉字文化要素作为自己传统的重要组成部分,因此双方能够根据汉字的书写格式和文法进行思想文化交流,即“笔语”沟通。^[9]这也充分表明在20世纪以前的东亚,由中国人创造发明的汉字及其书面语形式——汉文,确实

和早期欧洲的拉丁文一样,具有跨国界通用语的功能,并成为东亚汉文化圈形成与发展的重要基础。^[10]

越南史学家陈重金在其《越南通史》序言中明确指出:“从此(北属时期)以后国人濡染中国文明非常之深,尽管后世摆脱了附属中国的桎梏,国人仍不得 不受中国的影响。这种影响年久日深已成了自己的国粹,即使今天想清除它,也不易一时荡涤干净。”^[11]

五、结束语

明清时期中越农业科技交流是中越两国文化交流的重要组成部分。中国把先进的农业生产技术中的水车和先进的生产经验传授给越南人民,把先进的农业思想输入越南,促进了越南农业产量的提高,改善了越南人民的生活。同样,中国在与越南农业科技文化交流的过程中也受益匪浅,更加密切了中越两国政府和人民的关系。

参考文献:

[1]刘玉珺. 中越古代书籍交流考述[J]. 文献季刊,2004 (4).

- [2]韩琦. 古代中越的科技关系:天算之部[J]. 东南亚纵横, 1991(2).
- [3]台湾中央研究院历史语言研究所. 明实录[M]. 上海:上海书店,1982.
- [4]陈玉龙,杨道方,夏应元,等. 汉文化论纲[M]. 北京:北京大学出版社,1993:397.
- [5]朱云影. 中国文化对日韩越的影响[M]. 桂林:广西师范大学出版社,2007:324.
- [6]郭振铎,张笑梅. 越南通史[M]. 北京:中国人民大学出版社,2001:359.
- [7]朱云影. 中国文化对日韩越的影响[M]. 桂林:广西师范大学出版社,2007:325.
- [8][日]竹田龙儿. 越南阮朝初期与清朝的文化往来:文物制度的移植[J]. 陈奉林,译. 东南亚纵横,1991(3).
- [9]冯天瑜. 汉字文化圈刍议[J]. 吉首大学学报,2004(2).
- [10]复旦大学文史研究院编. 从周边看中国[N]. 北京:中华书局,2009.
- [11][越]陈重金. 越南通史[M]. 戴可来,译. 北京:商务印书馆,1992:3.

(责任编辑 许峻)

On the Cultural Exchanges of Agricultural Science and Technology between China and Vietnam during Ming and Qing Dynasties

LIU Dan - di

(Northwest Institute of Historical Environment and Economic - Social Development, Shaanxi Normal University, Xi'an 710062, China)

Abstract: Since ancient times, China and its surrounding countries have maintained close contact and exchange. Based on the agricultural prosperity, the Ming - dynasty emperor sends out Zheng He's voyages (1405 - 1431) in the South Seas as far as Africa seven times in order to promote national pride. After that, China and other countries in the world have more frequent exchanges, and create an opportunity for the cultural exchange of agricultural science and technology at that time. New contents are added into the traditional exchanges between China and Vietnam in the Ming and Qing dynasties, and envoys exchanges and trade activities between the two countries has played a bridge role. During this period, China's agricultural tools and technology, the traditional agricultural works, and agriculture astronomical calendar have been introduced to Vietnam. On the whole, the agricultural science and technology communication during the Ming and Qing dynasties does not have a reverse, and China always acts as an exporter.

Key words: Ming and Qing dynasties; China and Vietnam; agriculture; communication

大学生睡眠质量与完美主义人格、 睡眠信念和行为的相关性分析

张瑞星¹, 何艳丽^{2*}, 李 丽³

(1. 郑州大学 护理学院, 郑州 450001; 2. 中州大学 外国语学院, 郑州 450044;
3. 郑州市第九人民医院, 郑州 450053)

摘要:目的:探讨睡眠质量与完美主义人格、睡眠信念和行为之间的相互关系。方法:采用整群抽样法在河南省4所高校抽取550名大学生,运用匹茨堡睡眠指数量表、中文版Frost完美主义量表、简版失功能性睡眠信念与态度量表和格拉斯哥睡眠努力度问卷进行调查,回收有效问卷503份。结果:PSQI总均分为 5.62 ± 0.62 , 22.5%的大学生 $PSQI \geq 7$;PSQI总分与非适应性完美主义人格呈正相关($r = 0.455, < 0.01$),与适应性完美主义人格呈负相关($r = -0.463, < 0.01$);PSQI总分与DBAS-16总分及其4个因子呈负相关($r = -0.515, p < 0.01$),与睡眠努力度得分呈正相关($r = 0.466, p < 0.01$)。结论:完美主义人格特征中的适应性人格越明显,其睡眠质量越好;非适应性人格越明显,其睡眠质量越差。失功能性睡眠信念越少,睡眠质量越好;失功能性睡眠信念越多,睡眠质量越差。睡眠努力度越高,睡眠质量越差。

关键词:睡眠;完美主义人格;失功能性睡眠信念与态度;睡眠努力度

DOI:10.13783/j.cnki.cn41-1275/g4.2016.02.016

中图分类号:B844.2

文献标识码:A

文章编号:1008-3715(2016)02-0083-04

睡眠问题是影响人们健康的重要问题之一,2006年我国6大城市失眠调查显示,成年人一年内失眠发生率约为44% - 68%^[1]。慢性失眠严重影响患者的生活质量和社会功能,其日间残留效应等症状严重影响患者的工作效率、人际交往、身体健康、心理状态等^[2]。大学生群体的睡眠健康不容忽视,区域性调查显示,大学生失眠率高达23.3% - 44.4%,且呈逐年上升的趋势^[3-4]。影响睡眠质量的因素很多,按照Spielman提出的失眠3P模型,持续性失眠是由易感性因素(predisposing factor)、诱发性因素(percipitating factor)和维持性因素(perpetuating factor)共同作用的结果。Spielman强调易感因素(人格特征等)是失眠的发病基础,维持因素

(错误睡眠认知等)是失眠症状长期存在的关键,失眠治疗主要应该聚焦于改变或消除维持性因素^[5]。本研究旨在探讨人格特征和睡眠信念态度、行为与睡眠质量的相互关系,为失眠的综合干预提供可借鉴的依据。

1 对象与方法

1.1 研究对象

采用整群抽样方法在河南省4所高校发放问卷550份,回收有效问卷503份,有效率达91.2%。其中男生215名,女生288名,文科大学生156名,理工科大学生176名,医学生201名。

1.2 研究工具

本研究对睡眠质量的评估使用匹茨堡睡眠指数

收稿日期:2016-02-06

基金项目:河南省科技厅基础与前沿技术研究计划项目([2013]25-132102310492);河南省医学科技攻关计划项目(201403242);郑州大学护理学院新兴学科招标课题(2014HLXK006)

作者简介:张瑞星(1973—),女,河南濮阳人,博士,郑州大学护理学院副教授,研究方向临床心理学。

通讯作者:何艳丽(1971—),女,河南南阳人,博士,中州大学外国语学院院长,教授。

量表 (Pittsburgh Sleep Quality Index, PSQI), 对完美主义人格特征的评估使用中文版 Frost 完美主义量表 (Chinese Frost Multidimensional Perfectionism Scale, CFMPS), 对睡眠信念与态度和睡眠行为采用简版失功能性睡眠信念与态度量表 (Dysfunctional Beliefs and Attitudes about Sleep Scale, DBAS-16) 和格拉斯哥睡眠努力度问卷 (Glasgow Sleep Effort Scale, GSES)。

1.2.1 匹茨堡睡眠指数量表

由 Buysse 编制, 共 19 个题目, 包括主观睡眠质量、入睡时间、睡眠时间、睡眠效率、睡眠障碍、催眠药物的使用、白天功能障碍 7 个因子, 该量表能够比较全面地考察睡眠质量的多个方面, 得分越高表明其睡眠质量越差, 临床上通常将 $PSQI \geq 7$ 作为评判睡眠障碍的标准。

1.2.2 中文 Frost 完美主义量表

由 Frost 编制, 警非对其进行中文版修订。共有 27 个题目, 包含担心错误、行动的疑虑、个人标准、条理性、父母期望 5 个维度。条理性与个人标准两个维度被定位成适应性完美主义, 担心错误、行动的疑虑与父母期望被定位成非适应性完美主义。分数越高表明完美主义的程度越高。

1.2.3 简版失功能性睡眠信念与态度量表

由 Morin 编制, 符士翔等修订为中文版, 共 16 个题目, 4 个维度分别是担忧 (对失眠的担忧)、影响 (对失眠影响的错误信念)、期待 (对睡眠不合理期待)、药物 (催眠药物的使用), 分数越高表明存在的睡眠失功能信念越多。

1.2.4 格拉斯哥睡眠努力度问卷

由格拉斯哥大学的 Broomfield 和 Espie 编制, 共

7 个条目, 总分范围从 0 到 14, 分数越高表示过去一周个体的睡眠努力度越高, 在本研究中 Cronbach α 系数为 0.775。

1.3 施测过程

为避免考试等环境因素对睡眠质量的影响, 心理测量避开期中与期末考试, 选择在学年的第 4 周进行心理测量。确保施测环境安静, 被试群体注意力集中, 由主试向被试按标准指导语进行测量, 回收问卷。

1.4 数据处理

用社会科学统计软件 SPSS 19.0 对数据进行描述性统计与 Pearson 相关分析。

2 结果

2.1 大学生睡眠质量的描述性统计

PSQI 总均分为 5.62 ± 0.62 , 其中最高分为 12.72, 最低分为 1.80。有 22.5% 的大学生匹茨堡睡眠指数 ≥ 7 。

表 1 大学生 PSQI 描述性统计

	Min	Max	M	SD
主观睡眠质量	0	11	0.94	1.97
睡眠潜伏期	0	3	1.01	0.91
睡眠持续性	0	3	0.42	0.77
习惯性睡眠效率	0.5	1.04	0.89	0.66
睡眠紊乱	0	3.00	1.00	0.08
使用催眠药物	0	3	0.12	0.5
白天功能紊乱	1	3	1.58	0.4
PSQI 总分	1.8	12.72	5.62	0.62

2.2 大学生睡眠质量与完美主义人格的相关性

PSQI 总分与非适应性完美主义呈正相关、与适应性完美主义的呈负相关。PSQI 总分与担心错误、父母标准、个人标准、行动疑虑呈正相关, 与条理性呈负相关。各因子之间的相关系数见表 2。

表 2 大学生完美主义与睡眠质量的相关性分析

	担心错误	父母标准	个人标准	行动疑虑	条理性	非适应性完美主义	适应性完美主义
主观睡眠质量	0.087	-0.126*	-0.042	0.128*	-0.303**	0.104	-0.303**
睡眠潜伏期	0.390**	-0.250**	0.195**	0.355**	-0.292**	-0.415**	-0.292**
睡眠持续性	0.079	0.098	-0.034*	0.083	-0.229**	0.080	-0.229**
习惯性睡眠效率	0.053	-0.076	0.068	-0.043	0.021	0.004	0.021
睡眠紊乱	0.195**	0.199**	0.174**	0.314**	-0.211**	0.299**	-0.211**
使用催眠药物	0.137*	0.100	-0.021	0.189*	-0.355**	0.138*	-0.355**
白天功能紊乱	0.158**	0.208**	0.098	0.403**	-0.245**	0.287**	-0.245**
PSQI 总分	0.355**	0.309**	0.178**	0.492**	-0.463**	0.455**	-0.463**

注: * $P < 0.05$, ** $P < 0.01$

2.3 大学生睡眠质量和睡眠信念与行为的相关性

PSQI 总分与 DBAS-16 总分及其 4 个因子呈负相关。除习惯性睡眠效率、使用催眠药物两个因

子外, 睡眠信念与行为的各因子分与睡眠质量的各因子分呈负相关。睡眠努力度得分与 PSQI 总分及各因子 (除习惯性睡眠效率外) 呈正相关。具体数据见表 3。

3 讨论

3.1 睡眠质量与适应性完美主义人格呈正相关与非适应性完美主义人格呈负相关

本研究显示,大学生睡眠质量与适应性完美主义人格呈正相关与非适应性完美主义人格呈负相关。适应性完美主义是指个体为自己制定过高的任务并且在工作生活中表现出有秩序、有组织性。非适应性完美主义是指个体过度害怕犯错误,并因怀疑自己的能力而延迟行动,对父母及他人的批评教育过度在意。相关研究显示,人格特征对睡眠质量

表3 大学生睡眠质量与睡眠信念、态度及睡眠努力度的相关分析

	影响	担忧	期望	药物	睡眠信念与态度总分	睡眠努力度
主观睡眠质量	-0.214 **	-0.277 **	-0.057	-0.218 **	-0.276 **	0.191 **
睡眠潜伏期	-0.309 **	-0.379 **	-0.246 **	-0.300 **	-0.414 **	0.279 **
睡眠持续性	-0.291 **	-0.276 **	-0.179 **	-0.301 **	-0.348 **	0.152 **
习惯性睡眠效率	0.030	0.086	0.044	0.047	0.071	-0.087 *
睡眠紊乱	-0.241 **	-0.239 **	-0.102	-0.142 *	-0.257 **	0.294 **
使用催眠药物	-0.058	-0.159 *	0.050	-0.131 *	-0.120	0.252 **
白天功能紊乱	-0.208 **	-0.291 **	-0.151 *	-0.060	-0.256 **	0.324 **
PSQI 总分	-0.399 **	-0.498 **	-0.250 **	-0.344 **	-0.515 **	0.466 **

注: * $P < 0.05$, ** $P < 0.01$

3.2 睡眠质量与睡眠信念与态度呈负相关

本研究结果显示,PSQI 得分与失功能性睡眠信念与态度总分呈负相关。此结果表明失功能性睡眠信念越少,睡眠质量越好;失功能性睡眠信念越多,睡眠质量越差。这些失功能的睡眠信念包括过度担心与关注是否能睡好、夸大并过度关注失眠对自己的影响、对睡眠时间与质量的完美要求以及夸大对催眠药物的作用。Harvey 等指出,个体认识到自身睡眠缺失或是睡眠质量差后会产生关于睡眠的消极认知,并采取一些保护性行为对自身的状态进行调节,这些消极认知和保护性行为会再次导致睡眠的缺失,并使日间功能受到一定程度的影响^[8]。Morin 等的研究结果也提出睡眠失功能信念对失眠症状长期存在着影响^[9]。本研究也显示大学生群体的睡眠信念与态度与睡眠质量密切相关,与以上学者的研究结果一致。因此,本研究结果提示,对失眠的干预需要采取措施矫正患者的失功能性信念与态度。

3.3 睡眠质量与睡眠努力度得分呈负相关

研究结果显示,睡眠努力度越高,睡眠质量越差;睡眠努力度越低,睡眠质量越好。并且,睡眠努力度与白天功能紊乱的相关度最高,这说明睡眠努力度越高,则白天出现精力不足、状态不佳,影响正常学习生活的状况可能会越多。依据 Espie 关于失眠的“注意—意向—努力”路径(Attention - Intention - Effort pathway, AIE)模型^[10],该模型认为:睡眠本

有重要的影响作用,如 Merijn 研究表明失眠者具有神经质的特征^[6],Yutarou 等研究结果也显示人格中的神经质与 PSQI 显著相关^[7]。本研究也表明,睡眠质量与人格特征有着密切联系。完美主义人格特征中的适应性人格越明显,其睡眠质量越好,非适应性人格越明显,其睡眠质量越差。按照 Spielman 的观点,非适应性完美主义的人格特征是失眠的易发因素,因此对于有非适应性完美主义人格特征的个体,在进行睡眠干预时,个体人格的完善是失眠干预的内容之一。

来是被动的、自然的过程,过度的关注睡眠或控制睡眠都会影响或损害睡眠。本研究在我国大学生群体中验证了以上理论模型。Kohn and Espie 指出睡眠努力能鉴别出睡眠质量高者和失眠患者^[11]。因此,本研究结果提示,失眠的干预需要对睡眠相关行为进行干预,国外研究已经验证矛盾意向疗法通过降低睡眠努力度而改善睡眠具有良好效果^[12-13],我国在此方面的研究较少,需要在临床干预中做进一步的探究。

参考文献:

- [1] 李舜伟. 2006 年中国 6 城市普通人群失眠状况调查报告[J]. 中国社区医师, 2006(8): 39.
- [2] Michael J Green, Colin A Espie, Michael Benzeval. Social class and gender patterning of insomnia symptoms and psychiatric distress: a 20 - year prospective cohort study[J]. BMC Psychiatry, 2014, 14: 152 - 160.
- [3] 刘静蓉, 陆运清, 张全雷. 大学生失眠状况及自我应对策略的研究[J]. 中国健康心理学杂志, 2012, 20(9): 1406 - 1408.
- [4] 王小丹, 郭玉燕, 李巧, 等. 海南省 3 所高校大学生睡眠质量影响因素分析[J]. 中国学校卫生, 2014, 35(11): 1675 - 1678.
- [5] Spielman A J, Caruso LS, Glovinsky PB. A behavioral perspective on insomnia treatment[J]. Psychiatry Clin North Am, 1987, 10(4): 541 - 553.

- [6] Merijn van de Laar, Ingrid Verbeek, Dirk Pevernagie, Albert Aldenkamp, Sebastiaan Overeem. The role of personality traits in insomnia [J]. *Sleep Medicine Reviews*, 2010, 14(1):61-68.
- [7] Yutarou Kanno, Ritsuko Tsugawab, Asako Yoda. The relationship between subjective sleep quality, depression and personality traits [J]. *International Journal of Psychophysiology*, 2014, 94(2).
- [8] Harvey A G, Nicole K Y Tang, Lindsay Browning. Cognitive approaches to insomnia [J]. *Clinical Psychology Review*, 2005(25).
- [9] Morin C M, Bootzin R R, Buysse D J, et al. Psychological and behavioral treatment of insomnia: update of the recent evidence (1998-2004) [J]. *Sleep*, 2006, 29(11):1398.
- [10] Espie C A, Broomfield N M, Kenneth M A, et al. The attention-intention-effort pathway in the development of psychophysiological insomnia: A theoretical review [J]. *Sleep Med. Rev.*, 2006, 10(4):215-245.
- [11] Kohn L, Espie C A. Sensitivity and specificity of the insomnia experience: a comparative study of psychophysiological insomnia, insomnia associated with mental disorder and good sleep [J]. *Sleep*, 2005, 28(1):104-112.
- [12] Broomfield N M, Espie C A. Initial insomnia and paradoxical intention: An experimental investigation of putative mechanism using subjective and actigraphic measurement of sleep [J]. *Behav and Cog Psychol*, 2003, 31:313-324.
- [13] Morgenthaler T, Kramer M, Alessi C, et al. Practice parameters for the psychological and behavioral treatment of insomnia: An update. American academy of sleep medicine report [J]. *Sleep*, 2006, 29(11):1415-1419.

(责任编辑 许峻)

Correlative Analysis of Sleep Quality and Perfectionism, Dysfunctional Sleep Beliefs and Attitudes, Sleep Behaviors of the Undergraduates

ZHANG Rui-xing¹, HE Yan-li², LI Li³

(1. Nursing School, Zhengzhou University, Zhengzhou 450001, China;

2. College of Foreign Languages, Zhongzhou University, Zhengzhou 450044, China;

3. The Ninth People's Hospital of Zhengzhou, Zhengzhou 450000, China)

Abstract: The correlation of sleep quality and perfectionism, dysfunctional sleep beliefs and attitudes, sleep efforts of the undergraduates is explored in this paper. 550 undergraduates are recruited by cluster sampling to complete the questionnaires including PSQI, CFMPS, DBAS-16, GSES, and 503 valid questionnaires have been calculated. Results show that the mean score of PSQI is 5.62 ± 0.62 , and 22.5% of the samples have greater or equal scores to 7. There is positive correlation between the PSQI and the adaptable perfectionism ($r = 0.455, P < 0.01$), and negative correlation between the PSQI and the adaptable perfectionism ($r = -0.463, P < 0.01$). PSQI has negative correlation with the DBAS-16 and its 4 factors ($r = -0.515, p < 0.01$). Sleep effort shows positive correlation with the PSQI ($r = 0.466, p < 0.01$). Thus, conclusion is drawn that the more adaptable perfectionism one has, the better sleep quality he (she) has; the more inadaptible perfectionism one has, the worse sleep quality he (she) has; The less dysfunctional believes one has, the better sleep quality he (she) has; the more dysfunctional believes one has, the worse sleep quality he (she) has; the higher sleep efforts one does, the worse sleep quality he (she) suffers.

Key words: sleep; perfectionism; dysfunctional sleep beliefs and attitudes; sleep effort

城市社区体育文化养老模式研究

马宏霞

(中州大学 音乐舞蹈学院, 郑州 450044)

摘要:随着生活水平的提高,人们的寿命逐渐延长,我国已进入老龄化社会。社区养老作为养老服务体系中的重要部分,正逐步被人们所认可。社区体育文化养老以体育文化活动为载体,有助于提高老年人的生活质量,促进老年人的身体健康,构建和谐社会。

关键词:老年人;社区养老;体育文化养老

DOI:10.13783/j.cnki.cn41-1275/g4.2016.02.017

中图分类号:G812.48

文献标识码:A

文章编号:1008-3715(2016)02-0087-04

随着社会的发展,我国人口老龄化现象日趋严重。河南省作为我国人口大省,人口基数大。据2015年10月8日《河南日报》报道,全省60岁以上老年人口达1400多万,约占常住人口的13%以上,且每年以3.5%的速度递增。养老问题已经成为影响河南省发展的重大社会问题。如今的老年人是建国前后出生的人群,他们大多经历了战争、自然灾害等社会历程,年轻时缺少营养又过度劳累,到了老年,器官逐渐衰退,一些老年人由于生活饮食习惯不合理而出现心脑血管等疾病,身体处于亚健康状态,而体育锻炼正是解决这一问题的最佳方法。社区养老是以社区为基础形成的养老方式,是家庭养老形式的有效补充。社区养老既解决了家庭养老中家人照顾压力过大的问题,又使得老年人避免机构养老缺失家庭关爱的缺憾,逐渐被人们所认可。我国从2001年起就开始试点实施社区老年福利服务星光计划,受益人口日益增多。社区养老服务可以有效地改善社区基础设施,优化社区服务职能,帮助社区内的老年人,尤其是空巢老人,使他们能够在社区内感受到家庭的温暖。^[1]

目前,由于河南省社区养老还处于起步阶段,资金、设施都不到位,出现服务人员素质低、管理制度不健全的现象。体育文化养老是以体育文化活动为载体,在轻松愉快的体育文化氛围中达到促进老年

人身心的健康的目的,实现“老有所学、老有所乐、老有所为”的养老方式。在城市社区开展体育文化养老,既可以促进老年人身体健康,又可以营造社区体育文化氛围,构建和谐社区。

一、研究对象与研究方法

1. 研究对象

根据研究目的,对城市社区老年人体育文化养老情况进行研究,调查对象为郑州、开封、洛阳、新乡四地市的社区老年人。

(1) 老年人生理特点

随着年龄的增长,老年人的身体各项功能指标都有不同程度的下降,逐渐出现各种慢性疾病,如因心肺功能的下降造成心肌缺血、呼吸不畅,因神经系统变化引起的中风、偏瘫,因骨质疏松、肌肉萎缩造成的行动不便等。伴随着生理机能的下降,老年人会出现行动缓慢、认知功能与记忆功能衰退的现象,有些老年人甚至逐渐丧失生活自理能力。^[2]

(2) 老年人心理特点

当人们步入老年时期,尤其是离开工作岗位后,心理会出现巨大的变化。随着社会的进步、科技的发展,老年人常常会有失落心理,认为自己老了,跟不上时代,已经落伍了,心理上产生巨大的落差感。有些老年人经常控制不住自己的情绪,常常因为一些小事就大发脾气,或易哭泣,“老小孩儿”正是对

收稿日期:2016-03-15

基金项目:2015年度河南省哲学社会科学规划项目“河南省城市社区体育文化养老模式研究”(2015BTY010)

作者简介:马宏霞(1970—),女,河南新乡人,硕士,中州大学音乐舞蹈学院院长,教授,主要从事体育人文社会学研究。

这些老年人形象的描述。随着身体健康状况的下降,一些老年人会出现抑郁、焦躁、恐惧等心理。当老年人遇到这些心理问题时,他们喜欢按照自己的思维方式来思考问题,很难对当前的生活状态和自我状态有一个正确的认识。调查中发现,社区内一些由于儿女工作繁忙,未能够经常被探望的老年人孤寂感、失落感更为严重。

2. 研究方法

根据研究的需要,通过查阅文献资料、开展问卷调查以及统计相关数据等方法进行研究。

(1) 文献资料法

查阅多部与本研究相关的文献与著作,并通过相关网站获得了大量参考资料,为研究的设计、分析提供了充足的理论依据。

(2) 问卷调查法

为了解社区老年人健身服务的现状,针对老年人设计科学的调查问卷。问卷通过效度及信度检验后,向郑州、开封、洛阳、新乡四地市 100 个社区中 500 位老年人发放问卷,共回收有效问卷 480 份,有效回收率为 96%。

(3) 数理统计法

采用数理统计分析法,将采集到的数据通过统计软件进行处理,并根据统计数据进行表格绘制和图表制作。

二、城市社区体育文化养老存在的问题

1. 城市社区体育文化养老服务管理体系不够成熟

随着老年人养生保健意识的增强,老年人健身积极性迅速提高。^[3] 由于老年群体的特殊性,多数老年人选择在居住区域就近健身,这就对社区体育的管理提出了挑战。目前,河南省多数社区管理体系中没有设立体育文化机构,体育文化养老机构更是空白。^[4] 由于缺乏管理,社区内很少组织老年人开展体育文化比赛以及老年人健身知识讲座,老年人的体育文化活动几乎处于无人问津的状态。社区内体育文化养老服务管理体系的不成熟间接造成社区老年人无法接受专业化的健身服务,影响锻炼效果,降低了老年人对社区健身服务管理的满意度。据统计,调查对象中约有 64.4% 的老年人对社区内健身服务管理状况不满意,统计结果见表 1。

表 1 老年人对社区内健身服务管理的满意度统计表 (n=480)

	非常满意	基本满意	不满意
人数	23	148	309
百分比	4.8%	30.8%	64.4%

2. 城市社区养老健身环境不够完善

随着社会的发展,河南省城市社区的规模不断扩大,城市社区的体育场地和设施有了不同程度的增加。虽然 2014 年《第六次全国体育场地普查数据公报》显示全国体育场地数量比 2013 年翻了近一倍,但多数体育场地资源都集中在党政机关、教育系统,很少对外开放。虽然社区内健身设施有所增加,但依旧不能满足社区居民的需要,适合老年人使用的更是不足。由于缺乏专人的维护,为数不多的器材年久失修,逐渐损坏,反而成为老年人健身的安全隐患,影响了老年人参与体育文化活动的积极性。一些社区由于楼房拥挤,居民人数众多,车辆停放场地不足,社区甚至将健身场地变更为停车场。健身环境的恶化严重影响了老年人健身的积极性,有些老年人不得不更换健身场所,有些老年人则放弃了活动。调查显示,约有一半的老年人对社区内的健身环境不满意,统计结果见表 2。

表 2 老年人对社区内健身环境的满意度统计表 (n=480)

	非常满意	基本满意	不满意
人数	58	215	207
百分比	12.1%	44.8%	43.1%

3. 社区养老健身服务宣传匮乏

随着河南省城市社区老年人健身意识的逐渐提高,对体育健身方面的信息也越来越关注,然而现实生活中,老年人在社区内能够获得的体育信息却是少之又少。一方面是因为老年人获取体育信息的方式较为传统,一般是采取观看直观性材料的方式。通过走访发现,河南省城市社区内的老年人通常是通过社区的信息宣传栏来获取相关信息,但社区的信息宣传栏中主要是针对社区事务、国家政策等方面的宣传或一些关于老年人保健品的广告类海报,很少有关于老年人体育健身、体育赛事等方面的内容。另一方面,老年人获取的体育信息严重滞后。在调查中发现,一些老年人尽管住在社区文化中心的附近,但由于信息传递的滞后,他们对文化中心的体育健身设施、文体活动开展等方面的信息知之甚少。

4. 城市社区养老健身指导不足

随着健身宣传的推广,老年人对健身项目的需求发生了巨大改变。健身快走、太极拳作为传统的老年健身方式,虽然从动作难易度及强度等方面非常适合老年人锻炼,但在心理上已经不能满足老年人寻求多样化选择的需求。^[5] 现在,越来越多的老年人希望参加更加具有趣味性的老年体育健身项目,如木兰扇、抖空竹、健身操舞类等项目;还有一些身体素质较好、不服老的老年人,认为自己的身体机

能和心理状态还都处于年轻态,希望参加羽毛球、乒乓球等球类运动。这些运动项目多数都需要有科学的指导,但在城市社区内,几乎见不到专业健身指导的身影。在调查中,所有的老年人都希望能够有专业人员对他们进行健身指导。

三、城市社区体育文化养老建议

1. 完善城市社区养老健身服务管理体系

在城市社区养老服务体系中,最直接的就是社区管理。关注老年人身心健康,发展社区体育运动,为老年人开展有益于身心健康的活动提供最基础的物质条件,让社区里的老年人有一个良好的健身环境,是社区管理的基本职责之一。社区管理属于行政管理,与物业管理相互影响、相互作用,共同为社区居民服务。政府部门要加大对老年人体育健身活动的管理力度,尤其是用人制度,应根据社区特点及时招聘健身保健方面的专业人才,规范健身服务管理体系。河南省城市社区管理部门应加大与物业部门的协调配合,将社区养老健身服务与物业服务紧密联系,更好地为社区老年人提供优质的体育文化养老服务。

2. 改善社区养老健身环境

社区内开展体育文化养老服务的前提是有良好的健身环境,健身场地和设施是老年人进行体育锻炼的最基本的物质条件。社区体育健身设施是否完善对老年人能否积极参与健身活动有很大的影响。社区体育的健康发展,必须以更多的居民参与为出发点,以大多数居民的需求为依据,坚持以发展健身运动和提高社区老年人的身心健康为目的,坚持把社会效益放在第一位。

政府部门在规划社区时应重视体育场地的布局,积极开辟体育活动场所,同时配备适合老年人的相应器材。良好的健身环境能够激发社区老年人参加体育健身活动的积极性,将直接影响老年人的健身效果。社区内既要配置适合老年人使用的健身器材,还必须有专人负责器材管理及维修,消除安全隐患,满足老年人的需要。^[6]在走访中发现,一些社区虽然安装了少数的健身器材,但由于年久失修,缺少专人维护,导致健身器材损坏严重,成为老人健身锻炼的不安全因素,社区内老年人陷入想锻炼而不敢锻炼的窘境,严重打击了老年人健身的积极性,影响了社区养老健身服务的建设与发展。^[7]因此,河南省城市社区应加强社区内的基础设施建设,为老年人营造良好的健身环境。

同时,社区管理部门应积极与社区附近的公园、学校协调,利用这些资源提高公共设施的利用率,为

老年人的健身活动提供有力的保障,争取让更多的老年人参与到锻炼身体的队伍中来。

3. 加强社区养老体育健身服务宣传力度

由于社区对老年人缺乏有效的体育健身宣传,不同老年人由于家庭状况、性格爱好及文化修养等的不同,对体育健身的价值也认识不一。许多老年人对健身的认识仍停留在“没病就是健康”的层面上,认为自己身体状况很好,平时还有其他事情要忙,没有时间去参加体育锻炼,对健身的热情不高。因此,必须加强体育健身的宣传,通过社区广播、宣传海报等各种媒介,宣传科学健身的方法,使社区老年人都能够了解体育锻炼的功能与作用,认识体育的健身价值与方法,使老年人树立全新的健康理念,能够走出家庭,走向健康,积极地投身科学健身的行列,使得体育生活化,达到健康老龄化的目的。

4. 重视对社区养老健身活动的指导

随着社会的发展,河南省城市社区老年人的生活水平逐渐提高。虽然老年人的寿命逐年延长,但随着年龄的增长,人体的生理机能逐渐降低,再加上年轻时身体的透支造成老年人或多或少会有一些疾病,尤其是心脑血管疾病。体育文化养老可以帮助老年人强健身体,达到延年益寿的目的。在河南省城市社区内,老年人参加健身锻炼的积极性很高,但由于多数老年人缺少体育保健知识,只是凭着自己的经验进行锻炼,健身效果不佳,有些老年人的身体甚至出现一些不良反应,导致越运动身体越差,有些老年人则因为动作不当而造成运动损伤,严重影响了老年人参加体育文化活动的热情与积极性。因此,为社区配置专业的社会体育指导员是开展社区体育文化养老服务的重要保障。社会体育指导员是人们科学锻炼身体的倡导者,是组织群众性体育活动的领导者,是公共体育场地设施的保护者,是推动全民健身的重要支撑者。社会体育指导员本着为人民群众服务,为人民群众作贡献的理念,努力做好自己的本职工作。因此,在社区内应成立体育指导站,由专业的社会体育指导员对老年人进行健身指导,根据老年人的个体情况建立健身档案,制定科学系统的健身方案,为有需要的老年人提供健身辅导并进行健身保护,避免老年人在运动过程中出现运动损伤。

为了社区老年人的身心健康,科学的锻炼方法和知识是必不可少的。河南省城市社区除了聘请专业的健身指导外,还可以与体育院校联系,邀请相关的体育专业的师生对社区内的老年人进行健康知识宣讲和指导,传授科学的锻炼方法;鼓励和倡导更多

有热情、有奉献精神的体育志愿者加入社区体育养老服务,尤其是社区内的志愿者,为社区老年人提供优质的健身服务。

5. 成立社区老年体育社团

社区是老年人走出家庭、融入社会、参与社会的重要场所。^[8]城市多数社区内除了一些参加广场舞的老年人会经常聚集在一起锻炼外,多数老年人参加体育活动的方式为三三两两的自由活动,没有形成规模。老年人锻炼时没有伙伴,时间长了有些老年人就会失去对健身的兴趣。因此,在社区内根据老年人的锻炼兴趣成立不同的老年体育社团,可以提高老年人的锻炼热情,从而实现健康老龄化。^[9]

城市社区老年人因退休而离开工作岗位,社会活动骤减,容易产生孤独感,生活环境及作息表的改变更容易使老年人产生强烈的空虚感。在社区内成立老年体育社团,制定社团活动计划,可以帮助老年人重新制定退休后的作息时间表,促进老年人的社会交往,充实老年生活,使老年人快速融入另一个集体环境,在提高健康水平的同时,增加与其他社团成员之间的沟通交流,消除离职后的孤独感与空虚感,使他们身心愉悦,能够安度晚年。

四、结束语

“健康是立身之基、民生之本、和谐之源”,健康是老年人最为关注的问题。在养老过程中,体育活动具有无可替代的作用。通过完善城市社区养老健身服务管理体系、改善社区健身环境、重视对社区养

老健身活动的指导等方法和途径,可以提高老年人参加健身活动的积极性,有助于增强老年人体质,促进健康,提高生活质量,使社区养老在应对人口老龄化的过程中发挥积极作用,为构建和谐社会、和谐社区提供良好的氛围,推动养老服务体系更加完善。

参考文献:

- [1] 刘霞. 城市社区养老服务体系中的健身服务[J]. 中国老年学杂志, 2014, 19: 5541 - 5542.
- [2] 刘畅. 构建完善的社区养老服务体系[D]. 太原: 山西财经大学, 2012.
- [3] 邹文杰. 人口老龄化背景下城市社区开展体育健身服务的思考[J]. 体育科技文献通报, 2015, 23(10): 106 - 107.
- [4] 李霞. 健康养老视野下宁波城区老年人体育健身调查研究[J]. 体育科技文献通报, 2015, 23(11): 35 - 41.
- [5] 张璇. 上海市社区老年体育活动现状及发展对策研究: 以浦东新区为例[D]. 上海: 上海体育学院, 2013.
- [6] 冀亚运. 河南省社区体育设施现状调查及对策研究[J]. 中国市场, 2012(26): 104 - 105.
- [7] 张云飞. 养老社会化视角下完善河南省养老服务体系的路径选择[D]. 郑州: 郑州大学, 2013.
- [8] 刘向东. 老龄化背景下社区体育服务体系构建研究[J]. 当代体育科技, 2014, 4(3): 119 - 120.
- [9] 孙骏超. 人口老龄化背景下我国城市社区体育的发展对策[J]. 当代体育科技, 2013, 3(4): 88 - 90.

(责任编辑 姚虹)

Research on the Current Situation of the Urban Community Sports Culture Endowment

MA Hong - xia

(College of Music and Dance, Zhongzhou University, Zhengzhou 450044, China)

Abstract: With the improvement of living standards, people's life expectancy has gradually extended, and our country has entered an aging society. As an important part of the pension service system, community pension is gradually being recognized by people. With sports culture activities as the carrier, community sports cultural endowment helps to improve the life quality of the old, promote their health, and build a harmonious society.

Key words: the old; community endowment; sports culture endowment

应用型本科院校的发展路径研究

周春辉

(中州大学, 郑州 450044)

摘要:优化学科专业布局和人才培养机制,鼓励具备条件的普通本科高校向应用型转变,是党和国家从发展全局的高度对教育工作作出的重大部署。文章依据作者在德国学习的经历和笔记,基于对德国职业教育“双元制”的探究,结合我国应用型本科建设的实际需求,提出了顺应时代发展要求,克服传统观念影响,实现发展目标的精准定位,并对新型本科建设的发展路径做出科学谋划,为中州大学未来的应用型本科院校建设奠定基石。

关键词:高校;应用型本科;德国职业教育

DOI:10.13783/j.cnki.cn41-1275/g4.2016.02.018

中图分类号:G647

文献标识码:A

文章编号:1008-3715(2016)02-0091-04

2014年国务院召开的全国职业教育工作会议作出了引导一批普通本科高校向应用技术型高校转型发展的战略部署,《国务院关于加快发展现代职业教育的决定》《现代职业教育体系建设规划(2014—2020年)》对转型发展提出了明确要求。2015年政府工作报告明确指出,要引导部分地方本科高校向应用型转变。《中共中央国务院关于深化体制机制改革加快实施创新驱动发展战略的若干意见》《国家新型城镇化规划(2014—2020年)》《中国制造2025》都明确要求引导、推动部分地方普通本科高校向应用型高校转型发展。因此,新建本科院校要顺应时代要求,克服传统观念影响,针对社会经济需求发展精准定位,科学谋划自身的发展路径。

一、引导部分地方本科高校转型发展是党中央、国务院作出的重大决策

2013年起,教育部会同国家发改委、财政部开展了《关于引导部分地方普通本科高校向应用型转变的指导意见》(以下简称《指导意见》)研究起草工作。近两年来,又组织有关部门、高等学校、行业企业和专家学者对当前我国地方高校转型发展的经验、案例、路径进行了深入研究;组织我国驻外使馆教育处组、行业企业以及经济、教育、财政等多领域

的专家学者对德国、瑞士、荷兰、瑞典等国际竞争力位居前列的国家教育体系进行了系统调研。在此基础上形成了征求意见稿,广泛听取了省级教育行政部门、相关部门、行业企业、地方政府、高校等各方面意见建议,经过多次研究论证和修改完善,2015年7月27日,国家教育体制改革领导小组审议并原则通过《指导意见》。2015年10月23日,《指导意见》由三部门正式印发。

党的十八届五中全会,从“十三五”时期党和国家发展全局的高度,对教育工作作出了重大部署,全会审议通过的《中共中央关于制定国民经济和社会发展第十三个五年规划的建议》,明确提出“优化学科专业布局和人才培养机制,鼓励具备条件的普通本科高校向应用型转变”,充分体现了中央对转型发展的高度重视,为“十三五”时期我国高等教育改革发展指明了方向,进一步坚定了高校转型发展的改革信心。

二、建设有一定影响力的应用型本科院校是中州大学未来发展的必然选择

凡事预则立,不预则废,这是大家都明白的道理。但怎么“预”的科学、准确、可行,却是个难题。我们常常看到有人因为既定目标没有达到而痛苦,

收稿日期:2016-02-24

作者简介:周春辉(1962—),男,河南温县人,中州大学党委书记,研究员,从事高等教育研究。

怨天尤人,绞尽脑汁查找方法上哪里出了问题,却没有意识到是目标设定上出的问题。目标不是定的太高够不到,就是方向出了问题。这就是我们在制定目标时为什么要讲科学性的原因。但如何才能把目标设定科学,达到跳起来就能够到的目的呢?这就要求我们解决好“是什么,干什么,怎么干”的问题。

“是什么”其实就是对自身和形势的正确判断。古人云“知人者智,自知者明”。无论一个国家、一个团体、一个人,对自身情况的正确认识,对面临形势的正确判断,是其制定正确科学目标的重要前提。毛泽东同志讲话时常用的标题是“当前的形势和我们的任务”就充分说明了这个道理。“干什么”其实就是基于在“是什么”基础上确定的正确目标。常言道“人贵有自知之明”,讲的就是当我们了解自己的过去和现在实际情况后,依照自己客观条件,适合什么、能胜任什么,并根据社会发展的需求和客观条件,确定一个切实可行的奋斗目标。同时目标要具体,更要有可行性。“怎么干”则是实现目标的具体措施、办法。选择最优的目标实现路线,能够起到事半功倍的作用。如先解决简单的目标,再解决困难的目标;先解决小的目标,再解决大的目标;先解决核心的目标,再解决其他的目标等。

中州大学有着36年办学历史,具有一定的办学条件、办学经验和办学实力。目前学校升本成功,建设有一定影响力的应用型本科院校是中州大学未来发展的必然选择。作为一所刚刚实现办学层次提升的院校,底子簿,学科建设不尽合理,科研、教学、师资力量等相应于应用技术型院校还有一定的差距。但是,当前国家提倡高校改革转型,大力推动高校向应用技术转型。河南省、郑州市产业结构也在转型,高技能应用人才短缺,郑州市大力支持学校转型升级建设。机遇与挑战并存,这就是目前我们最大的实际和现状。我们只有认真研究国家政策和河南、郑州发展形势,科学谋篇布局,突出办学特色,调整专业结构,提高师资水平、增强科研能力、加大创新力度,努力打造新型应用型本科院校。为此,中州大学要以“一二三四”工程为抓手,统揽学校各项工作,围绕“建设办学特色鲜明、学科分布合理、教学质量优秀、创新创业蓬勃、管理严格精细,对地方经济社会发展有一定支撑作用、在省内外有一定影响力的应用型本科院校的战略目标”,促进学校由“专科学校向本科院校、综合型院校向应用工科类为主的院校”两个转型,促进“教学质量、管理水平、创新创业”三个跃升,确保四个方面显著增强,即师资队伍素质显著增强,教科研水平显著增强,学生综合能

力显著增强,学校发展活力显著增强,力争三到五年学校迈上一个新台阶,把中州大学办成独具特色、在省内外有一定影响力的应用型本科院校。

三、加快建设应用型本科院校,要在立足我国高等教育实际上借鉴德国职业教育经验

按照省委的统一安排和周密部署,在省委组织部的精心组织下,作者参加了“职业教育与高技能人才培养赴德专题研究班”学习,重点在于学习德国职业教育的先进理念、工学结合的办学思路和实现方式,包括适合于职业发展的师资队伍培养、先进的教学科研环境建设以及工学结合的专业设置和课程开发等方面经验。在我国高等教育转型发展大背景下,德国职业教育经验非常值得我们汲取借鉴和学习参考,特别是对我们下一步探索办好应用型本科学术大有裨益。

(一)在办学理念上,要继承发扬优秀传统文化,吸收德国职业教育思想

“二元制”是德国职业教育的最大亮点。德国共有106所综合大学,210所应用大学,53所艺术院校,29所行政大学,17所神学院,6所教育师范大学。德国教育经费占国民收入的5.8%。全国在校大学生167万人,其中应用类大学85万人。德国的职业教育实行“二元制”,在国际上别具一格。但德国职业教育的很多观念和做法其实我国早已有之。德国教育的特点之一就是自小学毕业就开始因学生特点及学习程度分类教育。因人而异分类教育,是我国的传统做法,自古就有。鬼谷子在战国时期,就因材施教,教出了孙臧、庞涓那样的军事家和苏秦、张仪纵横六国的外交家、政治家。德国职业教育注重实训、理论与实践紧密结合。这在我国论语的开篇就讲到“学而时习之”,就是要求把学到的内容经常练习,以便加深印象。20世纪六七十年代,“半工半读”的教学方法也曾经在我国教育界盛行一时。学习领域教学法和问题导向教学法,是德国职业教育行之有效的教学法。其实这种办法的核心就是学生带着问题学习,从而取得更好的效果。而这种方法在我国《论语·述而》中早已有记载:“不愤不启,不悱不发。举一隅不以三隅反,则不复也。”意思是说:“不到学生努力想弄明白,但仍然想不透的程度时,先不要去开导他;不到学生心里明白,却又不能完全表达出来的程度时,也不要再去启发他。如果他不能举一反三,就先不要往下进行了。”这些其实都是典型的问题导向教学法。

基于此,我们的高等教育要学习德国职业教育

思想,更要保持对中国传统教育思想的应有自信。我们要坚持“古为今用,洋为中用”的原则,继承发扬我国优秀传统教育思想和方法,吸收外来先进理念,结合实际,认真消化,揉碎融合,吸取营养,要坚决摒弃那种画虎不成反类犬,照抄照搬、盲目崇拜别人,全面否定自己的做法。

(二)在人才培养目标上,要更加注重面向未来、面向实际的价值定位和氛围营造

“教育”一词在古希腊语中的意思是开矿之意。实际就是把人的潜力充分开发、挖掘。但人的潜力各有不同,正如矿石分金、银、铜、铁、锡一样。试想一块铁矿石,你用炼金之法去提炼开发,结果必然是竹篮打水一场空。“二元制”职业教育是德国制造的灵魂。德国职业教育分工业、商业、手工业、管理、健康卫生、农业六大类三百多个职业。教育体制采取二元制,即职业学校教育与企业培训结合。一般培训期为三年。大约三分之一时间在职业学校学习,三分之二时间分别在跨企业培训中心(培养同类专业基本技能)和就业企业培训(直接进入团队)。德国企业参与职业教育程度较深,不仅经济上投入,而且参与教学大纲的制定。学生在学习期间直接参与生产活动并取得一定报酬。原则上,德国不允许任何一个没有接受职业培训的青年正式就业。为了提高劳动力的素质和技能,德国对职业教育非常重视,投入了大量人力、财力和物力,这种“二元制”职业教育也是德国经济能持续迅速发展的重要原因之一。

德国社会上下对职业技术尊崇有加,是职业教育发展的根本所在。而我国对专业技能型人才的尊重确也古今有之。如鲁班作为木匠、李春(赵州桥建造者)作为石匠都各自清史留名;即使在中华人民共和国建国初期,大工匠在我国也深受尊重。如纺织能手吴贵贤、位至副总理的种田能手陈永贵等。

而我们现在的情况是,不论学校和家长,不论城市和农村,任何家庭,任何地方都要望子成龙,想从铁矿中炼出金子,其实既不切合实际,又可哀可悲。这种令人啼笑皆非的做法,培养出了大量人才“半成品”和“废品”。我国的这种教育情况已经走到了当头棒喝、悬崖勒马的尴尬处境。我们的教育理念必须改变,同时必须使国民明白,根据孩子特点和爱好因材施教才是成材的必由之路。而且正如金子的存量和用途稀少一样,社会对高端研发人才的需求相对很小。社会真正需要的是具有实际动手能力的高级技能型应用人才。在一定时代背景下,“百无一用是书生”“若个书生万户侯”,的说法实在不无

道理。“三百六十行,行行出状元”“百花齐放,百家争鸣”才是我们真正需要的局面。

(三)在人才培养途径方法上,要探索实践“学习领域教学法”和“问题导向教学法”

德国的职业教育实行“二元制”,即在职业学校学习理论的同时在企业进行实习。德国的教育体系非常完善,在国际上别具一格。德国宪法规定,凡18岁前不上其他学校的青年必须就读职业学校。大约一半的年轻人在中学毕业后接受二元制职业教育。根据不同职业的要求,企业的实习培训期(也称“学徒期”)平均为3年。企业与国家共同分担培训费用:企业向学徒支付报酬,国家承担职业学校经费。学徒在这3年中除了在企业接受职业培训外,还必须每周去职业学校上1至2天课。除一般课程外,学校还设置了与职业有关的专业课程,向学生传授专业理论知识。德国职业培训条例规定,不论学习何种职业,培训结业时必须进行考试,考试制度十分严格,由工商业或手工业联合会的委员主持进行,考试委员会的成员有雇主代表、雇员代表和职业学校的教师。

德国的职业教育,一方面教育体制健全,一方面从业要求严格,必须持证上岗。而我国,虽然也有职业教育,但体系不健全;虽然也要求持证上岗,但执行不严格。目前在国内只有汽车驾驶员、会计师、律师法官等少数职业要求较严,其他如维修、建筑、水电等大量职业无证上岗严重,很多岗位职业技能仍然沿袭师傅带徒弟的传统做法。因此,要从根本上提高我国应用技能型人才的培养水平,从制造大国转变为制造强国,必须自上而下,从中央政府的重视到各级有关部门的配合,完善职业教育体系,严格规范持证上岗,假以时日,方能取得良好成效。

能力培养是职业教育的目的。德国教育部长联席会专门就“能力”一词进行定义:“行为能力作为一种个人的准备和能力,是个人在职业情景中的实际思考。同时,是个体的,有社会责任的行为,行为能力在不同维度上衍生,具体表现在专业上、方法上、人力上和社会能力上。”德国职业教育注重学生知识认知,实际知识,规律知识、论据性知识、技能、处理问题技巧、相应问题解决能力、学习能力、独立程度、责任感、协调能力、社会能力培养是不争的事实。

能力培养的方法主要是“学习领域教学法”和“问题导向教学法”。学习领域教学法注重学生参与,问题导向、行为导向特征明显,是培养学生能力的有效途径。学习领域型教学,相对于传统的内容型教学法是一种创新。它不再按照数学、物理、化

学、英语等科目分别讲课,而是以问题为导向,在研究解决问题的过程中综合学习相关知识。学习领域型教学法有四种形式:文字导入法、项目导入法、模拟方法、分组学习法。四种方法可单独使用,也可交叉使用。学习领域型教学法有几个特点:一是问题导向,提高学生的学习兴趣。二是行为导向,学生参与度高。三是效果扎实。寓学习于解决问题的过程中,学生带着问题学习,对所学知识印象深刻。四是注重提高能力。学生在解决问题过程中,需要配合、沟通、组织协调,综合能力全面提高。

德国职业教育的体制健全,加之学习领域教学法和问题导向教学法行之有效,因而确保了手工业者和专业工人的高技能。我们也要完善职业教育体系,优化教学方法,从根本上提高我国应用型人才培养水平。

(四)在师资队伍建设方面,要重视教师继续教育,更加重视“双师双能”教师的培养培训

在德国高校从事双元教育或在应用型大学教授学生的教师,必须具有相应专业的实际工作经验。首先在读职教师范前,必须参加26周生产实践,而后参加为期5年的职业教师学习,也可以说是本硕连读,学习基础知识、相关专业知识和教育学等;第三是在职业学校任见习教师两年,参加国家组织的资格考试取得正式资格;四是在执教期间不断参加培训提升能力,达到职业化。

在德国,教授必须受过硕士以上教育,一般应为博士学位。必须发表一定数量的学术论文,有从事教育的实践经验,而后申请由学校组织考核,专业占30%,研发占20%,教育学知识占30%,试讲占20%(由学生评价)。基本合格后提交系、校学术委员会审核,通过后报州教育部门批准获得教授资格。教授属于公务员,可以工作到67周岁。德国高校教授,在综合大学每周不少于9个课时,应用型大学每周必须保证18个课时。同时教授可以参加校内外科研活动,学校根据情况可适当减少课时。德国教授从事一定年限教学后,可以申请一个科研学期,专门从事科研。学校有专门机构组织对教授工作情况进行评价,比如对教授讲课情况,机构组织旁听和学生评价,评价结果与教授工资之外的津贴挂钩。

另外,德国企业重视人员、干部发展,有计划、有规律培训企业所有人员。员工可以申请培训,每个阶段有帮教员。企业制定员工发展规划,新员工发展、中层、高管都有具体方案。企业帮助员工完成职业生涯规划实施。专门的帮教人员针对不同层次人员帮教并签订帮教协议。德国有一个协会,专门研

究、规范帮教工作。总体来说,德国重视教育和高级人才培养。高校水平较高、参与国际交流力度大、实验室设备好。特别是企业全员基本上处于边工作,边接受继续教育,达到终生教育的状态。

作者认为,教师队伍建设是学校发展的重中之重。没有好的师资就不可能培养出好学生。要不惜代价加强师资队伍建设,采取引进一批、培养提升一批、带动提高一批的办法千方百计把教师队伍建好。

(五)在办学模式上,要加快改革步伐,通过校企深度合作实现学校转型发展

德国的双元职业教育,与国内职业教育普遍实行的校企合作有本质区别。国内职业教育以学校为主体招生,为了提高学生就业机会与企业合作培训,而德国双元制教育则是以企业为主签订合同,而后与学校合作培训学生,它和企业的关系更加紧密、血肉相连。甚至可以说双元教育是招工在先,三年的教育是职工培训期和试用期也不为过。双元教育在德国取得巨大成功,德国主要劳动力来自职业教育。德国企业在双元制教育中起主要作用。企业与学生签订协议是进行双元制培训的前提,行业协会组织的结业资格考试是学生取得双元制培训成功与否的最终标志。目前德国有大约50万家企业以及公共机关和自由职业者向年轻人提供培训,有80%以上的培训岗位由中小企业提供。一些大型企业都自办职业学校,其毕业生也得到国家和社会的承认,企业还能得到国家财政补贴。

德国的双元教育也存在不少问题:师资力量不能保证;就业形势不好,引起规模下滑。德国中学生毕业后,仅有一半上大学,剩余的一半,受经济衰退等各种原因影响,仅有百分之四十左右能够参加双元制教育;发展不平衡,各州之间难以统一标准等等。但是德国高校工科类专业和一些应用型院校,与企业联系相当紧密,充分体现理论与实践结合的特点。一是人员合作紧密。很多高校教师既从事教育工作,又在企业任职。如沃尔夫教授本人就是企业家,从事职业教育国际合作项目。二是企业与学校在科研与教学方面共同合作。三是学校层面也参与合作。如柏林工大与电信、汽车行业都有合作。

德国高校工科类专业和一些应用型院校,与企业联系相当紧密,这是一个不争的事实。目前我国教育体制存在诸多问题,但我们无力左右。“临渊羡鱼,不如退而结网”。对我们来讲,当务之急就是如何结合高等教育实际,加快转型发展步伐,在深化校企合作上下大功夫,走出一条具有明显特点,培养优秀学生的办学之路, (下转第100页)

论旅游高等职业教育人才培养的校企对接策略

赵维新

(中州大学 管理学院, 郑州 450044)

摘要:在对我国旅游高等职业教育进行简要回顾并对其现状进行初步分析的基础上,就校企对接的环节以及有关各方所要采取的方法、步骤、措施等一系列问题进行了逐一的探讨和阐述,指出了校企对接的关键环节和着力点,对接策略在于:一方面,院校要努力更新培养理念、修订教学计划、调整课程内容、优化师资队伍;另一方面,企业要改变用人观念、调整经营管理策略、积极与院校互动、努力实现自身发展与社会责任的共赢;最后,政府方面的政策调控不可或缺,能够为校企双方提供良好的环境,从而促成校企合作的正常发展。

关键词:旅游;高等职业教育;人才培养;校企对接;策略

DOI:10.13783/j.cnki.cn41-1275/g4.2016.02.019

中图分类号:G646

文献标识码:A

文章编号:1008-3715(2016)02-0095-06

旅游高等职业教育所要培养的职业能力主要包括服务和管理两个方面。那么,怎样才能真正实现将高职旅游类学生培养成为实践能力较强的实用型、技能型专门人才,真正迈出高职院校素质教育的坚实一步呢?总结我国十余年旅游高等职业教育的发展历程以及国际上发达国家旅游高等职业教育的先进经验和案例,最好的办法就是尽可能地让学校的教学过程与行业企业的生产实践过程实现合理的对接,使两者实现有机的融合,毕竟“丑媳妇”终究要见“公婆”。

一、旅游高等职业教育的现状

(一) 办学规模扩大迅速,人才培养功不可没

旅游业在我国是个新兴的产业,旅游教育是随着我国旅游业的发展而兴起的,我国的旅游教育正式起步于20世纪80年代初,当时有中专、大专,也有本科,诸如浙江省旅游学校、上海旅游专科学校、南开大学旅游管理系、北京第二外国语学院旅游管理学院等,都是我国不同层次旅游教育的先驱。新中国职业教育的正式起步开始于80年代中后期,那时,我国普通旅游教育才刚刚兴办,对于职业教育还

处在认识阶段,直至1996年《职教法》颁布,同年,第三次全国职教工作会议召开,会议提出了“进一步推进教育三级分流,重点发展中等职业教育,积极发展高等职业教育,大力发展职业培训。”通过“三改一补”(即对高等专科学校、职业大学、成人高校进行改革,以中等专业学校办高职班作为补充),作为中专教育的一部分,职业高中开始兴起,旅游类的职业教育随之诞生。同时,一些高等专科类学校也逐步引入高职教育的理念,开始修改人才培养目标,探索高职教育的办学模式,高等旅游职业教育也由此进入了从无到有的阶段。21世纪初,以浙江省旅游学校为代表的一批旅游中专开始升格为独立的旅游职业学院,这是我国旅游高等职业教育在初创时期所出现的一个里程碑。我国旅游高等职业教育的兴起比起其他门类高职教育虽然略显滞后,教育部分别于2006年和2010年推进建设的两批100所国家示范性高等职业院校中,被列入的旅游类高职院校仅有2所,只占1%,但是,由于旅游行业的快速发展以及旅游专业、旅游职业自身的诸多特点,社会普遍对旅游就业看好,旅游高职教育得到迅猛的发

收稿日期:2016-02-15

作者简介:赵维新(1957—),男,江苏海门人,中州大学管理学院讲师、国家首批高级翻译导游,曾在旅游行业从事管理与研究工作近20年。

展。目前,大约70%的高等职业院校都开办了旅游类专业。截至2012年底全国旅游高职类院校及拥有旅游相关院系或专业的院校约700余所,毕业生累计130余万人,平均每年为社会输送旅游相关专业的高职类人才约10余万人,办学规模之大,发展速度之快不容小觑,旅游类专业已成为众多专业门类中最热的专业之一,对我国旅游业的发展起到了十分积极的作用,旅游人才的培养功不可没。

(二)培养目标基本明确,应对措施相对滞后

旅游高等职业教育与旅游普通高等教育最根本的区别在于人才培养目标和教学模式的不同。旅游高职教育在培养何种人才的问题上,可以说经过了长时间的斟酌与探索,从最初的“应用型”到后来的“实用型”,又到目前的“技能型”,培养目标几经更易,反映出在关键问题思路上的不成熟。可喜的是无论是国家教育部还是从事旅游高等教育的专家,都始终认为旅游高等职业教育是注重培养实践能力较强、面向社会、面向生产管理与服务第一线的高等级人才,至少是与注重培养理论的学术型人才区分开了,所以说旅游高等职业教育的培养目标已基本上得到了明确,但与此相配套的培养模式、教师素养、课程体系、教学方法等却相对滞后,从而导致我国的旅游高等职业教育仅停留在第一步,难于迈出第二步,或者说只是在培养数量上快速增长,而并未在质量上有明显突破,应该说离高职素质教育的要求还相差甚远。主要体现在以下几个方面:

1. 教师缺乏职业素养

旅游高职教育在围绕人才培养理念上有几个非常关键性的问题需要解决,即用什么样的教师、在什么样环境下、采用什么样的方法、去培养什么样的人才。十余年来我们对这些问题的认识存在一定的争议,有些即便已经明确统一,却始终停留在口头上,并没有真正落实到实际行动上,据笔者了解,虽然大约70%的高职院校都开办了旅游类专业,但是其师资近85%甚至更多都没有实践经验,多数教师都是从一个校门出来走进另一个校门的年轻人,所谓的“双师型”教师充其量只是拿到了一个职业资格证书而已,并没有真正实践过,所谓的“实践经验”也就是在上大学期间短期的社会实践,绝大多数都未经历过实实在在的顶岗实习,教师本身缺乏职业素养。

2. 学生的实践环境亟待改善

据笔者了解,大约60%以上的高职旅游类院校没有相应的实验室,即使有了,建设也不够规范,与现实中的旅游企业相差甚远。此外,校外实习形式

化,少投入,欠管理。一是与实习企业之间缺少规范的协议;其二,学生在实习企业出了问题得不到妥善解决,甚至干脆无人问津;三是实习时间太短或是学生由于在实习中遇到问题得不到合理的解答和解决而导致实习半途而废;四是实习企业对于学生不是不管不问,便是过于苛刻,缺乏人性化管理,而校企之间又疏于沟通,学生的实践环境不佳,令人堪忧。

3. 教材体系与职业素质的要求脱节

随着旅游教育的持续升温,近年来高职旅游类教材的数量也在迅猛增长,旅游类教材满街皆是。一方面出版社需要经济效益,另一方面高校教师有评审职称的需求,如此,两厢情愿,一拍即合。为了早出效益和成果,出书速度很快,一般都在一年左右出版发行,有的甚至不到一年书就到了学生手中。有如此多的教师热衷于编写教材,又有如此多的出版社出版教材,应该算得上“百花齐放”“百家争鸣”了吧?然而,事实并不如人意。由于时间仓促,多数作者缺乏行业经历,加之作者和出版方均存在急功近利思想,所谓的编写充其量不过找些已出版的同类教材作参考,整合整合,换换词语罢了,看起来是百花齐放,但“放”的却是同类之花,听起来是百家争鸣,“鸣”的也是无异之声。可以想象,如此神速,怎能有高质量教材面世呢?

4. 教育商业化嫌疑明显

有些高职院校特别是一些民办院校在招生时做虚假宣传,学生入学后便开始不管不问,不但学费高,且学习条件差,课程设置不够科学,不能适应行业、企业的实际需要。可以说,此类学校整体上疏于管理,商业化嫌疑明显。

二、校企对接策略

要想将我国的高等旅游职业教育真正办好,实现真正意义上的素质教育,简便又科学的做法就是脚踏实地实行校企对接,消除彼此隔阂,避免相互埋怨,办成校中有企,企中有校,因用而学,学以致用,用以促学,学用相长的创新型旅游高职教育。在这方面瑞士的洛桑学院和美国的康奈尔大学等都为我们提供了很好的借鉴。无论学习发达国家的先进经验还是国内示范性院校的成功做法,均忌讳死板教条,关键是办学理念的更新,敢于从传统、落后、失败的办学圈圈中跳出来,从实际出发,因地制宜,利用或创造条件,实现校企的成功对接。

(一)院校方面的整改策略

在校企对接过程中,学校是主导方,应该积极主

动地与优秀的、有实力的企业联系,了解企业目前的需求、行业的现状和未来的发展趋势,认真找出自身的不足,多方面听取企业和社会对本校毕业生的反馈,切实做好整改。

1. 培养理念的更新

高职院校所要迈出的最重要一步是培养理念的更新,旅游高职教育是借助于旅游这个专业平台培养人才的,在目标上具有相应的定向性,所以,“以就业为导向”,所定义的首先应该是本专业的就业,其次才是广义的跨专业的就业;“以服务为宗旨”,也首先应该是为本行业的服务,然后才是跨行业的服务。在我国旅游产业飞速发展而专业人才严重匮乏的背景下,我们的人才培养目标应该首先满足本行业的需求,其次才是社会的普遍需求。高职院校的素质教育,其“素质”的意指并非“泛”而“空”,而是“专”而“职”。校方虽然不能保证百分之百的毕业生都进入旅游行业,但如果有近半甚至更多的毕业生不从事或不能长期从事本行业的工作,那只能说明我们培养的人才与行业之间彼此缺乏吸引力,这是行业管理和学校培养的双双失败,也是高职教育本身的失败。对就业率的评估不应该脱离专业背景,否则,只要就业就行,那为何要设置专业呢?因此,肩负着为国家培养高级旅游专业人才重任的旅游高职院校,首先要弄清楚自己应该培养什么样的人,即培养目标问题;其次,要明白引进什么样的教师,即师资的选用问题;第三,要弄清楚应该为学生提供什么样的学习条件——即学生的学习环境问题;之四,要知道应该给学生教些什么,即教学内容;最后要解决的是怎样教的问题,即采用何种教学模式或方法。理念的更新不能仅仅停留在口头上,重要的是付诸实践,环环紧扣,步步落实,切忌纸上谈兵。

2. 教学计划的修订

教学计划也即人才培养方案的修订对于高校而言可谓家常便饭,年年做,常常改,但改来改去,依然是新瓶装老酒,换面孔不换脑子。要想彻底解决这种疲于应付,不求实效的状况,必须俯身拜访行业内优秀专家和优秀企业的管理者,邀请他们加入专业建设委员会,参与人才培养方案的制订,认真、冷静地听取行业专家的意见和建议,确保人才培养方案即教学计划符合行业未来发展的需要。

3. 课程内容的调整

课程内容主要涉及到教材,现行教材多数遵循传统,没有跳出普通高等教育的圈圈,依然主要讲理论,忽视实践,有些教材虽然加入一些实践的内容,

但这些内容还是脱离行业实际,不能适应时代发展的需要,即便是专为理论教材配套的实践教材也是如此,原因是编写教材的人大都没有企业工作的经历,自己压根就对这个行业没有感性认识,所以也就不可能有独特的创新观点,写出贴切的教材内容。彼此抄袭现象比较普遍,富有实践经验的行业专家并未被邀来参编教材。再则,即便有些行业专家愿意参编,可由于出版社急于出版发行,编写时间过于紧张,原本有编写意向的行业专家只能忍痛割爱,放弃参与。所以最终依然由那些并不真正懂行的教师编写,既浪费了纸张,又浪费了时间,还误导了学生,要命的是影响了人才培养的质量。要想避免上述状况,必须选用优秀教材,可以说旅游专业本身比较年轻,像样的教材比较难找,优质教材更是少之又少,即便是冠以教育部或 XX 省 XX 五规划教材、优秀教材之名的也未必就是真正适合我国旅游高等职业教育的教材。所以还需要精心组织校、企双方的专家动手编写。一开始可以以试用教材的方式边编边用,时间不能安排得太紧,不能急于求成,必须精心策划,仔细选材,认真编写,教材的内容既要适合实际,又要高于实际,起到既能满足行业现用,又能引领行业发展的作用。整部教材完成后未必急于出版,可以试用教材名义,小范围出版发行,至少经过一到两个学期的试用,证明效果较好后再出版为正式教材。总之,要经得起实践的检验,把课程内容的调整落到实处。

4. 师资队伍的改变

有了科学的人才培养方案和适用的教材之后,选聘适宜的师资队伍便是落实培养方案、实现培养目标的可靠保证。师资队伍的改变主要有两条途径:一是“走出去”,即通过让年轻教师脱产去企业挂职锻炼或利用假期到企业兼职的方法,使现职缺乏实践经验的教师逐步达到本专业职业素质的要求;二是“请进来”,即与合作企业签订协议,选聘经验丰富的管理者参与学校的日常教学工作,将优秀企业的文化直接渗透到课堂,让学生尽可能地在学校就能接触到更多的企业元素。这里强调的是,对于后者的实施,校方必须也理应给受聘的企业教师付与符合市场行情的报酬。

(二) 企业方面的应对措施

据了解,有不少旅游企业还是很愿意与院校合作的,只是考虑合作的方式不同,企业方面可能过多地考虑用工和赢利,欠于考虑院校的发展以及培养合格人才对整个社会的好处,这种做法尽管有些狭

隘,但尚可以理解,因为企业毕竟不是公益机构,他们必须靠赢利才能养活员工,才能生存与发展。正因如此,在校企对接过程中院校方面必须积极主动,起主导作用,在合作过程中应该投入适当的资金,不至于使企业吃亏,正确引导和督促整个对接过程的顺利展开。而企业方面也需要积极配合,需做好以下几点:

1. 改变用人观念

旅游行业是劳动密集型的服务行业,旅游企业多数岗位都属于服务性质的简单劳动,技术含量低,于是,就有不少旅游企业的经营管理者喜欢聘用一些初、高中毕业生作为员工。这样做,一来可以付给较低的工资,二来这些低学历的娃娃们往往会比较听话,好管理。所以,一般不聘用或很少聘用大学生。这种做法恰恰就是目前不少旅游企业服务质量差、缺乏服务意识、没有特色、经营效益不佳的重要原因之一。殊不知随着国民素质的普遍提高,人们对旅游企业的服务要求也在不断提高,即便是技术含量较低的服务企业,也需要文化素质和专业知识较高的大学生加盟。只有这样,员工队伍的整体素质才能提高,服务质量才有可能得到保证,企业才会有发展潜力。因此,企业的经营管理者必须改变以往的用人观念,不能一味地追求低成本。就企业发展的一般规律来说,人力资源成本降低,经营风险也会随之降低,但风险在降低的时候,效益也在相应降低,风险与机会往往是成正比的,没有任何经营风险的企业,其发展潜力也不会大。没有足够的投入,没有扎实的付出,自然就不会有丰硕的收获。

2. 调整经营管理策略

说起企业的经营管理,老总们都会如数家珍般道来:“抓质量,促销售、拓市场,降成本,增效益”。老总们普遍都会这样认为:企业作为一个自负盈亏的团队,既要养家糊口,又要发展壮大,要做的事情很多,而这“十五个字”便是经营管理的经典概括。这听起来似乎无可挑剔,然而,这犹如医道中“西医”的表象疗法,哪疼治哪,并没有抓住企业发展的根本性问题。进入21世纪以来,企业竞争的焦点逐渐由“质量”转向了“人才”,无论是产品的质量还是服务质量,“人”才是决定的因素。企业在经营管理上不妨调整一下策略,学一学传统的“中医”疗法。不管人得了什么病,传统中医都认为是“阴阳”不平衡造成的,所以,中医千变万化的治疗方法其核心都是围绕调整“阴阳平衡”展开的,万变不离其宗。联系到旅游企业,应该将“强化队伍建设,突出人文关

怀,促使正气内化”作为经营管理的基本手段,将“建立科管体系,推进质量创新”作为经营管理的首要任务,将“确保经营效益,不断发展壮大”视为企业经营管理的根本目标。企业的经营管理者都应该明白一个道理:任何一个单位或部门出现问题都是因为人本身出了问题,而人的问题又不外乎两点:其一是技术和经验问题;其二是心态和思想问题。正因为如此,经营管理者的工作重心才应该放在调整员工的技术和心态上,使之“阴阳”平衡,让经营管理者正确思想和理念化作企业员工的自觉行为。

“技术”作为一种知识或经验,对于人而言,是处在从属地位的,是被动的,相当于“阴”。过硬的技术是员工在生产、服务中不出问题的重要因素之一。而所谓的“心态”就是人对待生活和工作以及各种事物的态度,是人的一种心理反应,在为人处事中起着决定性作用,处在积极的、支配的地位,相当于“阳”。在企业的整个生产和服务中,“前者”受制于“后者”,即技术和经验受心态和思想的支配和制约。是故,企业的经营管理要从后者着手,前者也不放松,即所谓的两手都要硬。调整员工的心态需采用两条腿走路的方式,既要通过企业日常的培训和教育,正确引导员工的思想和心态趋向,培养员工正确的思维习惯以及工作和生活态度;同时又要给予员工必要的、适时的人文关怀,及时满足员工正常的生理需求和合理的心理需求,包括员工吃住行的条件、工资福利待遇的改善,满足其必要的文化学习、文体娱乐以及休闲旅游的需求。在正确引导员工心态和思想的同时,企业还必须不惜投入一定的财力和人力,不失时机地开展各种技术培训和必要的技术比武,为员工专业技术的提高及工作经验的积累创造一定的条件,提供足够的平台。如此坚持不懈,就可以促使员工在技术和经验上与思想和心态上处于“阴阳”平衡,员工的“阴阳”平衡,必然会带来企业的“阴阳”平衡,即“员工素质高”和“产品质量好”,这些才是企业管理的根本所在,应该成为企业经营管理的长期性根本策略。

3. 自身发展与社会责任兼顾

在20世纪90年代中期我国实行企业改革之前,我国的企业仅有两种所有制体系,即全民所有制企业和集体所有制企业,所有生产销售计划和员工工资以及福利待遇等均由各级政府来统一调整。自从国企实行改革之后,我国的企业体制变得复杂起来,有国企,也有私企,还有中外合资企业和外国独资企业,企业的经营效益与员工的工资福利直接挂

钩。如今,纯粹的国有企业已经不多了,多数都变成了股份制企业,中小型的民营企业越来越多。旅游行业也不例外,民营的私企占了多数,而且企业规模普遍较小。民营的私企成了这个行业的主流,企业普遍都变得“小家子气”了,只考虑企业盈利与否,很少考虑或根本不考虑承担社会责任。招聘员工条件非常苛刻,要求刚刚毕业的大学生一进企业就得非常熟悉业务,马上就要给企业创造利润,否则就拒之于门外,要不就付给极低的工资,造成不少大学生在短期内跳槽或失业,使社会就业形势变得严峻起来。这里面固然有院校方面的原因,也有学生自身存在的浮躁等因素,但与企业不愿意给予新员工短期的培养、所付薪水太低、目光短浅、推脱社会责任等也有直接的关系。因此,要想使校企进行顺利的对接,企业方面必须改变以往的“小家子气”,要敢于承担社会责任。

企业要发展离不开人才的储备,离不开国家的支持,而大学是人才的摇篮,尽管这些人才一开始并不完美,不能一时满足企业现时的要求,但他们毕竟具备了一定的文化知识和专业功底,是未来社会的支柱,如果在关键时候,企业伸出手来给予他们“画龙点睛”般的支持和培养,就有可能使这些刚刚走出校门的娃娃们在专业方面变得相对完美,成为企业未来发展的潜在力量,这对于企业来说,应该是个“有利可图”的好事。但要真正实施这个战略,企业必须转变观念,调整思路,放眼未来,把协助相关大学共同培养符合社会需求的合格人才作为自身不可推卸的一种社会责任,并视为企业经营管理策略的一个重要组成部分。

4. 多方位与院校方互动

在校企对接过程中,作为企业的一方参与校方的教学过程是一个很重要的环节。在与校方签订合作协议的框架下,应该保持与院校方面的深层次合作,比如:积极参与院校人才培养方案的讨论,专业教学计划的制定,委派适合教学工作的优秀管理者担任某些课程的教学及实践课程的指导,适时给院校做一些专题性报告,参与学生毕业实习和毕业论文指导等。与此同时,还要定期或不定期地邀请院校方的专家、学者到企业作专业学术报告,推广国内外先进的管理经验和服服务理念;吸纳有经验的专业教师参与企业的管理,接受一定数量的实习生参与企业的生产与服务;邀请相关师生参加企业的专业服务技能竞赛和文体竞技活动,并参与赛事的评判等;把院校当作企业发展的坚强后盾。

三、政府方面的政策调控

高等旅游职业教育人才培养校企对接的着力点在于校企双方的积极磋商和协作,但政府的支持依然是必不可少的。政府应为校企双方提供良好的合作环境,鼓励和支持校企合作的正常开展;调整现行不适用的高校人事制度,结合高等职业教育人才培养的特点和实际需要,改变现行师资引进政策。应规定:高职院校引进的博士生、硕士生、本科生必须在相应的企事业单位与本专业相关的岗位上,分别经过1-2年、3-5年、6-8年的工作锻炼,废除现行政策中高职院校直接从高校引进博、硕、学士作为师资的做法。这样做,不仅可以丰富师资的社会阅历和专业工作经验,还可以相应提高师资的年龄,因为年龄往往与工作经验和社会阅历成正比。我们不能期望于那些刚出校门、毫无职业经验的“娃娃”们能够将未出校门、年龄稍小于他们的另一些娃娃们培养成为适应未来社会需求的合格人才。只有教师自身具备了一定的社会阅历、相应的专业工作经验,才有可能培养出具有一定职业能力的专业人才。这也是加快实现职业素质教育,推动校企合作、互动的至关重要的一步。离开了政府的支持和把关,以上所述都有可能举步维艰,难以实现。

四、结语

校企对接是个既简单又复杂的问题,本属于两个独立法人——学校和企业之间的事情,除了需要政府的政策支持之外,基本不涉及第三方。如果校企双方都有意向,彼此都积极主动,坦诚相见,认真协商合作方案,重点攻克疑难问题,切实将各个环节付诸行动,校企对接就会显得简单可行。反之,双方虽有意向,但彼此各持己见,强调单方面利益,对已达成的协议仅限于纸上谈兵,迟迟不去落实,如此,势必会使校企合作趋于复杂化、僵局化,最终难以实现真正意义上的对接。所以,实现校企对接的关键在于双方积极主动、求同存异的态度,在于步步落实、注重效率的行动。

参考文献:

- [1] 安艳. 美国高等职业教育模式及启示[D]. 保定:河北大学,2010.
- [2] 郑向敏,高玲. 国内近年关于旅游安全研究的综述与启示[J]. 北京第二外国语学院学报,2009(5).
- [3] 邹益民. 旅游企业战略管理[M]. 北京:中国人民大学出版社,2009.
- [4] 朱书田. 对旅游高等职业教育与人才培养模式的思考

[5] 李祥云. 我国高等学校投入产出的效率评估[J]. 高等教育研究, 2011(5).

(责任编辑 谢春红)

[6] 刘天佐. 美国与日本高等教育财政拨款体制对我国的启

On the Tactic of College – Enterprise Butt – joint for Higher Vocational Tourism Education in Talents Culturing

ZHAO Wei – xin

(College of Management, Zhongzhou University, Zhengzhou 450044, China)

Abstract: This treatise, beginning with a general review on China’s higher tourism vocational education and an elementary analysis on its actualities, discusses the links of college – enterprise butt – joint and measures and steps adopted by the correlative parties, and subsequently points out the key – links and acting points of college – enterprise butt – joint. Its strategies mainly include the following aspects: firstly, higher institutes should make every effort to update the training concept, revise the teaching plan, adjust the contents of courses and change the structure of teachers; secondly, enterprises should change the employment conception, adjust the management strategy, actively interact with higher institutes, realize its own development and take corresponding social responsibilities; finally, the government’s policy control should provide a good environment for both colleges and enterprises, thus make great contribution to college – enterprise cooperation.

Key words: tourism; higher vocational education; talents culturing; college – enterprise butt – joint; tactics

(上接第 94 页) 把中州大学办成学生及家长满意、用人单位满意、对地方经济社会发展有一定支撑作用,在河南和全国有一定影响力的应用型本科院校。

[2] 教育部. 地方高校转型不搞一阵风一刀切[N]. 中国教育报, 2015 – 11 – 17.

[3] 张大成. 德国、瑞士两国职业技术教育考察报告[J]. 上海商业职业技术学院学报, 2002(3).

[4] 尹念东. 美国加州高等教育对新建本科院校转型发展的启示[J]. 湖北理工学院学报, 2015(6).

参考文献:

[1] 教育部发展规划司负责人就部分本科高校转型发展问题答记者问[EB/OL]. http://blog.sina.com.cn/s/blog_5d362ba10102wcqd.html.

(责任编辑 赵冰)

Research on the Development Path of Application – oriented Undergraduate Colleges

ZHOU Chun – hui

(Zhongzhou University, Zhengzhou 450044, China)

Abstract: To optimize the layout of disciplines and personnel training mechanism, and to encourage qualified universities to change the application type, is a major education deployment of our party and country from the overall development perspective. In order to conform to the requirements of the development of the times, overcome the impact of the traditional concept, achieve the precise positioning of development goals and the scientific planning of development path, accelerate the construction of application – oriented undergraduate colleges and universities, we should draw lessons from the experiences of German vocational education based on the higher education in our country.

Key words: higher institute; application – oriented undergraduate colleges; German vocational education

增能理论视阈下聋人大学生就业问题研究

王姗姗¹, 韩梅², 郭晨涛¹

(1. 天津理工大学 法政学院, 天津 300384; 2. 天津理工大学 聋人工学院, 天津 300384)

摘要:聋人高等教育在规模化发展的过程中形成了聋生就业难问题, 增能理论作为社会工作研究的一个重要内容, 主要关注个体潜能的挖掘和发挥。本文分析当前我国聋人大学生就业现状, 从社会工作增能理论视角出发, 主张以个体主动和外部推动两种模式对聋生就业进行增能。将增能理论引入聋人大学生就业问题研究, 不仅可以帮助聋生改变就业现状, 提高自身权能, 还将促进社会主义和谐社会的建设。

关键词:增能理论; 聋人大学生; 就业

DOI:10. 13783/j. cnki. cn41 - 1275/g4. 2016. 02. 020

中图分类号:G762

文献标识码:A

文章编号:1008 - 3715(2016)02 - 0101 - 04

随着我国聋人大学生的教育从专科层次提升到本科层次, 各地特殊教育学院的数量与日俱增, 在数量和规模增长的背后, 聋人大学生的就业问题凸显。增能理论是社会工作研究的一个重要内容。通过个体主动增能和外部推动增能, 使个体潜能得到发挥, 自身能力得到增强, 从而获得力量去改变自身境况, 将增能理论和聋人大学生就业结合起来, 既提供了研究聋人大学生就业问题的新视角, 又促进了聋生自身就业能力的提高。

一、增能理论

(一) 概念界定

增能(Empowerment)是现代社会工作理论中的一个重要概念, 又被译为赋权、增权。20世纪70年代, 美国哥伦比亚大学学者索罗门(Solomon)在其《黑人的增能: 被压迫社区的社会工作》一书中提出对美国非洲裔黑人进行增能, 使他们有能力去做自己应该做的事情, 之后增能被广泛运用到对弱势群体的研究中。20世纪90年代以来, 增能逐渐成为社会工作领域推崇的价值理念和实务模式。陈树强(2011)认为增能理论的内涵很丰富, 它与权力、无

权等密切相关, 权能不仅表现为一种客观的存在, 而且表现为人们的主观感受, 即权能感, 正是这种权能感可以促进人们的自我观念、自尊、尊严感及重要感。^[1]对于增能的理解, 可从3个层面进行把握: 个体层面, 有能力获得所需要之东西; 人际关系层面, 有影响其他人如何思考、感受、行动或信念的能力; 社会层面, 有能力分配家庭、组织、社区或社会等社会系统中的资源的能力。^[2]

(二) 基本假设

增能理论的基本假设包括以下4点: 第一, 个人的无助感是在和环境的互动过程中产生的, 并不是自身的弱势形成的。个人产生强烈无力感的主要原因有3个: 个体层面, 消极的自我评价, 这是由个体对自己的能力、所处生活环境的不正确认识造成的; 人际关系层面, 失败的人际互动, 表现在人与人、人与社会环境的互动过程中受到过不公平待遇, 如羞辱、鄙视等; 社会层面, 限制参与社会资源的分配, 这是由社会歧视和资源分配不均形成的。第二, 个人能力的发挥由于一些障碍受到而制约, 社会应创设一定的条件来促进个人能力的发挥, 扫除影响能力

收稿日期: 2015 - 10 - 30

基金项目: 2010年度国家社科一般项目“我国聋人特殊高等教育结构及聋哑大学生就业问题研究”(10BSH037); 2014年度天津市教育体制改革试点项目“融合教育模式下聋人特殊高等教育培养机制的研究与实践”(2014 - 8)

作者简介: 王姗姗(1990—), 女, 河南安阳人, 天津理工大学法政学院硕士研究生, 研究方向: 残疾人高等教育管理。

发挥的障碍。第三,每个人自身都被赋予一定的能力,个人的能力可以通过与他人、社会的交往互动累积增加。第四,增能的对象是具有一定能力和价值的,通过外部力量的帮扶,使自身具有的能力得以发挥,进而改变自身所处的环境。总括来说,增能就是个人在与他人及环境的积极互动过程中,获得更大的对生活空间的掌控能力和自信心,促进环境资源和机会的利用,以进一步帮助个人获得更多能力的过程。^[3]

(三) 增能理论视阈下的聋人大学生

增能理论认为,每个人都具有一定的潜能,我们应该以尊重、平等的观念去对待社会中的弱势群体。虽然聋人大学生在生理、心理方面存在特殊性,但在增能理论看来,聋人大学生作为一个独立的个体,同样具有发展的空间,只要具备相应的条件其发展就会实现。在聋人高等教育发展过程中,这种优势视角和积极取向有利于改变人们对聋生的观念,并重新审视聋人大学生的能力。增能理论视阈下的聋人大学生是具有一定能力的,但能力的发挥需要聋人自身增能及社会、政府、高校的赋能。从增能视角出发研究聋人大学生,进行聋生资源优势整合,通过外界帮助和聋生自身主观能动性的发挥,达到自助助人的目的。

二、聋人大学生就业现状

(一) 就业难

社会经济的快速发展使残疾人高等教育事业得到一定程度的发展,接受高等教育的聋人大学生也越来越多,但市场经济体制下,人才的竞争和选拔机制日趋残酷,聋人大学生受生理和心理缺陷的影响,难以正确认识市场经济优胜劣汰的竞争法则和处理自身就业过程中出现的一系列问题,使其生活和就业面临严峻挑战。调查表明,因不能与人正常沟通等多种原因,导致在全国聋人就业中心登记注册的聋人的就业率不到10%,其中聋人大学生的就业率则更低。^[4]

(二) 就业难问题产生的原因

1. 社会因素

就业难问题产生的社会因素主要从社会环境、政府、高校3个方面来阐述。

聋人大学生就业难不仅与聋人自身的缺陷有关,社会歧视也是一个重要原因。由于人们将关注点聚焦于聋人大学生的缺陷上,视聋人为无用、无能力之人,给其贴上了残废无能、不能创造社会价值的标签,使聋人大学生处于无权、无助的境地。在聋人

大学生求职就业的过程中,受已有观念的影响,用人单位接纳聋生就业的意识很低。

政府层面主要是指政策的实效性低和就业服务保障体系不完善。我国虽出台了相关的法律法规来保障残疾人就业的权利,但由于其缺乏强制性,严重削弱了政策的保障作用。当前,按比例就业和自主创业成为聋人大学生就业安置的主形式。但社会各相关单位按照一定比例安排聋人大学生就业的政策并没有落到实处,一些部门和单位宁可交残疾人保障金,也不愿安排一定比例的残疾人就业。一些招用聋人大学生就业的单位,也只是为了赚取免税指标,将录用聋人大学生作为享有国家优惠政策的工具,这严重影响了聋人大学生就业质量,造成人力资源的浪费。由于聋人大学生自身能力限制及缺乏创业经验,聋生创业成功的概率不高。针对聋人大学生的职业技能培训较少,远不能满足聋生对专业化、系统化知识的需求。

高校层面主要是指聋人高等教育专业设置窄,专业特色不突出。首先,我国当前聋人高等教育的专业设置与聋生教育需求不相适应,为聋生开设的专业主要以艺术和计算机两类专业为主,使聋生可选择的专业少,限制了聋生专业发展的广度和深度。其次,我国聋人高等教育的专业设置与就业市场需求存在供需错位,聋生的专业素养不能驾驭毕业后所从事的工作,就业率低,因此需要以就业为导向改革聋人高等教育专业设置。

2. 个体因素

首先,在专业技能方面,聋生在初、中等教育阶段其知识储备与健听人相比有较大差距,虽然聋人高考实行单考单招,但聋生在高考中的表现不尽如人意。进入大学后,对聋生的管理相比初高中松散了许多,聋生可自由支配的时间增多,但聋生的学习自主性缺乏,加之基础差、底子薄、聋生在专业理论知识学习中困难重重,由于专业素养不过硬,即使聋人大学毕业生在求职中精心准备,也不能改变其在就业竞争中所处的劣势地位。其次,聋生由于听觉语言障碍主要沟通渠道受损,造成与外界交流不畅,其沟通交往的对象主要集中于聋人群体,与健听人接触少,致使毕业后社会融入能力差,社会的接纳程度低。在就业认知上,聋人大学生不能客观地分析自身的优劣势和就业形势,将解决就业问题的重心归于国家和家庭,职业定位模糊,就业期望高。

三、增能理论视阈下如何解决聋生就业难问题

从增能理论出发解决聋人大学生就业问题,主要

是从增能理论的两种模式和3个层面进行阐述的。

(一) 增能的两种模式

学者范斌结合我国弱势群体现状和增能途径,提出了“主动增能模式”和“外部推动增能模式”。

个体主动增能模式强调聋生个体在自我增能模式中的主导地位和决定性作用。个体主动增能是基于每个聋生个体都是有能力、有价值的,且能力就存在于自身,并不是外界赋予的。当个人通过增能获得更好的自我感受、自我价值及自我发展能力之时,也就意味着他有了更多的处理人际关系和社会事务的知识、技巧、资源和机会。^[5]聋生自我主动增能的关键在于聋生个体要有改变所处境况的意愿,并在此基础上发挥主观能动性,主动做出改变,获得实现自我发展的能力。

外部推动增能模式强调增能过程中外部力量的推动和促进作用,主张通过外力去激活弱势群体,并通过客体与主体互动的不断循环和建构以达到持续增权的目的。^[5]外部推动增能可以促进个体主动增能的发挥,借助外部力量的供给,实现个体主动增能和外部赋能的协调发展,扫除影响自身能力发挥的因素,建构平等、和谐的人文生态环境,进而获得更多改变生活境况的资源和能力。

(三) 增能理论在实践中的3个层面

增能主要关注聋生自身所具有的能力的挖掘和发挥,强调聋生要具有主体性和主动性,为改变自己所处的弱势地位作出努力。增能的核心就是通过个体主动增能和外部推动增能,使聋生增强信心,由弱者变强者,从而参与社会资源的分配,提高改善所处境况的能力。在具体的实践中主要有3种策略路线:

1. 个体层面的增能

个体层面的增能聚焦于个体对所处生活环境的掌控能力,具体包括实际掌控能力和心理掌控能力。聋人大学生个体层面增能的主要元素为学习能力掌握、自我意识提升。在个体增能的实践过程中,聋生应有意识培养正确合理的认知意识,健全、丰富个性的发展,进而提高学习的主动性和积极性。

2. 人际关系层面的增能

人际关系层面的增能是指个体通过与他人的交往互动,扩大交际范围,增强社交能力,提高融入社会的信心,从而在人际交往过程中获得丰富的人力资源和社会资本。聋人大学生人际关系层面增能的主要元素为人际关系的拓宽,聋生的人际交往不仅体现在聋生与聋生间的互动,还应注重聋生与健听

人群体的互动,这样既拓宽人际交往的范围,也提升聋生的自我印象,改变人们对聋生群体的认知,创设平等、参与的社会环境。

3. 社会参与层面的增能

社会参与层面的增能是指消除社会环境中的障碍,增加资源分配的机会,平等地分配社会资源。聋人大学生社会参与层面的增能主要指聋生的社会实践。今天,以寻找社会需要,丰富社会经验,锻炼社会适应能力,表现社会建设人才角色为内容的社会实践,成为大学生参与社会生活的主要方面。^[6]聋生可参与的社会实践活动主要有参加校园活动、勤工俭学、参加社团组织、创业等,通过进行社会实践,提高聋生社会适应能力,促进聋生社会化进程。

(三) 聋人大学生就业的增能途径

通过对增能理论两种模式和3个层面的分析,我们提出了从增能理论视阈下解决聋生就业难的措施。

1. 自我增能

就业问题解决的核心在于聋生自身就业能力的提高,自我增能是个体主动增能模式的反映。聋人大学生首先要了解自己,明确自身的长短板,克服因自身的短板所带来的自卑感,根据自身的特点及个人意愿,并结合就业市场需求总趋势,将自己的择业目标定位在适合于用人单位行业需求的范围内,在此基础上确定努力的目标和方向,提高择业成功的概率。其次聋生应在学习专业知识、掌握专业技能的基础上加强通识知识的学习,增强通识素养。聋生应加强对语言、写作、人文社会科学等领域知识的涉猎,这不仅有利于其专业素养的提高,还弥补其认知缺陷,进而促进全面发展,增强聋生在就业求职中的信心和就业竞争力。最后,聋生应加强与健听人的互动,主动融入“主流社会”,增强社会适应能力。在专业知识学习之余,聋生需积极参加院校组织的各类实践活动,锻炼自身运用知识的能力和增强团队合作的意识,为将来更好地就业做足准备。

2. 外部赋能

外部赋能是外部推动增能模式的反映。解决聋生就业难问题,除了聋生自我增能外,还需要外部赋能,即社会、政府、高校等方面的支持和帮助。

社会赋能是指我们要构建人文生态型社会,摒弃偏见,主动发掘聋人大学生自身所蕴藏的能力,用欣赏的眼光看待聋人大学生,积极为聋人大学生提供适合他们自身发展的就业岗位,理解促进聋人大学生就业政策的社会意义和价值,为聋生创造平等、参与、共享的社会环境。

政府赋能是指要加强对聋人大学生就业权利的保障力度。社会各单位要严格落实按比例安排聋人大学生就业的政策,政府要运用强制性措施,启动国家干预机制,消除一切影响政策法规实施的障碍,引导社会各单位自觉承担法律义务。同时,各级残联部门通过与公益性组织合作,积极向聋人大学生提供一些公益性岗位,形成政府主导下的社会各界广泛参与的聋人大学生就业援助体系。

高校赋能是指高校在提升聋人文化素质的同时,要深化以就业为导向的聋生人才培养模式改革。聋人大学生要适应激烈竞争的社会,在聋生的人才培养模式上必须从培养以掌握技术为主的学生转变为培养一专多能的复合型聋人人才,以此拓宽就业空间,提升就业竞争力,适应社会需求。除此之外,学校应加强对聋生的就业指导工作,且每个阶段侧重点都应不同。例如对于大四学生的就业指导应侧重于搜寻工作的技巧及择业心理辅导,该阶段聋生已进入了毕业实践环节,就业指导应包括积极为聋生创建实践机会、及时发布就业信息、与残联合作开设残疾人大学生专题招聘会,开设相关课程介绍个人简历制作、面试技巧,并对聋生不良的择业心理进行辅导,帮助聋人大学生更加有效的获得就业岗位。

增能理论的目的在于通过聋生个体增能和外界赋能,激发出聋生个体的潜能,增强自我效能感,降低自卑感和无助感,发挥自身所拥有的能量,从而有

能力去参与社会资源的分配,改变自身境遇。从增能理论视角解决聋生就业问题,既需要聋人大学生夯实专业基础,提高专业素养的自我主动增能,同时也离不开社会、政府、高校等外部推动赋能。将增能理论运用到聋生就业中,既赋予了研究聋人大学生就业的新视野,又能促进聋生自身能力的发展和营造更加公平、公正的社会环境,更好地实现和谐社会的建设目标。

参考文献:

- [1]陈树强. 增权:社会工作理论与实践的新视角[J]. 社会学研究,2003(5):70-83.
- [2]张时飞. 上海癌症自助组织研究:组员参与、社会支持和社会学习的增权效果[D]. 香港:香港中文大学,2001.
- [3]全国社会工作职业水平考试教材编写组. 社会工作综合能力[M]. 北京:中国社会出版社,2008:120.
- [4]仪宁. 对聋人大学生就业问题的观察与思考[EB/OL]. <http://www.spe-edu.net/html/longwenhua/201204/29873.html>,2012-04-23.
- [5]范斌. 弱势群体的增权及其模式选择[J]. 学术研究,2004(12).
- [6]吴绍玫,仲建国. 关注大学生的社会参与[J]. 江苏高教,2006(2):152.

(责任编辑 许峻)

Research on Deaf College Students' Employment from the Energized Theory Perspective

WANG Shan-shan¹, HAN Mei², GUO Chen-tao¹

(1. School of Law and Politics, Tianjin University of Technology, Tianjin 300384, China;

2. Deaf Engineering College, Tianjin University of Technology, Tianjin 300384, China)

Abstract: In this paper, by analyzing the current status of deaf college students' employment in our country, from the perspective of energized theory, two modes of individual initiative and external driving force are tried to promote the deaf students' employment. By introducing the theory to deaf college students' employment research, it can not only help deaf students change employment status, improve their own power, but also will promote the construction of socialist harmonious society.

Key words: energized theory; deaf college students; employment

数据挖掘在高校教学评价中的应用

常军林, 张 真

(河南交通职业技术学院 交通信息工程系, 郑州 450005)

摘要:教学评价对于高等教育的发展和教育质量的提高,起着十分重要的作用。但在日常的教学管理中,这些数据并没有得到充分的利用,本文将数据挖掘引入教学领域,从教学评价数据中提取出隐藏在数据之中的有用信息,以便更好地为教学管理服务。

关键词:数据挖掘;关联规则;教学评价

DOI:10.13783/j.cnki.cn41-1275/g4.2016.02.021

中图分类号:TP311

文献标识码:A

文章编号:1008-3715(2016)02-0105-03

高等学校多年来在教学管理中积累了很多有用的数据,但目前并没有得到充分的利用,只是停留在表面信息的分析阶段,并以此作为教师评优评先的重要依据。而事实上,这些数据中隐藏着重要的内在信息,因此,如何深入利用这些数据,转化为进一步可利用的信息为学校的管理者提供决策支持,已成为教学领域亟待解决的一个问题。

数据挖掘就是从大量的、不完全的、有噪声的、模糊的、随机的数据中,提取隐含在其中的、人们事先不知道的、但又是潜在有用的信息和知识的过程。基于此,本文将数据挖掘技术引入到教学,从教学评价的数据中提取出隐藏在数据中的有用信息,如将关联规则、粗糙集应用于教学评价中,探讨影响教学质量的关键因素。

1 数据挖掘中的几种相关算法

1.1 关联规则

关联规则,是数据挖掘的一个重要课题,用于从大量数据中挖掘出有价值的项项之间的相关关系。

关联规则定义为:假设 $I = \{I_1, I_2, \dots, I_m\}$ 是项的集合。给定一个交易数据库 $D = \{t_1, t_2, \dots, t_n\}$, 其中每个事务 (Transaction) t 是 I 的非空子集,即

$t \subseteq I$, 每一个交易都与一个唯一的标识符 TID (Transaction ID) 对应。关联规则是形如 $X \Rightarrow Y$ 的蕴涵式,其中 $X, Y \subseteq I$ 且 $X \cap Y = \emptyset$, X 和 Y 分别称为关联规则的先导和后继。

关联规则 $X \Rightarrow Y$ 在 D 中的支持度 (Support) 是 D 中事务包含 $X \cup Y$ 的百分比,即概率 $P(X \cup Y)$; 置信度 (Confidence) 是包含 X 的事务中同时包含 Y 的百分比,即条件概率 $P(Y|X)$ 。如果同时满足最小支持度阈值和最小置信度阈值,则认为关联规则是有趣的。这些阈值由用户或者专家设定。

1.2 粗糙集

粗糙集理论是近年来才兴起的研究不精确、不确定性知识的表达、学习,从中发现隐含的知识,揭示潜在规律的理论。它模拟人类的抽象逻辑思维,以各种更接近人们对事务表述方式的定性或混合信息为输入,并且通过简单的决策表来简化得到输入内容和输出内容的映射关系。粗糙集理论利用已知的知识库,来考察知识表中不同属性的重要性,以此确定哪些知识是冗余的,哪些知识是有用的。粗糙集理论的运用以学校掌握大量的数据信息为前提,以对观察和计量所得数据进行分类的能力为基础,从中发现、推理知识和分辨系统的某些特点、过程等。

收稿日期:2015-12-22

基金项目:河南省高等教育教学改革项目(2014SJGLX434)

作者简介:常军林(1973—),男,河南林州人,河南交通职业技术学院交通信息工程系副教授,研究方向为网络、数据库与软件架构。

2 数据挖掘在教学评价中的应用

教学评价是指依据一定的教学规范标准和教学目标,通过对学院教与学等教学情况的系统检测与考核,评定其教学效果与教学目标的实现程度,并作出相应判断和改进的一种行为。教学评价包括学生评价、系部评价、教师自评等,由于学生评价是获取教学反馈信息的主要方法,所以本文对数据的分析和挖掘主要针对学生评价数据展开,再结合教师的基本信息(年龄、职称等)进行分析,充分挖掘这些数据所隐含的价值,以进一步提高教学质量。

2.1 数据准备

数据准备包括数据选择和数据预处理。

2.1.1 数据选择

数据选择的主要目的是确定发现任务的操作对象,即根据用户的需要,从原始数据库提取数据形成目标数据。我们可以从学院的教务系统中提取教师的基本信息,如工号、职称、学历、年龄、教龄等,再从系统中提取评价数据。

2.1.2 数据预处理

数据预处理包括去除噪声、缺失值的处理以及删除无效数据等。例如,学生对教师的评价出现极端值0分或者100分,这样的数据应当被当作异常数据作一些相应处理。另外,还有缺失值的情况,若是学生的学号或者班级号等内容出现了缺失,可以忽略;若是评价结果出现缺失,则需要进行相应的处理。

2.2 数据挖掘

数据挖掘就是对所有得到的经过处理数据进行挖掘。

2.2.1 内部挖掘

目前,高校的教学评价体系主要取决于学生评价,内容上主要是对“教师水平、教学内容、教学态度、教学模式”等指标的评价,通过对学生评价数据中这些指标的挖掘分析,就可确定出关键指标。这里以“教师水平”这一指标为例,建立关联函数。

假设 x : 某教师该项得分占评教总分的百分比

b : 该项总分值占评教总分的百分比, $0 \leq x \leq b$

$X_0 = \langle a, b \rangle$, $X = \langle 0, b \rangle$, a 为成为关键因素至少应到达的百分比,于是可建立初等关联函数,即

$$f(x) = \frac{g(x, x_0, X_0)}{D(x, X_0, X)},$$

$$\text{其中 } g(x, x_0, X_0) = \begin{cases} a - x, & x \leq x_0 \\ \frac{a - x_0}{b - x_0}, & x \in \langle x_0, b \rangle; \\ x - b, & x \geq b \end{cases}$$

这里由于 $x_0 = b$, 因此 $g(x, x_0, X_0) = a - x$;

而 $D(x, X_0, X) = g(x, X) - g(x, X_0)$,

$$g(x, X) = |x - \frac{b}{2} - \frac{b}{2}|,$$

$$g(x, X_0) = |x - \frac{a+b}{2}| + \frac{b-a}{2},$$

$$\text{因此 } f(x) = \frac{a-x}{|x - \frac{b}{2}| - |x - \frac{a+b}{2}| - \frac{a}{2}}.$$

通过得到的关联函数值,可定量的描述“教学水平”等因素,从而判断其是否是关键因素,并可根据关联函数值的大小区分出关键程度。

例如,某高校教师学生评教的总分平均为90,“教学内容”指标的平均得分为21,该指标的总分为30,规定关键因素至少应达到的百分比为 $a = 18\%$, 则 $x = 21/90 = 23\%$, $b = 23/90 = 26\%$, $X_0 = \langle 18\%, 26\% \rangle$, $X = \langle 0, 26\% \rangle$, 代入关联函数,得

$$f(x) = \frac{18\% - 23\%}{|23\% - \frac{26\%}{2}| - |23\% - \frac{18\% + 26\%}{2}| - \frac{18\%}{2}} \approx$$

$0.68 > 0$.

此关联函数值为正,因此“教学水平”是一个关键因素,其关键程度为0.68。

通过以上的关联函数,我们从教学评价数据中挖掘出了影响该校教学评价的关键因素有哪些的重要信息,为教学质量控制指明了方向。

2.2.2 内部与外部特征之间的关联规则挖掘

运用关联规则,针对学生评价数据和教师基本信息,我们来探讨一下高校教师教学效果与教师的学历、年龄、职称等特征之间的关系。

这里,挖掘过程分为三步:

(1) 数据准备。如从某校教务系统中随机抽取500份学生评教数据,将职称、年龄和评教分数调入数据库,其他信息忽略不计。因为评定分数、年龄属于数值型数据,职称是文本型数据,于是要先将它们转换成布尔型。之后进行数据的离散处理,对评定分数和年龄分组,例如将年龄分为 $M_1 [23, 30]$, $M_2 [31, 40]$, $M_3 [41, 49]$, $M_4 [50, 60]$ 四组;评定分数分为 $N_1 [90, 100]$, $N_2 [80, 89]$, $N_3 [60, 79]$, $N_4 [0, 59]$ 四组;将职称的级别分为 G_1 初级, G_2 中级, G_3 副高, G_4 正高。数据准备阶段为以上三者之间的关系奠定了基础。

(2) 关联规则挖掘。若评定分数 $[90, 100]$, 表示课堂效果较好,利用挖掘技术,通过关联规则的算法,挖掘出具有较好课堂效果的教师的基本信息特

征。

(3) 模式评估,即从初步关联规则挖掘信息。

例如表 1 是某高校应用 B/S 结构,通过网上评教原始数据片段,表 2 是教师基本情况。

表 1 学生评教原始数据表

SID	TID	CID	A	B	C	D	E	F	G	H	I	J
			15	15	10	10	10	10	10	10	10	100
S101	T105	C101	14	14	10	9	9	10	9	8	10	93
S102	T105	C101	13	14	9	8	8	9	8	7	10	86
S103	T105	C101	14	13	10	9	9	10	9	10	8	92

其中 SID 是学生编号,TID 是教师编号,CID 是课程编号,A—I 是各种评教指标,J 是总评,数字代表对应的分数。

这里以表 1 中的 B 列指标为例,建立关联函数。

表 2 教师基本情况表

教师编号	性别	职称	学历	年龄	教龄
T101	男	副教授	本科	42	16
T102	男	副教授	研究生	39	12
T103	女	讲师	研究生	36	10
T104	女	讲师	研究生	35	9
T105	男	讲师	研究生	33	8

依据于上述所讲述的关联函数的内容,不难得该教师学生评教的总分平均为 89,该指标的平均得分为 10,该指标的总分为 15,规定关键因素至少应达到的百分比为 $a=9%$,则 $x=10/89=11%$, $b=15/89=17%$, $X_0=<9%,11%>$, $X=<0,17%>$ 代入关联函数,得 $f(x)=0.48>0$,证明此指标是影响教学评价的关键因素。

然后,将关键因素与教师基本信息关联。将职称、年龄和评教分数调入数据库,并转化为布尔型。然后,搜索数据库,得到评定分数大于等于 90 的记录总共有 5 条,假设最小支持度为 5%,最小可信度

为 18%,经过挖掘,可以得到“年龄在 $M_2[31,40]$ 的评定分数为 $N_1[90,100]$ 的可能性是 36%,支持度是 9%”,“职称为 G_2 中级,评定分数为 $N_1[90,100]$ 的可能性是 27%,支持度是 10%”初步结果。

最后进行模式评估,可以挖掘出“年龄在 31 - 49 岁的中青年教师具有丰富的课堂教学经验,评定分数的支持度和可信度都较高”,从而为高校的教学部门提供决策支持信息,有助于班级排课时合理有效的配置师资资源,为好为学生服务。

3 结论

将数据挖掘用于高校教学评价,有助于发现目前高校通过传统评价所不能完全获得的有用信息。本文主要是基于学生评教信息和教师的基本信息,介绍了如何挖掘内部或者内部与外部关联性知识的方法。本文的研究只是数据挖掘应用与教学领域的初级阶段,旨在为后续的深入研究做铺垫,如何将挖掘方法计算机化进而以便实现数据的批量处理,将是我们以后的研究重点。

参考文献:

- [1] 杨永斌. 数据挖掘技术在教育中的应用研究[J]. 计算机科学,2006(12):284-286.
- [2] 袁方. 实用数据挖掘[M]. 北京: 电子工业出版社,2010.
- [3] 彭玉青. 数据挖掘技术及其在教学中的应用[J]. 河北科技大学学报,2009(4):21-29.
- [4] 曹红旗. 关于发展性教学评价的认识与实践[J]. 山东教育科研,2011(5):43-45.
- [6] 阎四清. 数据挖掘——概念、模型、方法和算法[M]. 北京: 清华大学出版社,2009.

(责任编辑 赵冰)

The Application of Data Mining in Higher Institution Teaching Evaluation

ZHANG Zhen, CHANG Jun - lin

(Department of Traffic Information Engineering, Henan Vocational and Technical College, Zhengzhou 450005, China)

Abstract: Teaching evaluation plays a very important role in the development of higher education and the improvement of educational quality. But in the daily teaching management, these data have not been fully utilized. In this paper, the data mining is introduced into teaching field, extracting useful information from the teaching evaluation data, so as to provide better service for teaching management.

Key words: data mining; association rules; teaching evaluation

基于 Solidworks 和 Adams 行星式销齿轮研磨机的建模与运动仿真

吴耀宇, 薛培军

(中州大学 机电与车辆工程学院, 郑州 450044)

摘要:通过在 Solidworks 软件中建立行星式销齿轮研磨机的三维实体模型,采用 Adams 软件对模型进行转换成虚拟样机。通过计算及运动学仿真验证了虚拟样机模型的准确性,同时指出通过改变接触副参数提高模型准确性的方法,为进一步研究工作件运动特性、提高研磨加工效率、保证工件研磨加工精度奠定了基础。

关键词: Solidworks; Adams; 行星式研磨机; 销齿轮; 虚拟样机

DOI: 10.13783/j.cnki.cn41-1275/g4.2016.02.022

中图分类号: TS803

文献标识码: A

文章编号: 1008-3715(2016)02-0108-04

0 引言

研磨是超精密加工的重要方法,具有加工精度高、适用范围广等优点。行星式平面研磨机是常见的一种平面研磨设备,运动参数调整方便,可实施单双面加工,加工效率高^[1]。许多研究和实验表明,行星式平面研磨机研磨效率、研磨精度、研磨盘磨损的均匀性与研磨运动参数的合理选择密切相关^[2]。绝大部分的研究采取的主要是解析法建立磨具与工件之间的运动方程^[3],与实际的运动存在一定差距;而在实际加工中,对研磨机运动参数的选择过多地依赖经验^[4],加工质量的偶然性较大,无法对实际研磨加工中存在的问题提出针对性的改进方案。

这里以德国 Peter Wolters 公司 AC700F 型大型圆盘平面数控磨床为研究对象,运用机械系统运动学、动力学仿真分析软件 Adams 对三维建模软件 Solidworks 实体创建的行星式平面研磨机进行仿真,为优化研磨机运动参数做好准备。

1 行星式销齿轮研磨机三维模型的建立

1.1 研磨机及运动原理

德国 Peter Wolters 公司 AC700F 型行星式销齿轮大型圆盘平面数控磨床,可同时加载 6 个载盘(行星轮)带动多个工件一起运动,研磨盘为固结磨

料研磨盘^[5]。图 1 为其结构及运动示意图。上、下研磨盘、中心销齿轮(太阳轮)分别由三个独立的动力源驱动,上研磨盘 3 顺时针旋转,下研磨盘 4、中心销齿轮 1 均可正反转,工件 5 随载盘(行星轮) 2 在中心销齿轮(太阳轮) 1 和固定(也有转动的)的内销齿轮 6 的共同作用下做复杂的平面曲线运动。研磨过程中通过气缸对上研磨盘 4 施加力而在上、下研磨盘和工件之间形成研磨压力。上研磨盘 4 与加压杆之间为球面铰接,以保证下研磨盘 4 研磨平面的浮动。



图 1 研磨机结构及运动示意图

1. 太阳轮 2. 行星轮 3. 上研磨盘
4. 下研磨盘 5. 工件 6. 内销齿轮

收稿日期: 2016-01-27

基金项目: 2015 年度河南省重点科技攻关项目“基于 Adams 仿真的高效研磨用半永久性超硬材料研磨盘研制”(152102210017)

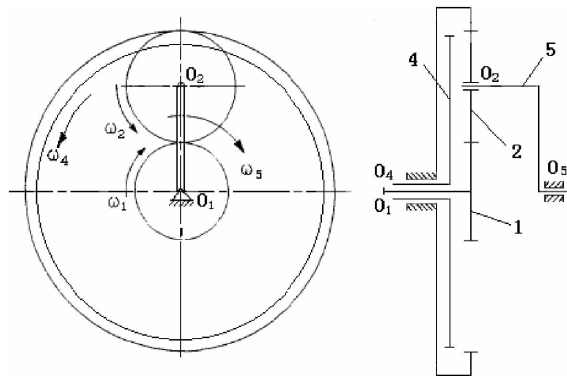
作者简介: 吴耀宇(1965—),男,河南郑州人,硕士,中州大学机电与车辆工程学院教授,主要从事精密加工的教学和研究。



图2 研磨机运动原理图

根据研磨机的运动原理,考虑到工件运动对于行星轮系运动的影响远小于行星轮系对工件运动的影响,同时考虑到工件相对于上研磨盘、下研磨盘运动的相似性,可以将研磨机简化为如图2的行星轮系。设太阳轮角速度为 ω_1 ,行星轮自转角速度为 ω_2 ,行星轮公转角速度(假想系杆5的角速度)为 ω_5 ,则有:

$$\omega_2 = \frac{z_1(z_2 - z_6)}{z_2(z_1 - z_6)}\omega_1 \quad (1)$$

$$\omega_5 = \frac{\omega_1}{\frac{z_6}{z_1} + 1} = \frac{z_1}{z_1 + z_6}\omega_1 \quad (2)$$

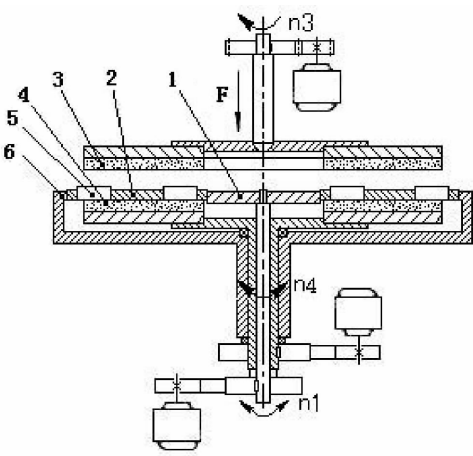
式中, z_1 为太阳轮齿数, z_2 为行星轮齿数, z_6 为内齿圈齿数。本行星式销齿轮研磨机的太阳轮销齿数为54,载盘销齿数为48,内齿圈销齿数为150。

1.2 研磨机三维模型的建立

利用 Solidworks 软件分别对行星式销齿轮研磨机的各个零件进行实体建模、虚拟装配。为了使模型在 Adams 中的分析过程中尽量简单化,在进行装配时可以将气缸、电机、轴承、螺栓等起辅助作用的零部件省略,导入 Adams 后用一些相应的运动副来代替。由于行星销齿轮机构同时具有内啮合和外啮合,这就需要比较精确地造型和装配技术。采用直接装配法^[6]进行装配,同时利用干涉检查命令对行星销齿轮的装配结果进行检查。图3即是完成总体装配的行星式销齿轮研磨机的三维模型(此处隐去了上研磨盘)。

2 研磨机 Adams 虚拟样机动态仿真

2.1 模型简化及导入 Adams

在 Solidworks 实体设计中完成实体建模后,将其转化为与 Adams 具有相同核心实体造型技术的 Parasolid 格式文件导入 Adams 中。具体做法是先将建好的 Solidworks 实体文件另存为 x_t 类型文件,然后再重新命名为扩展名为 xmt_txt 类型的文件。运

行 Adams/View 后用导入命令(import)选定转换过的文件导入。然后在 Adams/View 对各构件的名称、材料等基本信息进行设定。



图3 研磨机三维模型

2.2 约束的添加及驱动

机构的相对运动是通过添加各种约束实现的^[7]。为了进行运动仿真,需要对导入到 Adams/View 中的模型各构件之间添加正确的约束^[8]。根据运动学分析对简化后的虚拟行星式销齿轮研磨机施加如下约束:内销齿轮相对于地面的固定副;中心销齿轮(太阳轮)相对于地面的旋转副;行星轮相对于太阳轮的接触副;行星轮相对于内销齿轮的接触副;工件相对于行星轮的圆柱副;工件相对于下磨盘的接触副;工件相对于上磨盘的接触副;下研磨盘相对于大地的旋转副;上研磨盘相对于大地的旋转副。在此模型中,共有三个驱动:太阳轮、上研磨盘和下研磨盘。工件被放在行星盘的孔中可以自由转动,上表面(加工面1)与上磨盘平面接触,下表面(加工面2)与下磨盘平面接触,因此其转动的方向是随着与上研磨盘和下研磨盘接触面之间的摩擦力矩的变化而改变。图4为创建了约束副和驱动的行星式销齿轮研磨机(图中隐去了上研磨盘)虚拟样机,行星轮孔中的黑色部分为工件。

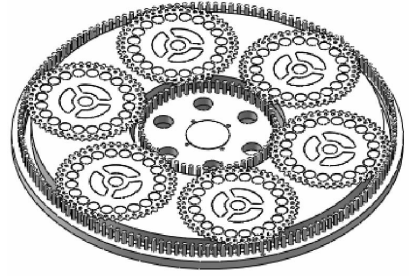

图4 模型虚拟样机

2.3 运动学仿真及模型完善

对上述所建行星式销齿轮研磨机虚拟样机进行运动仿真。输入驱动载荷值:太阳轮转速 120r/min,下研磨盘自转速 -160r/min,上研磨盘自转速 165r/min,仿真时间 $t = 0.5s$,步长 $steps = 100$ 。图5(a)显示了行星轮的公转角速度曲线。利用 Post-Processor 统计分析命令,可得出行星轮公转角速度

及自转速度平均值分别为 189.90deg/s、403.80 deg/s,与按照公式(1)和(2)计算得出的 190.59deg/s和 405.0deg/s 值相比较,误差分别为 0.36%及 0.30%,满足传动比要求,证明建立的模型是准确的。同时从曲线可以看出,其角速度比较

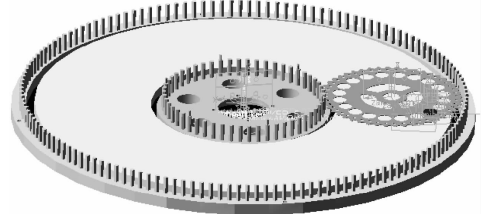
大的波动。这是由于太阳轮和行星轮之间、行星轮和内齿圈之间的约束采用的是接触副而不是齿轮副,从而在太阳轮与行星轮、行星轮与内齿圈啮合时产生了比较大的接触应力及微量位移(行星轮与内齿圈接触力见图 6(a))。



图 5 行星轮公转角速度



图 6 行星轮与内齿圈接触力

尽管这样做更符合研磨机运行的实际工况且在仿真时能得到更多的运行信息,但为了使这些影响降到最低,需要对模型尤其是接触副部分进行完善。本模型采用的是基于碰撞函数的接触算法(IM-PACT - Function - based contact),在材料选定后,则其刚度(Stiffness)就已确定。可以通过改变瞬时法向力指数(Force Exponent)、阻尼系数(Damping)、全阻尼渗透变形量(Penetration Depth)减少接触力的波动幅度。参数调整后再次进行仿真,得到的行星公转角速度和接触力分别为图5(b)和图6(b)所示。结果显示调整后的角速度、接触力波动幅度显著减少,提高了模型的精度。

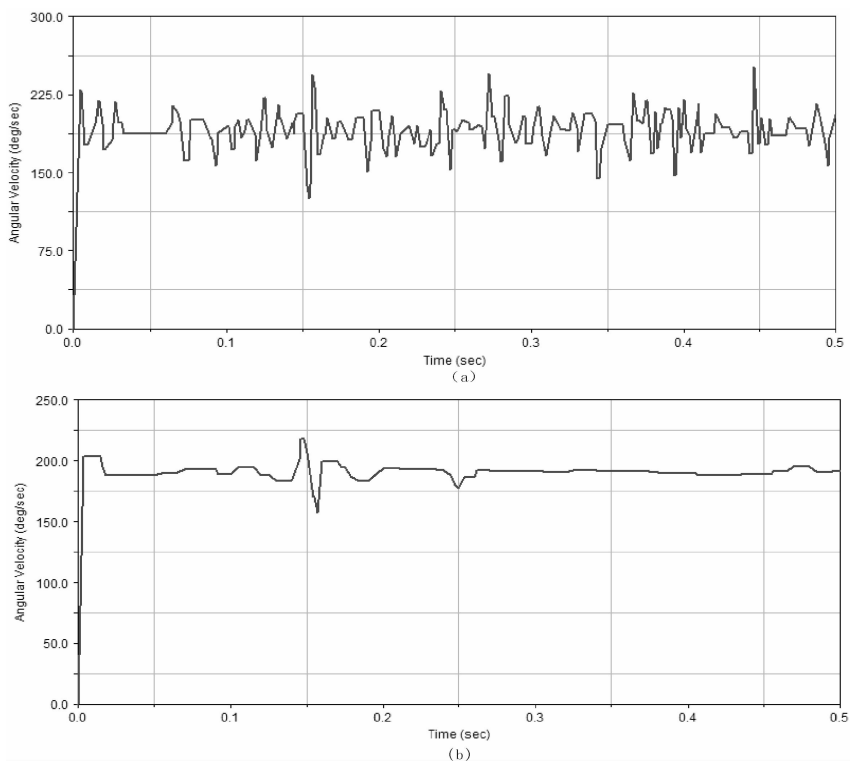
研磨轨迹对研磨效率和研磨质量有着重要影响,是认识研磨过程机理的基础。研磨轨迹曲线可以分为两类:研磨盘上的一点相对于工件的运动轨迹以及工件上的一点相对于研磨盘的运动轨迹。前者对于研磨工件表面形貌、纹理有着重要作用,而后者对于揭示研磨去除率、研磨盘的磨损有着重要意义。许多学者主要是解析法建立磨具与工件之间的运动方程来研究两种轨迹及其变化规律,而在Adams中利用Create Trace Spline命令可以很方便地描绘出两种轨迹。图7为在不同参数下工件相对于下研磨盘的运动轨迹。

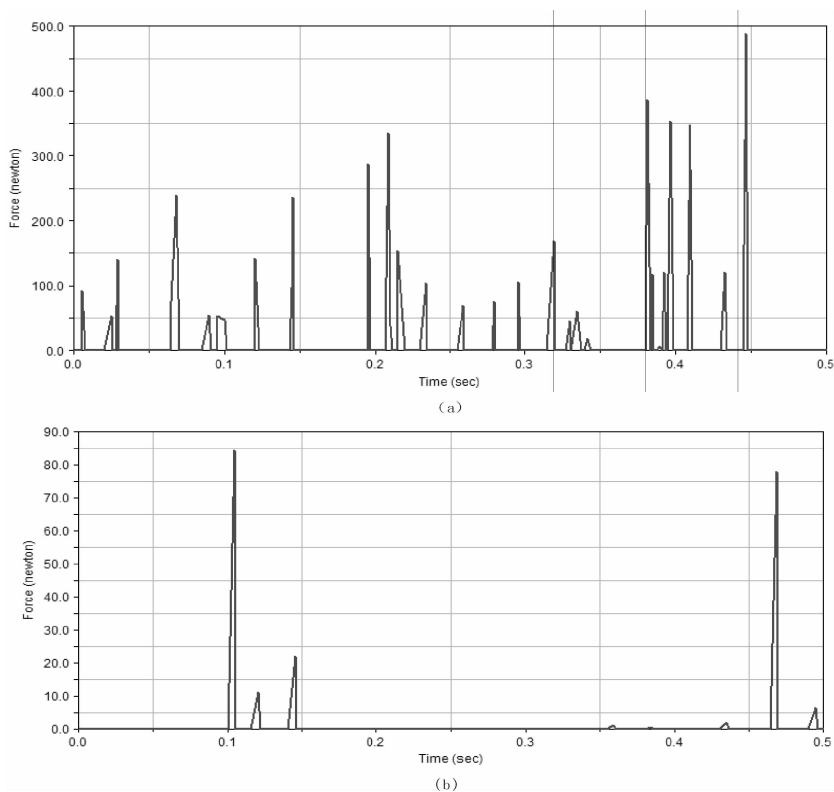

图7 工件相对于研磨盘运动轨迹

3 结论

在实际研磨过程中,操作者无法测量工件及研磨盘的运动状态,只能依靠操作经验不断试验才能提高研磨加工效率和零件加工精度。通过在Solidworks软件中建立了行星式销齿轮研磨机的三维实体模型,采用Adamas虚拟样机技术进行运动学仿真,指出了通过改变接触副参数提高模型准确性的方法。为进一步研究工件运动特性、提高研磨加工效率、保证工件研磨加工精度奠定了基础。

参考文献:

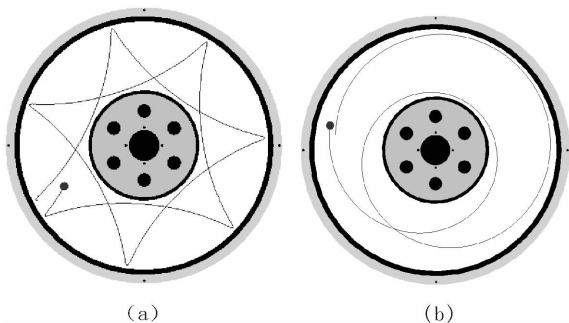
- [1] Uhlmann E, Ardelta T. Influence of Kinematics on the Face Grinding Process on Lapping Machines[J]. CIRP Annals - Manufacturing Technology, 1999,48(1):281 - 284.
- [2] 吴宏基,曹利新,刘健,等. 行星式平面研磨机研抛过程运动轨迹分析[J]. 大连理工大学学报,2002,42(4):451 - 455.
- [3] 杨建东. 高速研磨技术[M]. 北京:国防工业出版社,2003:126 - 129.
- [4] 吴耀宇,刘冬敏,谢纪勋. 陶瓷CBN研磨盘用于喷油器中间体的高效研磨技术[J]. 金刚石与磨料磨具工程,2013,33(4):42 - 45.
- [5] 吴宏基,曹利新,刘健,等. 基于行星式平面研磨机研抛过程的运动几何学分析[J]. 机械工程学报,2002(6):144 - 147.
- [6] 鲍和云,朱如鹏,靳广虎,等. 间隙对两级星型齿轮传动动态特性的影响研究[J]. 机械科学与技术,2009(1):102 - 107.
- [7] 王振成,贺书乾,刘爱荣,等. 齿轮传动的虚拟变位研究[J]. 机械科学与技术,2009(1):129 - 133.
- [8] 孙毅,屠立. 反馈式封闭行星机构的二次反转设计方法[J]. 机械设计与研究,2014(1):56 - 59.

(责任编辑 赵冰)

Modeling and Movement Simulation of Planetary Pin Gear Lapping Machine Based on Solidworks and Adams

WU Yao - yu, XUE Pei - jun

(College of Mechanical and Electrical Engineering and Vehicle Engineering, Zhongzhou University, Zhengzhou 450044, China)

Abstract: The model of the planetary pin gear lapping machine with the solidworks software is built, and then Adamas converts the model to virtual prototype. The accuracy of the model is verified by calculation and kinematics simulation. At the same time, the method to improve the accuracy of the model by changing the parameters of contact pair is pointed out, which lays a foundation for further study of the workpiece movement characteristics, improving the efficiency of grinding process, and ensuring the workpiece grinding machining accuracy.

Key words: Solidworks; Adams; planetary lapping machine; pin gear; virtual prototype

准确使用 C/C++ 中等于运算符的研究

张合花¹, 张全法¹, 齐永奇²

(1. 郑州大学 物理工程学院, 郑州 450001; 2. 华北水利水电大学 机械学院, 郑州 450045)

摘要: 本文讨论 C/C++ 程序设计中等于运算符的两种常见使用错误, 即与赋值运算符混淆和用来判别两个浮点数是否相等。从程序员的角度给出了减少与赋值运算符混淆, 以及不同情况下正确判别两个浮点数是否相等的方法。并利用 VC 6.0 设计了一个 Add-in 程序, 能够自动发现有可能出现这两种错误的语句, 提醒程序员注意, 以便从集成开发环境的角度减少错误。

关键词: C/C++ 程序设计; 等于运算符; Add-in

DOI: 10.13783/j.cnki.cn41-1275/g4.2016.02.023

中图分类号: TP311.52 **文献标识码:** A **文章编号:** 1008-3715(2016)02-0112-04

《C 语言程序设计》是大多数高校开设的第一门计算机语言课程,《C++ 语言程序设计》则是许多高校开设的计算机语言进阶课程,同时 C/C++ 也是广大工程技术人员最常用的程序设计语言之一。然而 C/C++ 程序设计的灵活性也带来了一些负面影响,即容易出现各种各样的错误,其中就有等于运算符使用不慎造成的。

等于运算符也称为相等运算符,用来判别两个操作数是否相等。它由“=”构成,很容易与由“=”构成的赋值运算符混淆(以下简称为混淆错误),这在很多文献中有论述^[1-4]。另外它还常被用来判别两个浮点数是否相等(以下简称为浮点数错误),导致运行结果不一定正确,例如文献[5]和文献[6]中的例程就出现了这种错误。本文主要研究在编程中如何尽量避免出现这两种错误。

1 问题的引入

假设有这样一个数学问题:在平面直角坐标系 Oxy 中有 4 个点 A、B、C、D,各点的坐标值如图 1 所示,问 C、D 两点是否位于 A、B 两点所决定的直线上?在数学上很容易求得通过 A、B 两点的直线方程,进而知道 C 点在直线上而 D 点不在直线上。

为了利用计算机求解,用 VC 6.0 新建控制台类型的空白项目,项目名为 Test。向其中添加名字为

Test.cpp 的源文件,文件内容如下:



图 1 平面直角坐标系中的点

```
#include <iostream. h >
void main() {
    float xA = 0. 0f, yA = 0. 04f;
    float xB = 0. 01f, yB = 0. 03f;
    float xC = 0. 005f, yC = 0. 035f;
    float xD = 0. 02f, yD = 0. 04f;
    float y = (xC - xB) * (yA - yB) / (xA - xB) +
    yB;
    if(y == yC)
        cout << "C is on line. " << endl;
    else
        cout << "C is not on line. " << endl;
    y = (xD - xB) * (yA - yB) / (xA - xB) + yB;
```

收稿日期:2015-12-21

作者简介:张合花(1970—),女,河南汤阴人,郑州大学物理工程学院技师,主要研究方向为计算机信息处理。

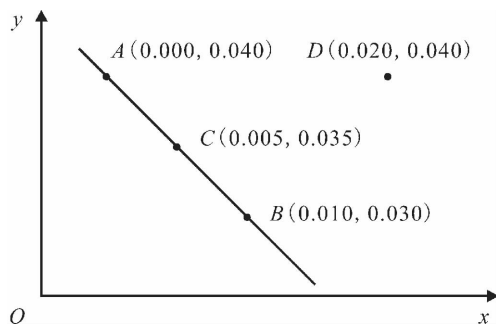
```
if(y = yD)
```

```
    cout << "D is on line." << endl;  
else  
    cout << "D is not on line." << endl; }
```

以上程序在编译、链接时均没有任何错误或警告。运行程序,输出为:

```
C is on line.  
D is on line.
```

从运行结果看,对 C 点的判别是正确的,对 D 点的判别是错误的。针对错误的运行结果对程序进行分析可以发现,在第 2 个 if 语句的判断表达式中误将等于运算符写成了赋值运算符。这使得只要其右操作数不为 0,均执行 if 子句而不执行 else 子句。

改正之后再运行程序,输出为:

```
C is on line.  
D is not on line.
```

此时对 C、D 两点的判别均是正确的,好像程序没有问题了。其实不然,只要将程序中各数据的小数点向后移一位,输出将变为:

```
C is not on line.  
D is not on line.
```

对 C 点的判别不再正确。

为什么运行结果会变得不再正确呢?原因在于浮点数在计算机中通常只能近似表示,即使两个在数学上应该相等的浮点数,在计算机中经过计算也很可能不相等。因此,用等于运算符判别两个浮点数是否相等很可能得不到正确结果。这种错误比混淆错误更加隐晦,很难在调试过程中被发现,所以减少这种错误的迫切性更强烈。

2 主动减少错误的方法

2.1 减少混淆错误的方法

作为程序员,首先要认识到判别两个操作数是否相等应该用两个等号而不是一个等号。其次,在编辑程序时应该时刻保持警惕,不要因为连续击键不到位等原因而漏掉两个等号中的一个。为了进一步减少这种错误,在条件允许的情况下应该尽量将非左值表达式(例如常量)放到等于运算符的左侧。因为此时一旦误用了赋值运算符,编译器会报告错误。

2.2 减少浮点数错误的方法

作为程序员,首先要认识到用等于运算符判别两个浮点数是否相等可能得到错误的结果。其次还要知道遇到此类问题该如何处理。由于浮点数在计算机中只能近似表示,无法判别两个浮点数是否严

格相等,凡是判别两个浮点数是否相等的问题通常只能转化为判别它们是否近似相等。但是 C/C++ 中没有近似相等运算符。为此,可以根据具体问题设置一个小量,当两个浮点数之差的绝对值小于该小量时认为二者近似相等^[7]。如果需要浮点数进行其他关系运算,也需要进行类似的处理,否则可能得不到正确结果。

对于以上经过修改的程序,再把“if(y = yC)”和“if(y = yD)”分别修改为“if(fabs(y - yC) < 1.0e - 6)”和“if(fabs(y - yD) < 1.0e - 6)”。由于此时需要调用库函数 fabs(),还应该在程序前面包含头文件 math.h。再运行程序,输出为:

```
C is on line.  
D is not on line.
```

结果正确。即使将数据恢复到移动小数点之前,结果依然正确。

对于某些问题,如果能够转化为整数运算,则仍然可以使用等于运算符。例如文献[5]和文献[6]的例程中,如果将对灰度值出现概率的求和修改为对灰度值出现次数的求和,再利用等于运算符判别求和结果是否等于灰度值出现的总次数,将可以避免处理某些图像时陷入死循环。

3 利用 Add-in 减少错误

3.1 必要性和可行性

编程知识和经验不够丰富的程序员不具备主动防范上述错误的能力。即使编程知识和经验很丰富的程序员也难以通过主动防范杜绝上述错误。而仅根据调试结果又不太容易发现上述错误,因为有时候运行结果没有错误,或者因调试不完备导致存在错误的语句没有被执行。显然,如果能够设法让集成开发环境自动发现上述错误并发出警告,将非常有利于避免上述错误的发生。

目前,在高校和企业中广泛使用 VC 6.0 集成开发环境作为 C/C++ 的教学和研发平台。它可以外挂 Add-in 对正在开发的程序进行分析,查找可能出现的问题。Add-in 已经被成功地用来减少重复声明复合类型的风险^[8]、使用 goto 语句的错误^[9]以及使用后置自增自减运算符的非预期结果^[10]。因此,设计一个能够自动查找等于运算符使用错误的 Add-in 是可行的。

3.2 查找错误的原理和困难

查找错误的原理很简单。对于在程序中查找到的每一个赋值运算符,如果能够推断该处应该使用等于运算符则说明该处出现了混淆错误,否则该处没有错误。对于在程序中查找到的每一个等于运算

符,如果能够推断它作用在浮点数上,则说明该处出现了浮点数错误,否则该处没有错误。按照此原理可以避免对于上述两种错误的漏报。

困难在于如何准确地进行推断。由于在 Add-in 中无法知道程序所描述的实际问题,很难推断赋值运算符是否应该为等于运算符。推断等于运算符操作数的类型也很不容易,因为其操作数可以是各种各样的表达式,甚至可以没有类型,例如宏形参。即使其操作数为变量也不容易推断其类型,因为变量类型的声明可能不在本文件中,例如在包含文件中,包含文件还可以嵌套;内层变量的类型可以与外层同名变量的类型不同等等。

3.3 解决问题的办法

如上所述,在 Add-in 中很难推断是否一定产生了错误,然而程序员对程序所描述的问题是清楚的。因此,将可能出现错误的位置及可能的错误类型报告给程序员去判断,可以得到准确的结果并由其采取正确的措施。但是这又会带来新的问题。等于运算符使用得比较少,即使将所有使用它的地方报告给程序员,误报量也不大。但是如果将所有使用赋值运算符的地方报告给程序员,必将产生大量误报,因为赋值运算是一种很常见的运算。

可以根据等于运算符的属性减少误报。等于运算符属于关系运算符,最有可能出现的地方首先是 if 语句的判断条件表达式,其次是条件运算符的判断条件表达式,然后是 for、while 和 do...while 语句的循环条件表达式。而这些地方使用赋值运算符的可能性是比较低的。仅在这些地方寻找赋值运算符并报告给程序员可以减少误报。不过这样做有可能出现漏报,因为等于运算符允许出现在这些地方之外。

3.4 Add-in 的开发

有关如何在 VC 6.0 中创建 Add-in 类型的项目、在 Add-in 的哪个函数中访问项目文件、访问项目文件之前应该做哪些准备工作、如何逐一访问项目中的所有源文件和头文件、如何在内存中对各个文件的内容进行简化以及如何输出警告信息等,可以参考文献[8]~文献[10]。下面仅简单介绍一下查找可能存在错误之语句的位置及类型的方法步骤。

(1)从文件开头向后搜索“=”,一直到文件末尾。每搜索到一处,记录正在分析的文件名、“=”所在的行号和问题类型。此时问题类型为“使用=”。

(2)从文件开头向后搜索“?”,一直到文件末

尾。每搜索到一处,再从该处向前寻找最近的运算符。如果它为赋值运算符(注意等号未必是赋值运算符,下同,不再说明),记录正在分析的文件名、“?”所在的行号和问题类型。此时问题类型为“?:中使用=”。

(3)从文件开头向后搜索“if”(注意防止它是其他标识符的一部分,下同,不再说明),一直到文件末尾。每搜索到一处,再从该处向后寻找最近且匹配的左、右圆括号,并在其间搜索赋值运算符。如果搜索到了,记录正在分析的文件名、“if”所在的行号和问题类型。此时问题类型为“if 中使用=”。

(4)从文件开头向后搜索“for”,一直到文件末尾。每搜索到一处,再从该处向后寻找最近且匹配的左、右圆括号,接着在其间寻找两个“;”,并在这两个“;”之间搜索赋值运算符。如果搜索到了,记录正在分析的文件名、“for”所在的行号和问题类型。此时问题类型为“for 中使用=”。

(5)从文件开头向后搜索“while”,一直到文件末尾。每搜索到一处,再从该处向后寻找最近且匹配的左、右圆括号,并在其间搜索赋值运算符。如果搜索到了,记录正在分析的文件名、“while”所在的行号和问题类型。此时问题类型取决于上述右圆括号后面的第一个非空白字符。如果它为“;”,则问题类型为“do...while 中使用=”,否则为“while 中使用=”。

3.5 Add-in 的运行结果

Add-in 开发好后,按照文献[10]中所述方法使其外挂到 VC 6.0 中。然后重新打开上述 Test 项目,回退到未进行修改之前,再执行 Build 菜单命令,将弹出如图 2 所示的对话框,给出警告信息。经过测试,证明了它在大多数情况下能够发现等于运算符使用中可能存在的问题。



图 2 发现问题时弹出的对话框

4 结束语

讨论了 C/C++ 中主动减少等于运算符使用错误的方法。开发的 Add-in 程序能够自动寻找在 VC 6.0 中使用等于运算符时可能出现错误的地方,有助于程序员及时发现问题并采取正确措施,可以

为广大学生和工程技术人员学习、掌握及运用 C/C++ 程序设计提供帮助。事实上,当开发的 Add - in 发现可能发生混淆错误的地方时,实际上有可能是其他类型的错误。例如由于击键不到位,应该使用小于等于、大于等于或不等于运算符的地方变成了使用赋值运算符等。因此也可以减少出现这些错误的可能性。这可以算是所开发的 Add - in 的额外收获。

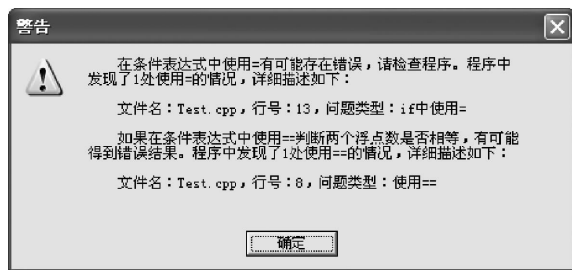
参考文献:

- [1] 谭浩强. C 程序设计[M]. 4 版. 北京:清华大学出版社, 2010:359 - 360.
- [2] 赵宝琴,袁志民. C/C++ 上机实验中的典型错误[J]. 实验室科学,2005(3):92 - 93.
- [3] 万权性,熊力维,李微. C 语言常见错误原因分析及防范[J]. 福建电脑,2010(12):167 - 168.
- [4] 刘伟,支联合. C 语言教学中遇到的问题及解决办法

- [J]. 重庆科技学院学报:自然科学版,2009,11(2): 136 - 138.
- [5] 何斌,马天子,王运坚,等. Visual C++ 数字图像处理[M]. 2 版. 北京:人民邮电出版社,2002:583 - 594.
- [6] 郎锐. 数字图像处理学——Visual C++ 实现[M]. 北京:北京希望电子出版社,2002:387 - 395.
- [7] 周冠方. C 语言中浮点数精度问题分析[J]. 湖北工业职业技术学院学报,2015,28(3):97 - 99.
- [8] 张全法,齐永奇. 用 Add - in 提高 VC 6.0 集成开发环境的查错能力研究[J]. 中原工学院学报,2009,20(3): 47 - 50.
- [9] 张全法,陈倩. 用 Add - in 减少 VC 6.0 中 goto 语句使用错误的研究[J]. 中原工学院学报,2013,24(2):57 - 60.
- [10] 张合花,齐永奇. 减少后置自增自减运算符非预期结果的研究[J]. 中原工学院学报,2015,26(1):87 - 90.

(责任编辑 赵冰)

Study on Reducing Use Errors of Equality Operator in C/C++ Programming

ZHANG He - hua¹, ZHANG Quan - fa¹, QI Yong - qi²

(1. School of Physics and Engineering, Zhengzhou University, Zhengzhou 450001, China;

2. North China University of Water Resources and Electric Power, Zhengzhou 450045, China)

Abstract: Two kinds of common use errors of equality operator in C/C++ programming are discussed, one is to confuse with assignment operator and the other is to determine whether two floating point numbers are equal. For the programmers, some methods to reduce confusion with assignment operator and determine whether two floating point numbers are equal under different conditions are given. An Add - in is developed with VC 6.0 to find where maybe appear these kinds of errors and to notify the programmer to examine his program, thus to reduce the probability of errors from the perspective of the integrated development environment.

Key words: C/C++ programming; equality operator; Add - in

一类非线性系统的鲁棒输出跟踪控制

全卫卫¹, 杨志敏²

(1. 河南理工大学 数学与信息科学学院, 河南 焦作 454000;

2. 郑州幼儿师范高等专科学校 理科教学部, 郑州 450099)

摘要: 本文对一类带有不确定参数及干扰项的非线性系统设计出一种基于标称系统和不确定上界的鲁棒输出跟踪控制器, 该控制器保证了闭环输出可以跟踪期望信号。

关键词: 非线性系统; 鲁棒控制; 输出跟踪

DOI: 10.13783/j.cnki.cn41-1275/g4.2016.02.024

中图分类号: O231.2 **文献标识码:** A **文章编号:** 1008-3715(2016)02-0116-05

1 引言

目前, 关于非线性系统鲁棒输出跟踪控制问题已经取得了不少的研究成果^[1-6]。关于非线性系统的输出跟踪控制器设计一直是控制理论研究的热点与难点, 但由于其本身的复杂性, 需针对不同的对象做相应的研究。文献[4]针对一类非匹配不确定系统基于其标称系统设计出一个鲁棒状态反馈控制器, 然而当系统含有未知参数时的情况并未加以研究。本文针对含有不确定参数和干扰项的不确定非线性系统进行了研究, 设计出一种基于标称系统和不确定上界的鲁棒自适应输出跟踪控制器, 给出了其状态反馈输出跟踪的有关结果。

2 系统描述

2.1 考虑不确定非线性系统

$$\dot{x} = f(x) + g(x)u + \varphi(x)\theta + \Psi(x)\omega \quad (1)$$

其中 $x \in R^n$ 是系统状态向量, $u \in R$ 是系统控制输入, $y \in R$ 是系统输出, Q 是未知参数向量, ω 是扰动信号。 $f(x), g(x), \varphi(x), \Psi(x)$ 是已知函数且 $g(x) \neq 0$ 。

2.2 考虑标称系统

$$\begin{aligned} \dot{x} &= f(x) + g(x)u \\ y &= h(x) \end{aligned} \quad (2)$$

引理 1 若系统(2)具有相关度 n , 则存在坐标变换

$$\xi = \begin{Bmatrix} h(x) \\ L_f h(x) \\ \vdots \\ L_f^{n-1} h(x) \end{Bmatrix} \quad (3)$$

在此坐标变换下, 系统(2)化为

$$\begin{aligned} \xi &= \xi_{i+1}, 1 \leq i \leq n-1 \\ \dot{\xi} &= a(\xi) + b(\xi)u \\ y &= \xi_1 \end{aligned} \quad (4)$$

收稿日期: 2016-03-07

作者简介: 全卫卫(1981—), 女, 河南焦作人, 硕士, 河南理工大学数学与信息科学学院讲师, 主要研究方向: 非线性控制。

其中 $a(\xi) = L_f^n h(x), b(\xi) = L_g L_f^{n-1} h(x)$ 。

2.3 对系统(1) 的假设

A1 给定的期望信号 $y_d(t)$ 假设对 t 是连续可导且 $y_d(t)$ 及其所有高阶导数是有界的。

A2 其标称系统是可反馈线性化的且存在坐标变化(3) 及状态反馈

$$v = a(\xi) + b(\xi)u \quad (5)$$

使得闭环系统(1)(3)(5) 变为

$$\begin{aligned} \dot{\xi}_i &= \xi_{i+1} + \varphi_i(\bar{\xi}_i)\theta + \Psi_i(\bar{\xi}_i)\omega, 1 \leq i \leq n-1 \\ \dot{\xi}_n &= v + \varphi_n(\bar{\xi}_n)\theta + \Psi_n(\bar{\xi}_n)\omega \end{aligned}$$

其中

$$\begin{aligned} \varphi_i(\bar{\xi}_i) &= \varphi_i(\xi_1, \xi_2, \dots, \xi_i) = L_\varphi L_f^{i-1} h(x), 1 \leq i \leq n \\ \Psi_i(\bar{\xi}_i) &= \Psi_i(\xi_1, \xi_2, \dots, \xi_i) = L_\Psi L_f^{i-1} h(x), 1 \leq i \leq n \end{aligned}$$

A3 存在已知正定光滑函数 $\gamma_i(\bar{\xi}_i), \beta_i(\bar{\xi}_i)$ 使得

$$\begin{aligned} |\Psi_i(\bar{\xi}_i)| &\leq \gamma_i(\bar{\xi}_i), 1 \leq i \leq n \\ |W_i(\bar{\xi}_i)| &\leq \beta_i(\bar{\xi}_i), 1 \leq i \leq n \end{aligned}$$

这里

$$\begin{aligned} W_i(\bar{\xi}_i) &= 0 \\ W_i(\bar{\xi}_i) &= - \sum_{j=1}^{i-1} \frac{\partial \rho_{i-1}(\bar{\xi}_{i-1}, t)}{\partial \xi_j} \dot{\xi}_j - \frac{\partial \rho_{i-1}(\bar{\xi}_{i-1}, t)}{\partial t}, 2 \leq i \leq n \end{aligned}$$

其中 $\rho_i(\bar{\xi}_i, t)$ 是后面设计中虚拟的鲁棒控制。

设计目标:设计一个鲁棒状态反馈控制器,使得闭环系统的输出在状态有界的条件下跟踪给定的期望信号。

3 鲁棒输出跟踪控制器设计

由 A2 系统(1) 可被化为以下形式

$$\begin{aligned} \dot{\xi}_i &= \xi_{i+1} + \varphi_i(\bar{\xi}_i)\theta + \Psi_i(\bar{\xi}_i)\omega, 1 \leq i \leq n-1 \\ \dot{\xi}_n &= v + \varphi_n(\bar{\xi}_n)\theta + \Psi_n(\bar{\xi}_n)\omega \\ y &= \xi_1 \end{aligned} \quad (6)$$

其观测器为

$$\begin{aligned} \dot{\hat{\xi}} &= \hat{\xi}_{i+1} + \varphi_i(\bar{\hat{\xi}}_i)\hat{\theta} + \Psi_i(\bar{\hat{\xi}}_i)\omega + L(y - \hat{\xi}_1) \\ \dot{\hat{\theta}} &= \beta_0^T(\hat{\xi})\beta_0(\hat{\xi})\bar{\theta} \end{aligned}$$

引入跟踪误差

$$e = \begin{Bmatrix} e_1 \\ e_2 \\ \vdots \\ e_n \end{Bmatrix} = \begin{Bmatrix} \hat{\xi}_1 \\ \hat{\xi}_2 \\ \vdots \\ \hat{\xi}_n \end{Bmatrix} - \begin{Bmatrix} y_d(t) \\ y_d^{(1)}(t) \\ \vdots \\ y_d^{(n-1)}(t) \end{Bmatrix}$$

则系统(6) 化为

$$\begin{aligned} \dot{e}_i &= e_{i+1} + \varphi_i(\bar{\hat{\xi}}_i)\hat{\theta} + \Psi_i(\bar{\hat{\xi}}_i)\omega, 1 \leq i \leq n-1 \\ \dot{e}_n &= v + \varphi_n(\bar{\hat{\xi}}_n)\hat{\theta} + \Psi_n(\bar{\hat{\xi}}_n)\omega - y_d^{(n)}(t) \\ y &= \hat{\xi}_1 \end{aligned} \quad (7)$$

为了简便,在不引起混淆的情况下 $\varphi_i(\bar{\hat{\xi}}_i), \Psi_i(\bar{\hat{\xi}}_i)$ 可以简记为 φ_i, Ψ_i ,其他函数也类似记法。

设 $\tilde{e}_1 = e_1$

$$\begin{aligned} \tilde{e}_2 &= e_2 - \rho_1(\bar{\hat{\xi}}_1, t) \\ &\vdots \end{aligned}$$

$$\begin{aligned}\tilde{e}_i &= e_i - \rho_{i-1}(\bar{\xi}_{i-1}, t) \\ &\vdots \\ \tilde{e}_n &= e_n - \rho_{n-1}(\bar{\xi}_{n-1}, t)\end{aligned}\quad (8)$$

其中 $\rho_i (1 \leq i \leq n-1)$ 是虚构的鲁棒控制器。

第一步 设 $\hat{\theta}$ 为 θ 的估计, $\hat{\theta} = \theta - \hat{\theta}$ 由 $\tilde{e}_1 = e_1$ 有

$$\dot{\tilde{e}} = \dot{e}_1 = e_2 + \varphi_1 \theta + \Psi_1 \omega = \tilde{e}_2 + \varphi_1 \theta + \Psi_1 \omega + \rho_1 + W_1 \quad (9)$$

取

$$V_1 = \frac{1}{2} \tilde{e}_1^2 + \frac{1}{2} \tilde{\theta}^T \tilde{\theta}$$

则

$$\begin{aligned}V_1 &= \tilde{e}_1 (\tilde{e}_2 + \varphi_1 \theta + \Psi_1 \omega + \rho_1 + W) - \tilde{\theta}^T \dot{\hat{\theta}} = \\ &\tilde{e}_1 \tilde{e}_2 + \tilde{e}_1 (\varphi_1 \hat{\theta} + \Psi_1 \omega + \rho_1 + W) + \tilde{\theta}^T (\varphi_1^T \tilde{e}_1 - \dot{\hat{\theta}})\end{aligned}$$

取

$$\begin{aligned}\tau_1 &= \varphi_1^T \tilde{e}_1 - l \hat{\theta} \\ \rho_1 &= -\frac{1}{2} \tilde{e}_1 - \varphi_1 \hat{\theta} - \frac{\gamma_1^2 \tilde{e}_1 \|\omega\|^2}{\gamma_1 |\tilde{e}_1| \|\omega\| + \varepsilon_1 e^{-at}}\end{aligned}\quad (10)$$

则

$$\begin{aligned}\dot{V}_1 &= \tilde{e}_1 \tilde{e}_2 - \frac{1}{2} \tilde{e}_1^2 + \tilde{e}_1 \Psi_1 \omega - \frac{\gamma_1^2 \tilde{e}_1 \|\omega\|^2}{\gamma_1 |\tilde{e}_1| \|\omega\| + \varepsilon_1 e^{-at}} + \tilde{\theta}^T (\tau_1 + l \hat{\theta} - \dot{\hat{\theta}}) \leq \\ &\tilde{e}_1 \tilde{e}_2 - \frac{1}{2} \tilde{e}_1^2 + \tilde{e}_1 \gamma_1 \omega - \frac{\gamma_1^2 \tilde{e}_1 \|\omega\|^2}{\gamma_1 |\tilde{e}_1| \|\omega\| + \varepsilon_1 e^{-at}} + \tilde{\theta}^T (\tau_1 - \dot{\hat{\theta}}) + l \tilde{\theta}^T \hat{\theta} \leq \\ &\tilde{e}_1 \tilde{e}_2 - \frac{1}{2} \tilde{e}_1^2 - \frac{1}{2} + \tilde{\theta}^T \hat{\theta} + \frac{l}{2} \|\theta\|^2 + \frac{\gamma_1 \tilde{e}_1 \omega \varepsilon_1 e^{at}}{\gamma_1 |\tilde{e}_1| \|\omega\| + \varepsilon_1 e^{-at}} + \tilde{\theta}^T (\tau_1 - \dot{\hat{\theta}})\end{aligned}\quad (11)$$

取 $\lambda_1 = \min\{1, l\}$, 再利用不等式 $\frac{ab}{a+b} \leq a, \forall a, b > 0$

可得

$$\dot{V}_1 \leq -\lambda_1 V_1 + \tilde{e}_1 \tilde{e}_2 + \frac{l}{2} \|\theta\|^2 + \varepsilon_1 e^{-at} + \tilde{\theta}^T (\tau_1 - \dot{\hat{\theta}}) \quad (12)$$

第二步 由 $\tilde{e}_2 = e_2 - \rho_1$ 有

$$\dot{\tilde{e}}_2 = \dot{e}_2 - \dot{\rho}_1 = e_3 + \varphi_2 \omega + \Psi_2 \omega + W_2 = \tilde{e}_3 + \varphi_2 \theta + \Psi_2 \omega + \rho_2 + W_2 \quad (13)$$

取 $V_2 = V_1 + \frac{1}{2} \tilde{e}_2^2$ 则有

$$\begin{aligned}V_2 &= V_1 + \tilde{e}_2 (\tilde{e}_3 + \varphi_2 \theta + \Psi_2 \omega + \rho_2 + W_2) \leq \\ &-\lambda_1 V_1 + \tilde{e}_1 \tilde{e}_2 + \frac{l}{2} \|\theta\|^2 + \varepsilon_1 e^{-at} + \tilde{\theta}^T (\varphi_2^T \tilde{e}_2 + \gamma_1 - \dot{\hat{\theta}}) + \tilde{e}_2 \tilde{e}_3 + \tilde{e}_2 (\varphi_2 \hat{\theta} + \Psi_2 \omega + \rho_2 + W_2)\end{aligned}$$

取

$$\begin{aligned}\tau_2 &= \tau_1 + \varphi_2^T \tilde{e}_2 \\ \rho_2 &= -\tilde{e}_1 - \frac{1}{2} \tilde{e}_2 - \varphi_2 \hat{\theta} - \frac{\gamma_2^2 \tilde{e}_2 \|\omega\|^2}{\gamma_2 |\tilde{e}_2| \|\omega\| + \varepsilon_2 e^{-at}} - \frac{\beta_2^2 \tilde{e}_2}{\beta_2 |\tilde{e}_2| + \varepsilon_2 e^{-at}}\end{aligned}\quad (14)$$

则

$$\dot{V}_2 \leq -\lambda_1 V_1 - \frac{1}{2} \tilde{e}_2^2 + \tilde{e}_2 \tilde{e}_3 + \frac{l}{2} \|\theta\|^2 + \varepsilon_1 e^{-at} + \tilde{\theta}^T (\tau_1 - \dot{\hat{\theta}}) +$$

$$\tilde{e}_2 \gamma_2 \omega + \beta_2 \tilde{e}_2 - \frac{\gamma_2^2 \tilde{e}_2 \|\omega\|^2}{\gamma_2 |\tilde{e}_2| \|\omega\| + \varepsilon_2 e^{-at}} - \frac{\beta_2^2 \tilde{e}_2}{\beta_2 |\tilde{e}_2| + \varepsilon_2 e^{-at}}$$

取 $\lambda_2 = \min\{\lambda_1, 1\}$ 则有

$$\dot{V}_2 \leq -\lambda_2 V_2 + \tilde{e}_2 \tilde{e}_3 + \frac{1}{2} \|\theta\|^2 + \varepsilon_1 e^{-at} + 2\varepsilon_2 e^{-at} + \tilde{\theta}^T (\tau_2 - \hat{\theta}) \quad (15)$$

第 i 步 此时有

$$\dot{V}_{i-1} \leq -\lambda_{i-1} V_{i-1} + \tilde{e}_{i-1} \tilde{e}_i + \frac{1}{2} \|\theta\|^2 + \varepsilon_1 e^{-at} + \sum_{j=2}^{i-1} 2\varepsilon_j e^{-at} + \tilde{\theta}^T (\tau_{i-1} - \hat{\theta})$$

由 $\tilde{e}_i = e_i - \rho_{i-1}$ 有

$$\dot{\tilde{e}}_i = \dot{e}_i - \dot{\rho}_{i-1} = e_{i+1} + \varphi_i \theta + \Psi_i \omega + W_i = \tilde{e}_{i+1} + \varphi_i \theta + \Psi_i \omega + \rho_i + W_i \quad (16)$$

取 $V_i = V_{i-1} + \frac{1}{2} \tilde{e}_i^2$ 则有

$$\begin{aligned} \dot{V}_i &= \dot{V}_{i-1} + \tilde{e}_i (\tilde{e}_{i+1} + \varphi_i \theta + \Psi_i \omega + \rho_i + W_i) \leq -\lambda_{i-1} V_{i-1} + \tilde{e}_{i-1} \tilde{e}_i + \frac{1}{2} \|\theta\|^2 + \varepsilon_1 e^{-at} + \\ &\quad \sum_{j=2}^{i-1} 2\varepsilon_j e^{-at} + \tilde{\theta}^T (\varphi_i^T \tilde{e}_i + \tau_{i-1} - \hat{\theta}) + \tilde{e}_i (\varphi_i \hat{\theta} + \Psi_i \omega + \rho_i + W_i) \end{aligned} \quad (17)$$

取 $\lambda_i = \min\{\lambda_{i-1}, 1\}$, $\tau_i = \tau_{i-1} + \varphi_i^T \tilde{e}_i$

$$\rho_i = -\tilde{e}_{i-1} - \frac{1}{2} \tilde{e}_i - \varphi_2 \hat{\theta} - \frac{\gamma_i^2 \tilde{e}_i \|\omega\|^2}{\gamma_i |\tilde{e}_i| \|\omega\| + \varepsilon_i e^{-at}} - \frac{\beta_i^2 \tilde{e}_i}{\beta_i |\tilde{e}_i| + \varepsilon_i e^{-at}} \quad (18)$$

则(17)式可化为

$$\dot{V}_i \leq -\lambda_i V_i + \tilde{e}_i \tilde{e}_{i+1} + \frac{l}{2} \|\theta\|^2 + \varepsilon_1 e^{-at} + \sum_{j=2}^i 2\varepsilon_j e^{-at} + \tilde{\theta}^T (\tau_i - \hat{\theta}) \quad (19)$$

第 n 步 此时有

$$\dot{V}_{n-1} \leq -\lambda_{n-1} V_{n-1} + \tilde{e}_{n-1} \tilde{e}_n + \frac{1}{2} \|\theta\|^2 + \varepsilon_1 e^{-at} + \sum_{j=2}^{n-1} 2\varepsilon_j e^{-at} + \tilde{\theta}^T (\tau_{n-1} - \hat{\theta})$$

由 $\tilde{e}_n = e_n - \rho_{n-1}$ 有

$$\dot{\tilde{e}}_n = \dot{e}_n - \dot{\rho}_{n-1} = v + \varphi_n \theta + \Psi_n \omega - y_d^{(n)} + W_n \quad (20)$$

取 $V_n = V_{n-1} + \frac{1}{2} \tilde{e}_n^2$ 则有

$$\begin{aligned} \dot{V}_n &= \dot{V}_{n-1} + \tilde{e}_n (v + \varphi_n \theta + \Psi_n \omega - y_d^{(n)} + W_n) \leq -\lambda_{n-1} V_{n-1} + \tilde{e}_{n-1} \tilde{e}_n + \frac{1}{2} \|\theta\|^2 + \varepsilon_2 e^{-at} + \\ &\quad \sum_{j=2}^{n-1} 2\varepsilon_j e^{-at} + \tilde{\theta}^T (\varphi_n^T \tilde{e}_n + \tau_{n-1} - \hat{\theta}) + \tilde{e}_n (v + \varphi_n \hat{\theta} + \Psi_n \omega - y_d^{(n)} + W_n) \end{aligned} \quad (21)$$

取

$$\hat{\theta} = \tau_n = \tau_{n-1} + \varphi_n^T \tilde{e}_n \quad (22)$$

$$v = -\tilde{e}_{n-1} - \frac{1}{2} \tilde{e}_n - \varphi_n \hat{\theta} - \frac{\gamma_n^2 \tilde{e}_n \|\omega\|^2}{\gamma_n |\tilde{e}_n| \|\omega\| + \varepsilon_n e^{-at}} - \frac{\beta_n^2 \tilde{e}_n}{\beta_n |\tilde{e}_n| + \varepsilon_n e^{-at}} + y_d^{(n)} \quad (23)$$

则(21)式可化为

$$\dot{V}_n \leq -\lambda_{n-1} V_{n-1} - \frac{1}{2} \tilde{e}_n^2 + \frac{l}{2} \|\theta\|^2 + \varepsilon_1 e^{-at} + \sum_{j=2}^n 2\varepsilon_j e^{-at}$$

取 $\lambda_n = \min\{\lambda_{n-1}, 1\}$ 则有

$$\dot{V} \leq -\lambda_n V_n + \frac{l}{2} \|\theta\|^2 + \varepsilon_1 e^{-at} \quad (24)$$

其中 $\varepsilon = \varepsilon_1 + \sum_{j=2}^n 2\varepsilon_j$

主要结果如下:

定理2 对于满足假设A1 ~ A3 系统(7)(8) 采用控制器(22)(23), 则闭环系统的输出可以跟踪期望信号。

4 结语

本文考虑了具有参数和干扰项的不确定非线性系统, 设计出一种鲁棒自适应观测器并在此基础上设计出一种鲁棒输出跟踪控制器, 该控制器保证闭环输出可以跟踪期望信号。

参考文献:

- [1] Marino R, Tomei P. An Adaptive Output Feedback Control for a Class of Nonlinear Systems with Time - Varying Parameters[J]. IEEE Trans. Automat. Contr, 1999, 44(11): 2190 - 2194.
- [2] Zhong Pingjiang. Global Output Feedback Control with Disturbance Attenuation for Mini - Mum Phase Nonlinear Systems[J]. Syst. Contr. Lett, 2000, 39: 155 - 164.
- [3] Cheng D, Tam T J, Spurgeon S K. On the Design of Output Regulators for Nonlinear Systems[J]. Syst. Contr. Lett, 2001, 43: 167 - 179.
- [4] Hashimoto Y, Wu H S, Mizukami K. Robust Output Tracking of Nonlinear Systems with Mismatched Uncertainties[J]. Control, 1999, 72(5), 411 - 417.
- [5] Nikiforov V O, Voronov K V. Adaptive Backstepping with a High - Order Tuner[J]. Auto - Matica, 2001, 37: 1953 - 1960.
- [6] Tan Fengyang, Yamato H, Koyama T. Control Design to Include Non - Linearities. Second Report: Nonlinearities in Equations of Motion[J]. J. Mar. Sci. Technol, 2002(6): 148 - 157.

(责任编辑 姚虹)

Robust Output Tracking Control of a Kind of Nonlinear System

TONG Wei - wei¹, YANG Zhi - min²

(1. College of Mathematics and Information, Henan Polytechnic University, Jiaozuo Henan 454000, China;
2. Department of Science Teaching, Zhengzhou Infant Normal School, Zhengzhou 450099, China)

Abstract: This paper considers robust output tracking control problem of a kind of nonlinear systems with parameter uncertainly and disturbance based on the nominal systems and the bounds of uncertainties. The controller can guarantee the closed - loop systems to track the desired signals.

Key words: nonlinear system; Robust control; output tracking

从残次果中分离醋酸菌及果醋饮料的研制

岳春¹, 姚虹²

(1. 南阳理工学院生物与化学工程学院, 河南 南阳 473004;

2. 中州大学化工食品学院, 郑州 450044)

摘要:残次果中杂菌较多而且醋酸菌较少,一次稀释分离出来的醋酸菌还需再次分离纯化。选出产酸快、酒精转化率高的菌株并做醋酸定性试验,分离出的醋酸菌用于果醋的发酵。结果表明,酵母量8%、糖度18°BX、醋酸量8%、醋酸发酵温度32℃时,果醋饮料的各项指标能达到最佳。

关键词:残次果;醋酸菌;分离;发酵;果醋饮料

DOI:10.13783/j.cnki.cn41-1275/g4.2016.02.025

中图分类号:TS275

文献标识码:A

文章编号:1008-3715(2016)02-0121-04

随着经济水平的提高,人们对食品的需求已从温饱型趋向营养和保健型,加上我国是水果生产大国,利用水果发展果醋饮料也有着很好的发展前景。本研究利用野生醋酸菌种,通过酒精发酵、醋酸发酵、调配等工艺研制出的果醋饮料甜酸爽口、果香味浓,营养价值高,保持了水果中的天然营养成分,并且富含人体所需的各种氨基酸、多种维生素及矿物质。另外,还具有预防肥胖、促进体内新陈代谢、提高钙质摄取的能力;具有促进人体毒素排出,防止脂肪、胆固醇在体内积累,预防心血管疾病,清洁血液、清除疲劳及肌肉酸疼,消除便秘、清洁胃肠道等功能。其主要成分醋酸可以缓解由于激烈运动和重体力劳动而导致的肩和肌肉坚硬、疲劳等症状。果醋饮料是所有饮料中最具发展前途的饮料品种。

1 材料与方法

1.1 实验材料

残次果(橘子、苹果,市场购买)、大米(市场购买)、大麦芽(天冠啤酒厂提供)、蔗糖(市场购买)、葡萄糖、碳酸钙、琼脂、酵母膏、豆芽等。

米曲霉、安琪高活性黄酒酵母。

1.2 主要仪器设备

打浆机、榨汁机、酸度计、摇床、电热恒温水浴锅、杀菌锅、培养箱、冰箱、无菌室;三角瓶、酒精灯、

接种环、试管、布氏漏斗、移液管、天平、砝码、烧杯、铁架台等。

1.3 测定方法

醋酸菌活性测定:米曲汁加酒精,酸碱滴定法测酸。

还原糖的测定:斐林试剂法。

酒精度的测定:蒸馏法。

总酸的测定:酸碱测定法。

pH值的测定:使用Phs-2C精密酸度计测定。

2 醋酸菌种的分离与黄酒酵母的驯化^[1-3]

2.1 醋酸菌的分离过程

残次果→平板分离→试管斜面培养→复筛→醋酸定性试验→纯化→三角瓶摇床筛选。

2.2 操作步骤

2.2.1 平板分离

从残次果中酸味比较浓的部位挤出1 mL的果汁,用无菌水进行稀释,稀释至 10^{-2} ~ 10^{-4} 倍,各取0.2 mL不同浓度液体分别涂布于分离培养基平板上,36℃培养3天。从培养基上选出透明圈较大、菌落较小的生长优势的单个菌落。

2.2.2 试管斜面培养

如果醋酸菌较少而酵母较多,经几次划平板分离后还得不到纯种,需要进一步进行纯种分离。经

收稿日期:2015-04-02

作者简介:岳春(1964—),女,河南南阳人,南阳理工学院生物与化学工程学院教授,研究方向:食品发酵与保健食品。

多次划平板分离,并进行革兰氏染色,共选出6株菌种接于斜面上。

2.2.3 复筛

取经初筛培养成的斜面菌落,接入液体试管,接种量为1支试管接1只三角瓶。

2.2.4 醋酸定性试验

最后酒精体积分数为6%,30℃静止培养,每日测定酸度,选出产酸快、酒精转化率高的菌株并做醋酸定性试验。

2.2.5 纯化

确定产酸快、酒精转化率高的较优菌株,反复纯化获得纯种。

2.2.6 三角瓶摇床筛选

将初选得到的6株菌种分别接入增殖培养基(不加结晶紫)进行摇床发酵,32℃培养3天。几株菌的筛选条件及结果见表1。

表1 几株菌的筛选条件及结果

分离号	1	2	3	4	5	混合号
摇床转数	113	113	113	113	113	113
培养时间(h)	24	24	24	24	24	24
增殖液pH	3.0	3.2	3.5	3.5	3.4	2.7

根据实验结果,证明不同的菌种混合在一起产酸较快而好。

2.3 酵母菌的驯化

黄酒酵母活化后经四代苹果汁驯化成为苹果醋中酒精发酵专用酵母。

3 菌种及苹果汁的制备^[4-7]

3.1 菌种的扩大培养

表2 条件对色泽的影响

苹果汁的°BX	14	14	14	18	18	18	22	22	22
培养温度(℃)	28	28	28	32	32	32	36	36	36
加醋酸菌量	4	6	8	4	6	8	4	6	8
发酵液的色泽	金黄色	金黄色	金黄色	黄色	黄色	黄色	暗黄色	暗黄色	暗黄色

表3 温度对醋酸发酵的影响

培养温度(℃)	28	28	28	32	32	32	36	36	36
苹果汁的°BX	14	14	14	18	18	18	22	22	22
加醋酸菌量	4	6	8	4	6	8	4	6	8
发酵时间(h)	18	18	18	14	14	14	22	22	22
酒精残余情况	少许有酒精味	少许有酒精味	少许有酒精味	无酒精味	无酒精味	无酒精味	少有酒精味	少有酒精味	少有酒精味

由表3可以看出,温度对醋酸发酵时间也起很大作用,醋酸液态发酵的最适温度为32℃。

3.4 结果与讨论

果醋饮料因素水平表见表4,按表5标准进行评分。

实验结果由表6可知,影响因子中主次因素为:糖度>酵母量>醋酸发酵温度>醋酸量,通过直观分析得出结论最佳配方为A₂B₂C₃D₂,即酵母量为

3.1.1 醋酸菌种子培养

将醋酸菌纯种接入10 mL液体试管,30℃培养24 h,再接入液体三角瓶中,30℃静止培养,酸度达0.8%~1.4%即可待用。

3.1.2 酵母菌种子培养

将经驯化的黄酒酵母接入10 mL(12°BX)麦芽汁液体试管,30℃培养24 h,再接入液体三角瓶中,30℃静止培养1~2天即可待用。

3.2 苹果汁的制备

打浆时加入由浓度为0.02%的亚硫酸钠和0.2%的抗血酸组成的复合护色液,在所得苹果浆中加入0.15%的复合酶(果胶酶:纤维素酶=1.5:1),加热至45℃左右,保温2h进行双酶处理(果胶酶能够分解苹果浆中的果胶成分,纤维素酶能使细胞壁降解,大大提高出汁率)。然后升温至80℃,保温15min进行灭酶处理,接着将苹果浆送入榨汁机进行压榨榨汁,所得苹果汁经澄清、过滤处理后即得澄清的苹果原汁(11°Bx)。

3.3 调糖

根据澄清的苹果原汁中含糖的多少,可按78.4%白砂糖和21.6%葡萄糖混合糖源,调整其糖度九份,其中14°Bx,18°Bx,22°Bx各三份。经调糖后的苹果汁在水浴锅中加热至90℃进行10min热力杀菌处理,以改善酒精发酵酵母的生长环境。

由表2可以看出,温度对果醋饮料的色泽起到决定性的作用,温度越低色泽越好。

8%,糖度为18°BX,醋酸量为8%,醋酸发酵温度为32℃,与实验评分一致。

表4 果醋饮料因素水平表

因素水平	A(酵母量%)	B(糖度°BX)	C(醋酸量%)	D(醋酸发酵温度℃)
1	5	14	4	28
2	8	18	6	32
3	11	22	8	36

表5 果醋饮料风味评分表

饮料感官、品质	得分
色泽、柔顺、纯正、甘美、酸甜合适、没有醋臭味	85~95
柔顺、甘美、酸甜合适、稍有醋糟味	75~85
酸甜一般、稍有刺激性	65~75
酸甜不协调、刺激性强、有异味	65以下

表6 $L_9(3^4)$ 正交实验表

实验号	A	B	C	D	指标
1	1	1	1	1	60
2	1	2	2	2	75
3	1	3	3	3	60
4	2	1	2	3	70
5	2	2	3	1	85
6	2	3	1	2	78
7	3	1	3	2	70
8	3	2	1	3	79
9	3	3	2	1	75
k_1	65.00	66.67	72.33	73.33	
k_2	77.67	79.67	73.33	74.33	
k_3	74.67	71.00	71.67	69.67	
R	12.67	13.00	1.67	4.67	

因素主次 B>A>D>C

最优组合 $A_2B_2C_3D_2$

4 果醋饮料的调制^[8]

陈酿好的果醋通过加入适量的添加剂,对其适口性进行调制。

4.1 香精在果醋饮料中的应用

果醋饮料按表7配制。

表7 因素水平表

因素水平	苹果香精 A	乙基麦芽粉 B	白砂糖 C	菊糖 D	苹果酸 E	柠檬酸 F	柠檬酸钠 G
1(%)	0.03	0.01	4	0.005	0.015	0.01	0.005
2(%)	0.06	0.02	8	0.01	0.02	0.015	0.010

对所配制的果醋饮料进行评定,评分标准见表8。

表8 配制果醋饮料风味评分表

饮料感官、品质	得分
口感柔顺、纯正、甘美、酸甜合适,香味浓厚纯正	85~95
柔顺、甘美、酸甜合适、稍有异味	75~85
酸甜一般、稍有刺激性	65~75
酸甜不协调、刺激性强、有异味	65以下

表9 $L_8(2^7)$ 正交实验表

因素水平	A	B	C	D	E	F	G	综合指标
1	1	1	1	1	1	1	1	85
2	1	1	1	2	2	2	2	75
3	1	2	2	1	1	2	2	65
4	1	2	2	2	2	1	1	60
5	2	1	2	1	2	1	2	90
6	2	1	2	2	1	2	1	63
7	2	2	1	1	2	2	1	68
8	2	2	1	2	1	1	2	75
k_1	285	313	303	308	288	310	276	
k_2	296	268	278	273	293	271	305	
R	11	55	25	35	5	39	29	

主次关系 B>F>D>G>C>A>E

优先组合 $B_1C_1D_1F_1G_2$

由表9计算分析可知,白砂糖、柠檬酸、菊糖苷、柠檬酸钠、乙基麦芽粉对果醋饮料的风味影响特大,而苹果香精、苹果酸对其影响较小。

4.2 防腐剂在果醋饮料中的应用

实验情况见表10和表11。

表10 实验的因素水平

因素水平	苯甲酸钠 A	山梨酸钾 B	丙酸钠 C	双乙酸钠 D
1	0.005	0.001	0.001	0.01
2	0.01	0.0015	0.0015	0.015
3	0.015	0.002	0.002	0.02

表11 $L_9(3^4)$ 正交实验表

因素水平	A	B	C	D	综合指标
1	1	1	1	1	10
2	1	2	2	2	12
3	1	3	3	3	10
4	2	1	2	3	13
5	2	2	3	1	15
6	2	3	1	2	9
7	3	1	3	2	11
8	3	2	1	3	13
9	3	3	2	1	11
k_1	32	34	32	36	
k_2	37	40	36	32	
k_3	35	30	36	36	
R	5	10	4	4	

主次关系 B>A>C=D

优先组合 $A_2B_2C_{2(3)}D_{1(3)}$

经实验得知,四种防腐剂用量分别为苯甲酸钠 0.01%、山梨酸钾 0.0015%、丙酸钠 0.0015%~0.002%、双乙酸钠 0.01%或 0.02%时,效果较好。

5 果醋饮料的理化检验^[9-10]

5.1 感官质量

感官质量评分标准见表12。

表12 感官质量评分标准

感官分类	评定最佳标准
色泽	淡黄色,清晰透明,无悬浮物
口感	具有苹果特有的清香味,口感柔和,醋酸浓厚
香气	气味酸中微甘,风味柔和,有苹果余香

5.2 理化指标

理化指标见表13。

表13 理化指标

项目	指标
总酸(以醋酸计),% \geq	3.5
游离矿酸	不得检出
砷(以 As 计),mg/kg \leq	0.5
铅(以 Pb 计),mg/kg \leq	1
黄曲霉毒素 B1, μ g/kg \leq	5
食品添加剂	按 GB 2760 规定

5.3 微生物指标

微生物指标见表14。

表 14 微生物指标

项目	指标
菌落总数,个/mL ≤	5 000
大肠菌群	不得检出
致病菌(系指肠道致病菌)	不得检出

6 结论

(1)本实验用醋酸菌发酵的果醋饮料是酸性口感的碱性饮料,有中和鱼、肉、蛋、米、面等酸性食物的功能,使体内酸碱平衡,从而使消化、吸收、循环、神经、感觉等生理功能发挥到最好。

(2)本研究采用从残次果中分离醋酸菌为发酵剂,通过酒精发酵、醋酸发酵、调配等工艺研制出果醋饮料,工艺操作简单,易于控制,发酵时间短,其成本低廉,易于推广。

(3)实验结果表明,酵母量 8%、糖度 18°BX、醋酸量 8%、醋酸发酵温度 32℃时,果醋饮料的各项指标能达到最佳。

参考文献:

[1]徐立新,徐开成,王春梅.产酸菌的分离纯化[J].酿酒科技,2001,107(5):36-37.

- [2]周杨,龚加顺,陈伟,等.珍珠梅果醋的产酸发酵研究[J].中国调味品,2007,340(6):39-42.
- [3]张永凤,卢红梅,张凤娟,等.邓振坤优良醋酸菌的分离纯化[J].食品研究与开发,2007,28(10):89-91.
- [4]于同立,薛宗雄,聂聪,等.复合果汁发酵醋酸饮料工艺探讨[J].食品工业,2004,25(2):29-30.
- [5]艾学东.苹果酒醋饮料的生产工艺[J].饮料工业,2005,8(5):35-36.
- [6]杨军,陈九武,夏新明,等.醋酸菌的分离及苹果醋饮料的研制[J].中国酿造,1999(5):18-20.
- [7]刘晓栋,余跃惠,张鸿翼.醋酸菌培养条件研究[J].化学工程师,2007,136(1):17-19.
- [8]顾立众.发酵食品工艺学[M].北京:中国轻工业出版社,1998.
- [9]中国食品添加剂生产应用工业协会.食品添加剂手册[M].北京:中国轻工业出版社,2001.
- [10]宁正祥.食品成分分析手册[M].北京:中国轻工业出版社,1998.

(责任编辑 赵冰)

Study on Separation of Acetic Acid Bacteria from Defective Fruit and Fruit Vinegar Beverage

YUE Chun¹, YAO Hong²

- (1. Department of Biology and Chemistry, Nanyang Institute of Technology, Nanyang Henan 473004, China;
2. College of Chemical Engineering and Food, Zhongzhou University, Zhengzhou 450044, China)

Abstract: The amount of acetic acid bacteria in defective fruit is little. A diluted acetic acid bacteria need to be isolated again. Bacterial strains with quick acid production and high alcohol conversion rate are selected and qualitative test is made. Then isolated acetic acid bacteria are used for vinegar fermentation. Results show that, when the yeast volume is 8%, sugar yeast 18oBX, volume acetic acid 8%, and acetic acid fermentation temperature 32℃, the target fruit vinegar beverages can be achieved the best.

Key words: defective fruit; acetic acid germs; separation; fermentation; fruit vinegar beverage

化工装置中工艺管道蒸汽伴热系统的设计探讨

孙方莉,刘红果

(惠生工程(中国)有限公司 河南化工设计院分公司,郑州 450018)

摘要:在化工生产装置中,工艺管道通常需要进行防冻及保温,管道伴热作为一种有效的保温措施已得到广泛应用。伴热管道中热媒体散发出的热量得到充分利用,通过不同方式的热交换来补充工艺管道的热损失,以满足工艺介质的防冻及升温、保温工作要求。本文结合工程实例,介绍了蒸汽伴热系统的设计要求、材料选用以及相关注意事项,对化工装置中工艺管道蒸汽伴管设计压力、直径、数量等参数的选取进行探讨。

关键词:化工工艺管道;蒸汽伴热;设计探讨

DOI:10.13783/j.cnki.cn41-1275/g4.2016.02.026

中图分类号:TE65;TQ055.81 **文献标识码:**A **文章编号:**1008-3715(2016)02-0125-04

在化工生产装置中,为了保证管道介质的正常输送,很多工艺管道都需要采取保温和防冻措施。但是实际生产中,管道的输送过程依然会存在热损失,影响介质的正常输送,需要设置相应的伴热系统,利用伴热介质散发一定的热量,通过不同方式的热交换来补充工艺管道的热损失,以满足工艺介质的防冻及升温、保温工作要求。通常情况下,工艺管道的伴热方式有4种,即内伴热管伴热、外伴热管伴热、夹套伴热、电伴热,^[1]常用伴热介质的种类分别为蒸汽、热水、电热、热载体。化工生产装置中通常设有蒸汽系统,蒸汽的取用较为方便,并且蒸汽具有冷凝潜热大、温度和压力易于调节、对材料要求较低等特点,采用蒸汽作为介质的伴热方式应用最为广泛,有必要针对化工生产装置中蒸汽伴热系统的设计进行详细的探讨和研究。

1 蒸汽伴热系统的选用原则

1.1 需要伴热的工艺管道工况

在化工生产装置中,当工艺管道存在以下工况时应考虑采用伴热:

(1)在环境温度下,管内介质的热量损失需要从外部得到补偿,以便能维持被输送工艺介质温度的管道。

(2)输送的工艺介质露点高于环境温度并且高于40℃的气体管道。

(3)输送过程中工艺管道介质由于热损失,温度降低产生凝液,从而导致腐蚀或影响正常操作的气体管道。

(4)输送过程由于热损失,造成管内介质温度降低从而可能析出结晶的管道。

(5)输送过程中由于热损失造成管内温度下降,导致工艺介质黏度增高,管道系统内阻力增大,输送量达不到工艺要求的最小允许输送量的管道。

(6)在切换操作或间歇停输期间,管内介质由于热损失造成温降,不能进行放净吹扫工作而可能凝固的管道。

(7)输送工艺介质的凝固点不低于环境温度的液体管道。

1.2 蒸汽伴热及蒸汽物性参数的选用原则

在上述需伴热的工况中,当工艺管道输送介质的凝固点高于环境温度,且粘度较大,管道所在区域处于较高的防爆等级,或者工艺管道介质的热敏性及腐蚀性较强时,通常都应选择蒸汽伴热进行管道保温。伴热蒸汽物性参数选用原则:

(1)蒸汽伴热采用饱和蒸汽作为热源介质,其

收稿日期:2016-03-01

作者简介:孙方莉(1989—),女,河南永城人,惠生工程(中国)有限公司河南化工设计院分公司助理工程师,主要从事石油化工及煤化工管道设计工作。

蒸汽饱和度和要足够大。

(2) 伴热蒸汽温度通常要求明显高于工艺介质的温度, 同时应充分考虑工艺物料的特性(如结焦点、凝固点等), 不同的工艺介质选用的蒸汽温度会有一定的差异。

(3) 蒸汽的压力由蒸汽本身的温度决定, 一般不低于 0.2MPa, 通常为 0.35 ~ 1.0MPa。^[2] 如果选用的伴热蒸汽压力过低, 输送时会产生较大的管道阻力, 导致蒸汽压力降低产生冷凝液, 从而降低伴热效果, 影响被伴热工艺管道介质的输送。

2 蒸汽伴热系统的设计要求

蒸汽伴热适用于工艺管道内介质操作温度低于 150℃ 的工况。蒸汽伴热系统主要由以下几个部分组成: 蒸汽分配站、蒸汽总管、蒸汽引出管、蒸汽伴管、冷凝液收集站、冷凝水总管、冷凝水引出管等。典型的蒸汽伴热系统见图 1。



图1 蒸汽伴热管道系统图

2.1 蒸汽分配站设计的一般要求

(1) 一般情况下, 蒸汽分配站的布置方式为卧式(水平)安装, 以利于蒸汽的均匀分配。

(2) 蒸汽分配站的设置范围应合理, 一般是在装置 3m 的半径范围内, 至少需要 3 个伴热供汽组的地方均应设置分配站。其位置应尽可能设置在靠栏杆、平台、墙、柱等地方, 并且尽量减短伴管前的长度, 以便于操作且容易支撑。

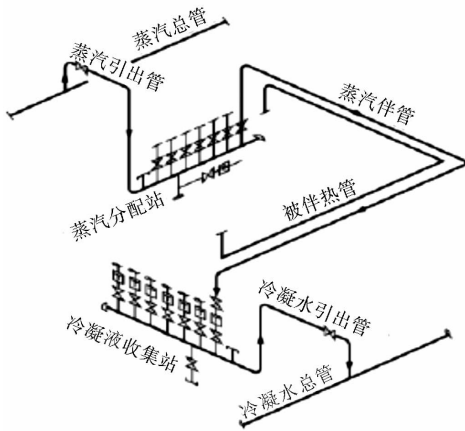
(3) 分配站的蒸汽进气管应从蒸汽总管自分配站的顶部引入, 伴热供汽管(即蒸汽伴管)则应从分配站的顶部或水平方向引出。分配站应设有疏水阀, 低点应设置排液管和切断阀。供气管的切断阀门通常设置在出口位置的水平管上。

(4) 对于分配总管为 DN 40 的蒸汽分配站, 其 DN 15(或 DN 20) 支管的设置数量不应超过 6 个; 而对于分配总管为 DN 50 的蒸汽分配站, 其 DN 15(或 DN 20) 支管的设置数量应控制在 10 个以内。^[3]

一般情况下, 每个分配站至少预留一个备用口, 用作紧急情况下的蒸汽分配; 备用口应配置阀门, 并采用螺纹管帽或法兰盖进行封闭。蒸汽分配站和供汽管的布置见图 2。



图2 蒸汽分配站和供汽管的布置

2.2 蒸汽伴管设计的一般要求

2.2.1 蒸汽伴管尺寸和数量

在进行蒸汽伴热系统的设计时, 要选择合适的蒸汽伴管尺寸和数量。通常情况下, 伴管尺寸选用 DN 15, 必要时也可选用 DN 20。工艺管道所需伴管的数量是由工艺管道的公称直径所决定的, 一般情况下, 工艺管道的公称直径 $\leq 100\text{mm}$ 时设置 1 根伴管, 直径在 150 ~ 450mm 时设置 2 根伴管, 直径 $\geq 500\text{mm}$ 时设置 3 根伴管。^[3]

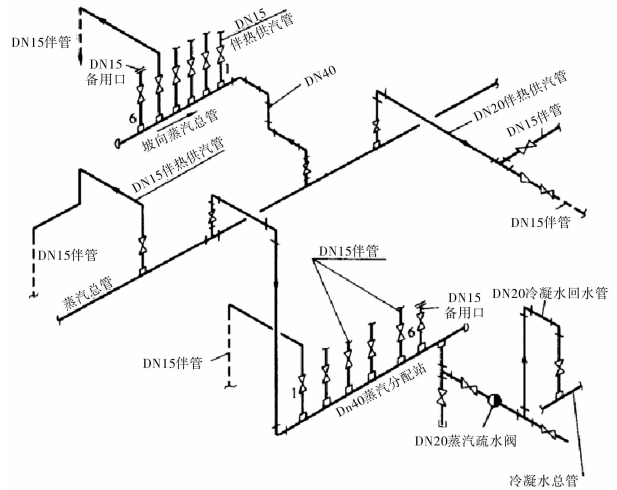
2.2.2 蒸汽伴管的设置

(1) 蒸汽伴管应在工艺管道需要伴热部位的最高点引入, 沿着管道从高处向低处进行设置, 至最低点离开, 尽可能使冷凝水自流到冷凝液收集站, 避免袋形弯或减少 U 形弯上行的总高度, 以降低液阻和气阻发生的可能性。^[3]

(2) 每根蒸汽伴管上都需要设置各自独立的供汽阀和疏水阀, 不宜采用多根伴管合并疏水的方式, 而对于通过疏水阀后不需要回收的蒸汽凝结水则应集中中排放。

(3) 对于被伴热的工艺管道上经常需要检修和拆卸的地方(如控制阀、安全阀、转子流量计等), 蒸汽伴管应采用活接头或法兰连接的方式, 伴管的分支采用三通连接。

(4) 被伴热工艺管道水平放置时, 伴管应设置在其下方或两侧; 被伴热工艺管道垂直放置时, 伴管(数量 ≥ 3 根) 宜围绕其均匀铺设。蒸汽伴管的标准设置见图 3。

此外,设计蒸汽伴管时应充分考虑其热补偿,并合理设置固定支架和导向支架;同时沿工艺管道每间隔约24m的地方,蒸汽伴管应根据需要设置膨胀弯或U形弯(见图4),DN 15伴热管的膨胀弯伸出长度及宽度应为200mm, DN 20伴热管的膨胀弯伸出长度及宽度应为300mm,^[4]阀门和法兰处的回弯可视为膨胀弯处理。



图3 蒸汽伴管的标准设置



图4 蒸汽伴管膨胀弯

2.2.3 蒸汽伴管的最大有效长度

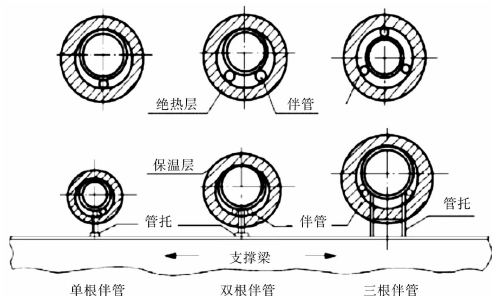
蒸汽伴管的最大有效长度(指伴管与被伴热管道相接触的部分,包括盘绕的长度在内)由所用蒸汽的压力而定。目前,在国内常用的两个设计标准HG/20549《化工装置管道布置设计规定》和SH/T 3040《石油化工管道伴管和夹套管设计规范》中对蒸汽伴管的最大有效长度均有明确的要求。在国家石化行业标准SH/T 3040《石油化工管道伴管和夹套管设计规范》中,蒸汽伴管的最大允许有效伴热长度与蒸汽压力的关系见表1。需要注意的是,SH/T 3040与HG/20549标准中规定的数据略有不同,在进行设计工作时应根据项目的实际情况来选用合适的标准。

表1 蒸汽伴管沿被伴热管道的最大允许有效伴热长度

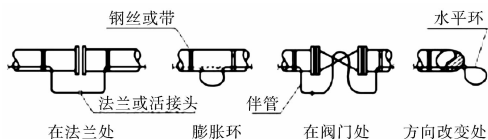
伴管直径/mm	蒸汽压力为 p (MPa)时的最大允许有效伴热长度/m	
	$0.3 \leq p \leq 0.6$	$0.6 < p \leq 1.0$
$\phi 10$	30	40
$\phi 12$	40	50
DN 15	50	60
DN 20	60	70
DN 25	70	80

需要注意的是,对于上述规定的最大允许有效伴热长度,当出现下述情况时应做适当调整:当蒸汽凝结水不回收时,最大允许的有效伴热长度可延长20%;当采用导热胶泥时,最大允许的有效伴热长度宜缩短20%;当出现U形弯,在上升高度超过规定

数值(蒸汽压力为0.3~0.5MPa,累计上升4m;蒸汽压力大于0.5~0.7MPa,累计上升5m;蒸汽压力大于0.7~1.0MPa,累计上升6m)时,应适当减少最大允许的有效伴热长度,但伴管累计上升高度不宜超过10m^[3]。蒸汽伴热的伴热供汽管和伴后管总长度应控制在30m以内,若有超出,应适当缩短伴管的有效长度。^[5]

2.3 冷凝液收集站设计的一般要求

(1)冷凝液收集站的设置范围应合理,通常在装置3m半径范围内至少需要3根冷凝液管组时应设置冷凝液收集站,其位置应使伴热后的管道尽量短,具体形式根据管道布置设计的需要而定。

(2)蒸汽伴管在离开被伴热工艺管道后,在进入冷凝液收集站之前的各伴管接口处都需设置各自独立的蒸汽疏水阀和切断阀。冷凝液收集站上设置的接管数量应合理, DN 40 冷凝液收集站的接管口不应多于6个, DN 50 冷凝液收集站的接管口不应多于10个。所有的冷凝液收集站均应设置1~2个预留备用口,并配置相应的阀门,用法兰盖或螺纹管帽予以封闭。

(3)蒸汽冷凝液回收管应从冷凝液主管的顶部接入,蒸汽冷凝液支管应从伴热站的顶部或水平接出。^[4]冷凝液总管上的切断阀,应就近安装在出口附近的水平管段上,以便于安装操作和检修。当冷凝液收集站的位置低于蒸汽冷凝液总管时,冷凝液会发生回流并可能会产生闪蒸蒸汽,因此需要在冷凝液总管上设置止回阀。

当蒸汽伴管中的冷凝液不需要回收时,应通过装置附近的排污口,集中就地排放。排污口的设置应不会对人体产生危害,且不会腐蚀周围的管道和设备,确保正常生产。

3 伴管材料的选用

蒸汽伴热管的材料有3种,即紫铜管、不锈钢管和碳钢管。^[2]一般情况下,蒸汽伴热管的材质与蒸汽主管道应保持一致。目前国内化工装置中的蒸汽伴热管通常采用碳钢管,只有在特殊情况下(如仪表、过滤器、阀门、机泵等不规则形状设备的表面采用碳钢伴热管施工较困难时)采用紫铜或不锈钢伴热管。

碳钢伴热管通常采用对焊连接,紫铜或不锈钢伴热管采用卡套式连接。伴管用紧固材料见表2。

表2 伴管用紧固材料

材料	尺寸	材料	尺寸
退火镀锌钢丝	S. W. G #18	304 不锈钢丝	S. W. G #18
镀锌钢带	0.4mm × 13mm	304 不锈钢带	0.4mm × 13mm

注:不锈钢丝和不锈钢带应用于不锈钢设备及管道。

4 工程设计实例

已知某装置现场最低环境温度为 -10°C , 某工艺介质呈液态输送, 其凝固点温度为 119°C , 输送管道的尺寸为 DN 100 mm, 长度约 40 m, 现需设计该管道的保温方式。

设计工作的第一步是要掌握工艺介质的物料特性。经详细查询及现场进一步了解, 该工艺介质在 $130 \sim 160^{\circ}\text{C}$ 时粘度较小、流动性最好, 而 0.3 MPa (表压) 的饱和蒸汽温度是 143°C , 采用 0.3 MPa 饱和蒸汽对该工艺管道进行伴热, 既能保证工艺介质流动性最好, 又能充分利用能源。从表 1 中可知, 伴热饱和蒸汽为 0.3 MPa 时, DN 15 伴热管的最大有效伴热长度为 50m, 能够满足需伴热的工艺管道长度 40m 的要求。同时, 按照 SH /T 3040—2012《石油化工管道伴管和夹套管设计规范》中表 6. 2. 2 - 1 的内容, DN 100mm 的工艺管道应选用单根 DN 15 的蒸汽伴热管。

综上, 现场该工艺管道设计的保温方式为: 从附近 0.3 MPa (表压) 的蒸汽分配站引出 1 根 DN 15 的碳钢伴管进行伴热, 管道外保温层材料为环保型复合硅酸盐, 保温厚度 70mm。

5 结语

伴随着化学工业的不断发展, 蒸汽伴热系统在

化工生产系统中的重要作用也越来越明显, 优秀的蒸汽伴热设计不仅可以节约成本, 也能够有效地保证设备和管道运行的安全性与耐久性。本文仅从设计角度, 对化工生产中常用的蒸汽伴管设计的一般要求进行了概述, 对蒸汽伴管在设计压力、直径、数量等参数的选取方面进行了探讨, 而实际工程中蒸汽伴热管的设计应结合各个方面因素综合考虑, 以实现最优化设计, 保障化工装置的顺利运行。

参考文献:

- [1] 张慧颖. 化工工艺管道蒸汽伴管的设计[J]. 石油和化工装备, 2011(14).
- [2] 周龙, 文党伟, 常洁. 石油化工装置蒸汽伴热管的设计[J]. 化学工程与装备, 2012(6).
- [3] 宋奇奇. 压力管道设计及工程实例[M]. 北京: 化学工业出版社, 2013.
- [4] 中华人民共和国工业和信息化部. SH/T 3040—2012 石油化工管道伴管和夹套管设计规范[S]. 北京: 中国石化出版社, 2014.
- [5] 陈逢春. 化工工艺管道的蒸汽伴热设计[J]. 上海化工, 2014, 39(1): 22 - 24.

(责任编辑 姚虹)

On the Design of Steam Tracing System of the Process Piping in Chemical Plant

SUN Fang - li, LIU Hong - guo

(Henan Chemical Design Institute Branch, Wison Engineering Co. Ltd., Zhengzhou 450018, China)

Abstract: In chemical production equipment, process piping usually need freeze protection and insulation, and pipeline heat tracing, as a kind of effective pipe anti - freeze and heat preservation measures, has been widely used. Its working principle is to make full use of heat tracing pipeline to emit heat, and hot media in different ways to supplement the process of heat exchange pipe heat loss, in order to meet the process medium of anti - freeze and heat, heat preservation work requirements. Combined with the engineering example, this paper introduces the design requirements, material selection and related matters needing attention, and discusses the design pressure, diameter, quantity and other parameters of steam tracing piping of the process piping in chemical plant.

Key words: chemical process pipeline; steam tracing; design